



Depo kolejových vozidel : **Česká Třebová**

Provozní jednotka : **Pardubice**

Domovská stanice : **Pardubice hl.n.**

Číslo oběhu : **52050**

List číslo :

Platí od : **09.12. 2007**

Platí do : **13.12. 2008**

Druh vlaků : **Os**

1.

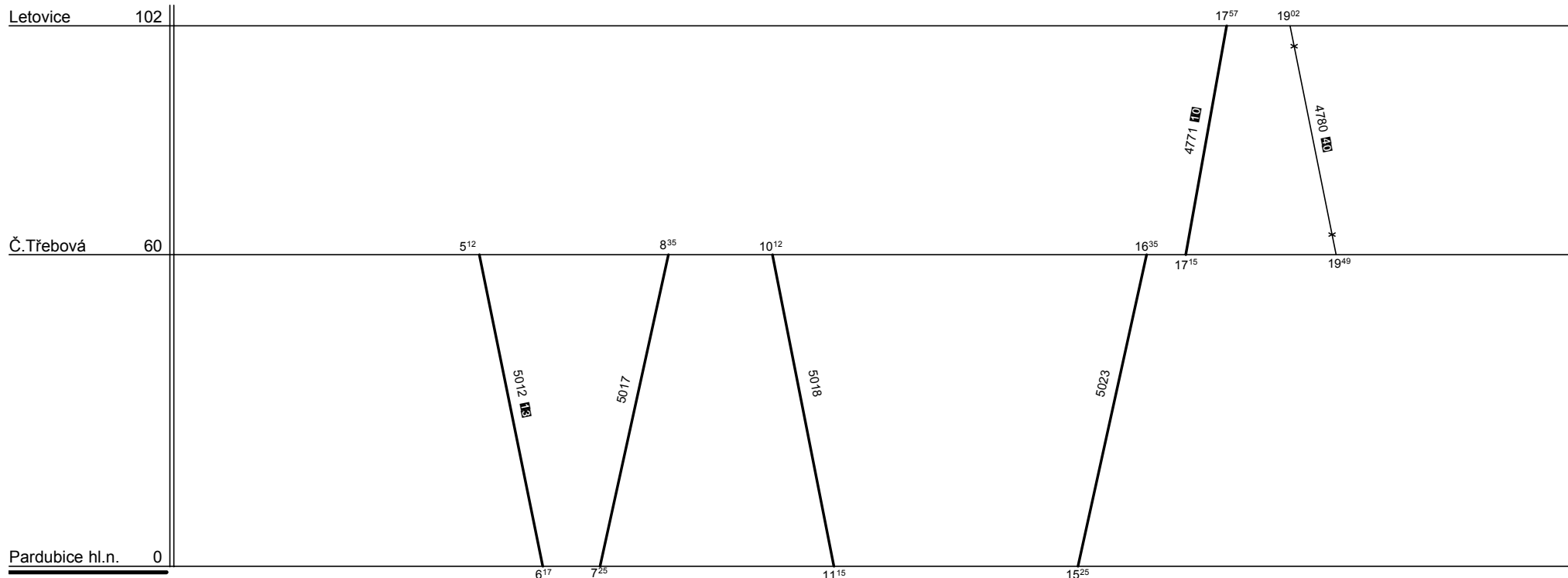

10 nejede 24., 31.XII.

13 nejede 25., 26.XII., 1.I.

40 jede v 6 a 23., 25.XII., 23.III., 16.XI.

Řazení soupravy :	%	%	%	%	%
Oběh celkem :	%	%	%	%	%

Denní běh soupravy : % km

Zpracovatel :

Denní průměr soupravových jízd : - km

Ing.Kateřina Válová, 972322048



Depo kolejových vozidel : **Česká Třebová**

Provozní jednotka : **Pardubice**

Domovská stanice : **Pardubice hl.n.**

Číslo oběhu : **52050**

List číslo :

Platí od : **09.12. 2007**

Platí do : **13.12. 2008**

Druh vlaků : **Os**

2.

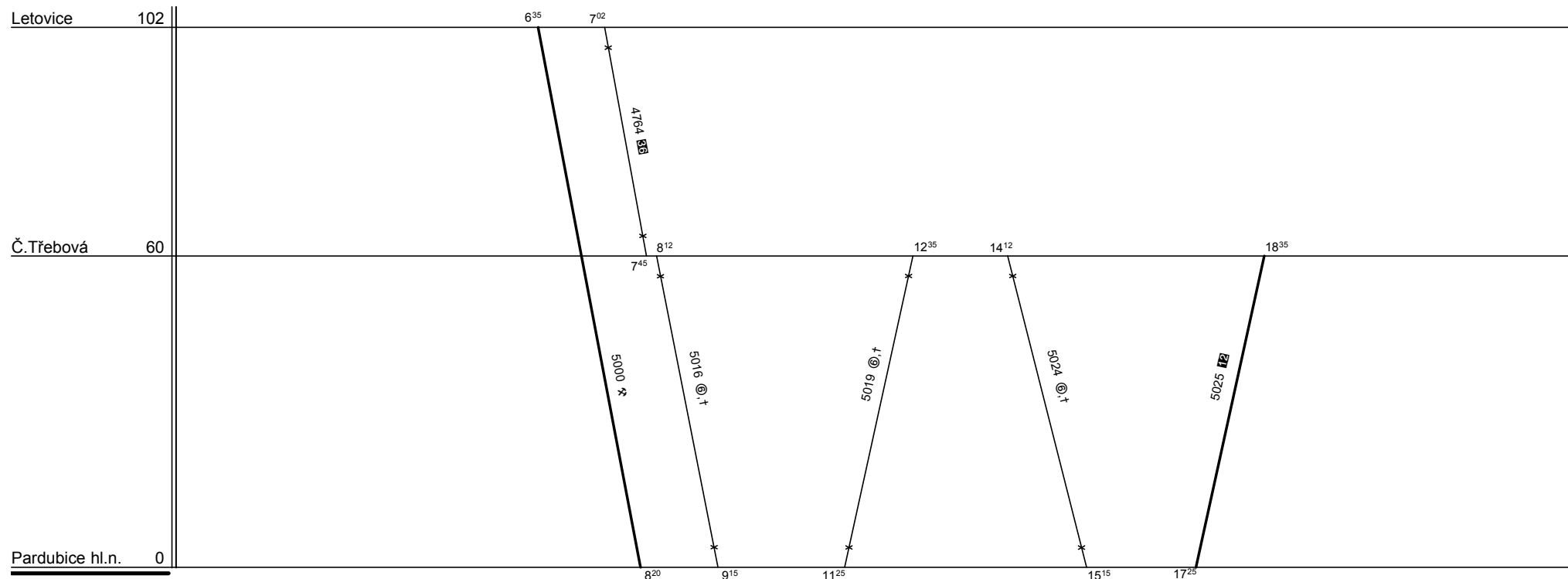

12 nejede 24., 25., 31.XII.

36 jede v 6 a 1., 8.V., 28.X.

Řazení soupravy :	2xBdmtee	Bdmtee275			
Oběh celkem :	4xBdmtee	2xBdmtee275			

Denní běh soupravy : **240 / 0** km

Zpracovatel :

Denní průměr soupravových jízd : - km

Ing.Kateřina Válová, 972322048



Depo kolejových vozidel : **Česká Třebová**
Provozní jednotka : **Pardubice**
Domovská stanice : **Pardubice hl.n.**
Číslo oběhu : **52051**

List číslo :
Platí od : **09.12. 2007**
Platí do : **13.12. 2008**
Druh vlaků : **Sp, Os**

1.

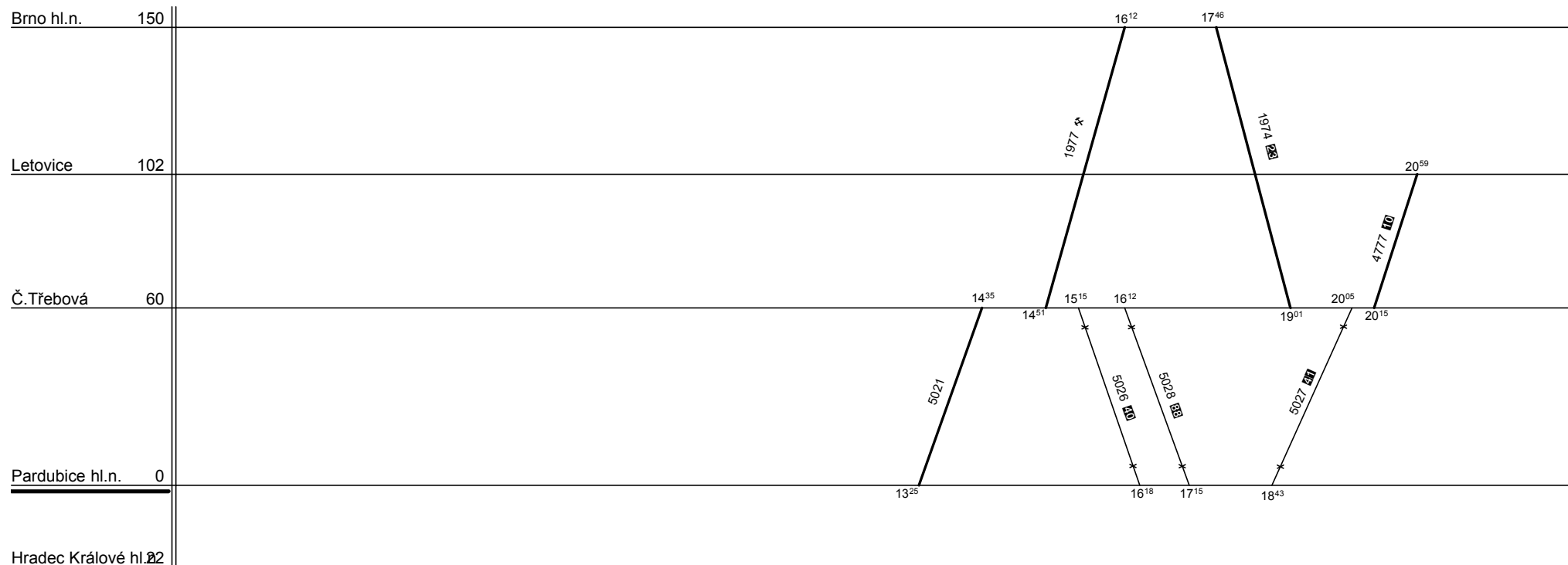

10 nejede 24., 31.XII.

28 jede v **☒**, nejede 31.XII.

40 jede v 7, jede 1.I,24.III,28.X,17.XI, nejede 23.XII,23.III,16.XI

41 jede v 7, jede 1.I,24.III,28.X,17.XI, nejede 23.XII

88 jede 23.III,16.XI

Řazení soupravy :	%	%	%	%	%
Oběh celkem :	%	%	%	%	%

Denní běh soupravy : % km

Zpracovatel :

Denní průměr soupravových jízd : - km

Ing.Kateřina Válová, 972322048



Depo kolejových vozidel : Česká Třebová

Provozní jednotka : Pardubice

Domovská stanice : Pardubice hl.n.

Číslo oběhu : 52051

List číslo :

Platí od : 09.12. 2007

Platí do : 13.12. 2008

Druh vlaků : Sp, Os

2.

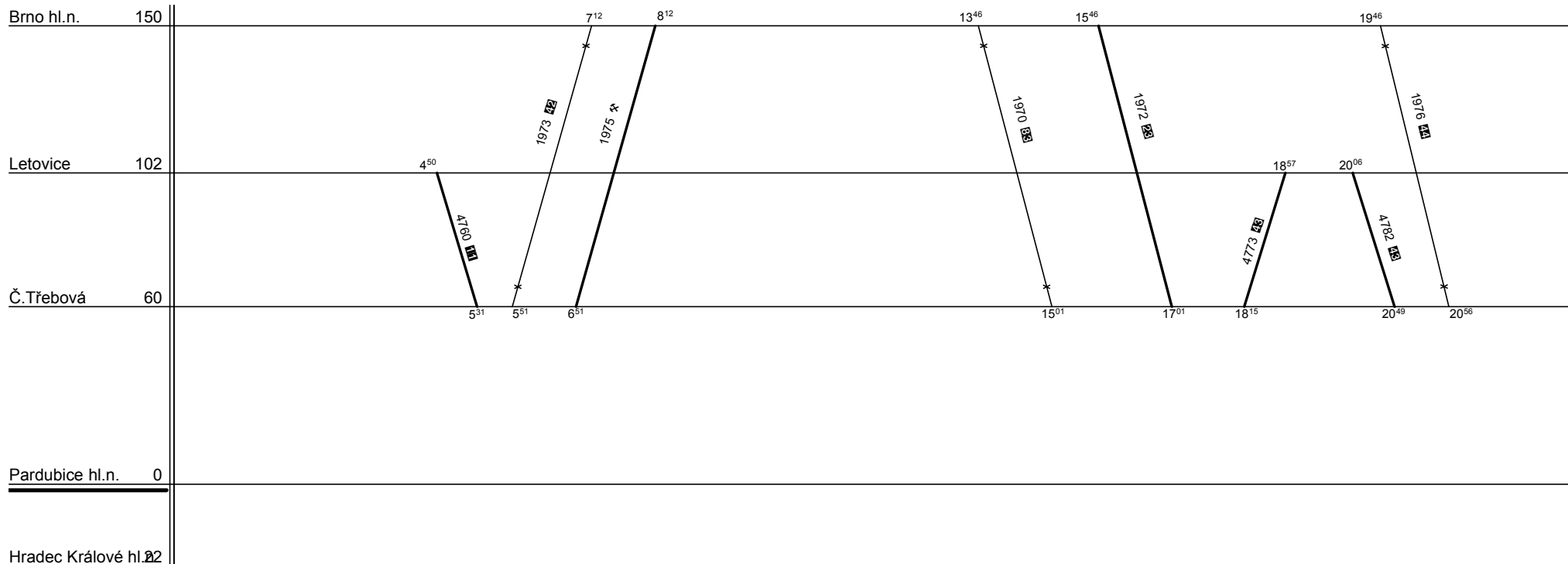

11 nejede 25.XII., 1.I.

23 jede v ✖, nejede 31.XII.

42 jede v 7 a 24.XII., 24.III., 17.XI.

43 jede v 123456, nejede 24.XII,31.XII-1.I,24.III,17.XI

44 jede v 7 a 24.XII., 1.I., 24.III., 17.XI.

83 jede 31.XII.

Řazení soupravy :	%	%	%	%	%
Oběh celkem :	%	%	%	%	%

Denní běh soupravy : % km

Zpracovatel :

Denní průměr soupravových jízd : - km

Ing.Kateřina Válová, 972322048



Depo kolejových vozidel : **Česká Třebová**

Provozní jednotka : **Pardubice**

Domovská stanice : **Pardubice hl.n.**

Číslo oběhu : **52051**

List číslo :

Platí od : **09.12. 2007**

Platí do : **13.12. 2008**

Druh vlaků : **Sp, Os**

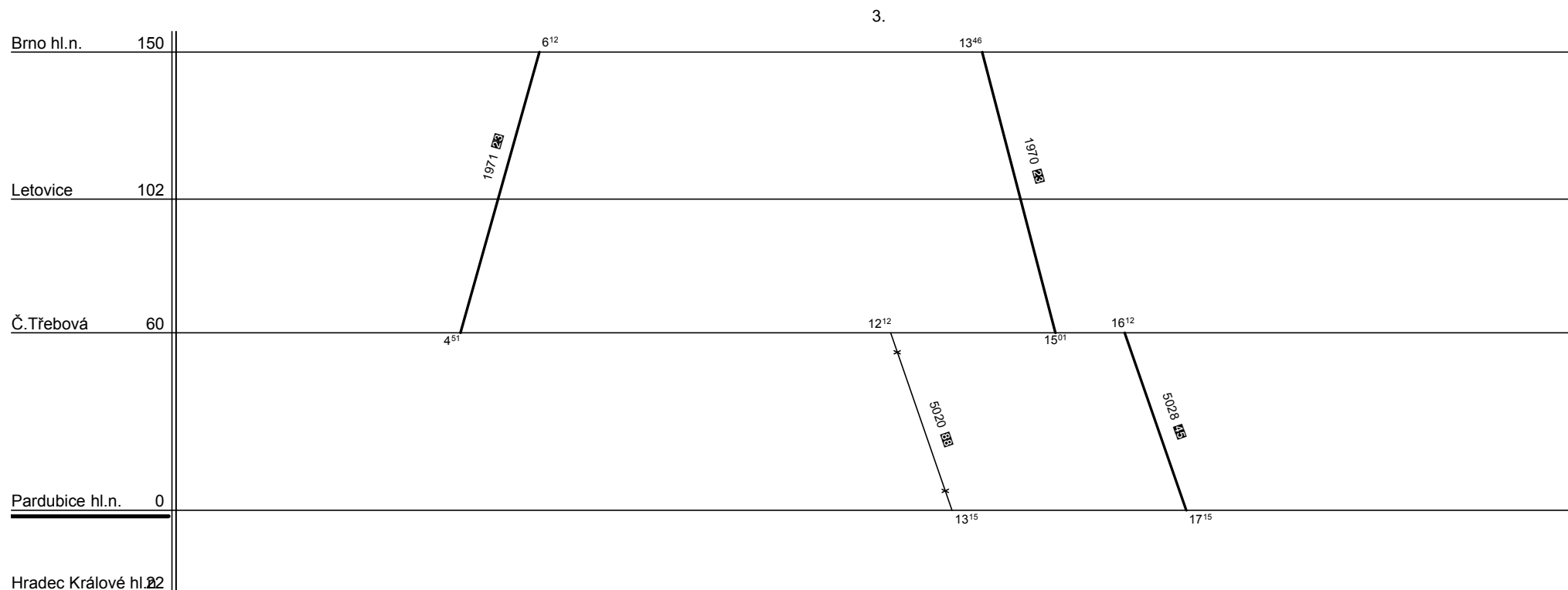

2B jede v ✖, nejede 31.XII.

2B jede v 6 a t, nejede 24.XII.

45 jede v 1234567, nejede 23.III,16.XI

2B jede 23.III,16.XI

Řazení soupravy :	Bdmtee	Bdmtee275			
Oběh celkem :	3xBdmtee	3xBdmtee275			

Denní běh soupravy : **235 / 0** km

Zpracovatel :

Denní průměr soupravových jízd : - km

Ing.Kateřina Válová, 972322048



Depo kolejových vozidel : **Severovýchodní Čechy**

Provozní jednotka : **Pardubice**

Domovská stanice : **Pardubice hl.n.**

Číslo oběhu : **52052**

List číslo :

Platí od : **09.12. 2007**

Platí do : **13.12. 2008**

Druh vlaků : **Sp, Os**

1.

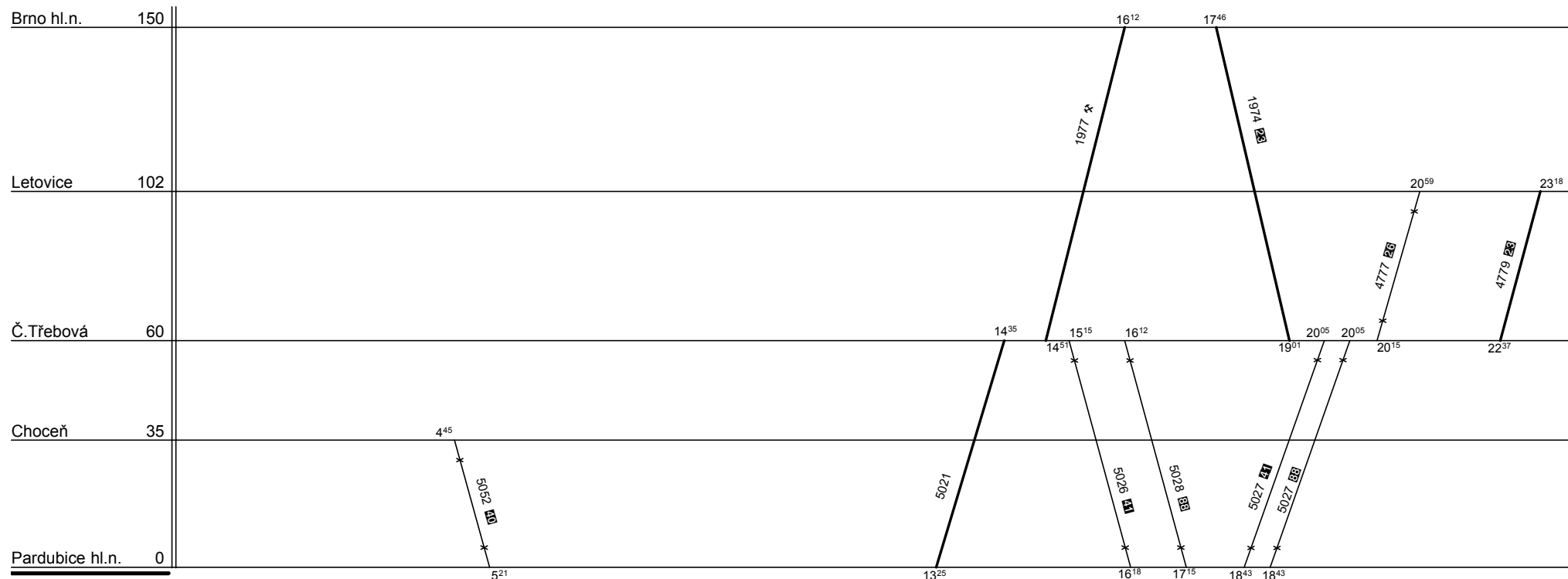

- 23** jede v ✖, nejede 31.XII.
- 26** jede v 6 a †, nejede 24.XII.
- 40** jede v 6, † a 27. - 31.XII., nejede 25., 26.XII., 1.I.
- 41** jede v 7, jede 1.I,24.III,28.X,17.XI, nejede 23.XII,23.III,16.XI
- 88** jede 23.III,16.XI

Řazení soupravy :	%	%	%	%	%
Oběh celkem :	%	%	%	%	%

Denní běh soupravy : % km

Zpracovatel :

Denní průměr soupravových jízd : - km

Ing.Kateřina Válová, 972322048



Depo kolejových vozidel : Severovýchodní Čechy

Provozní jednotka : Pardubice

Domovská stanice : Pardubice hl.n.

Číslo oběhu : 52052

List číslo :

Platí od : 09.12. 2007

Platí do : 13.12. 2008

Druh vlaků : Sp, Os

2.

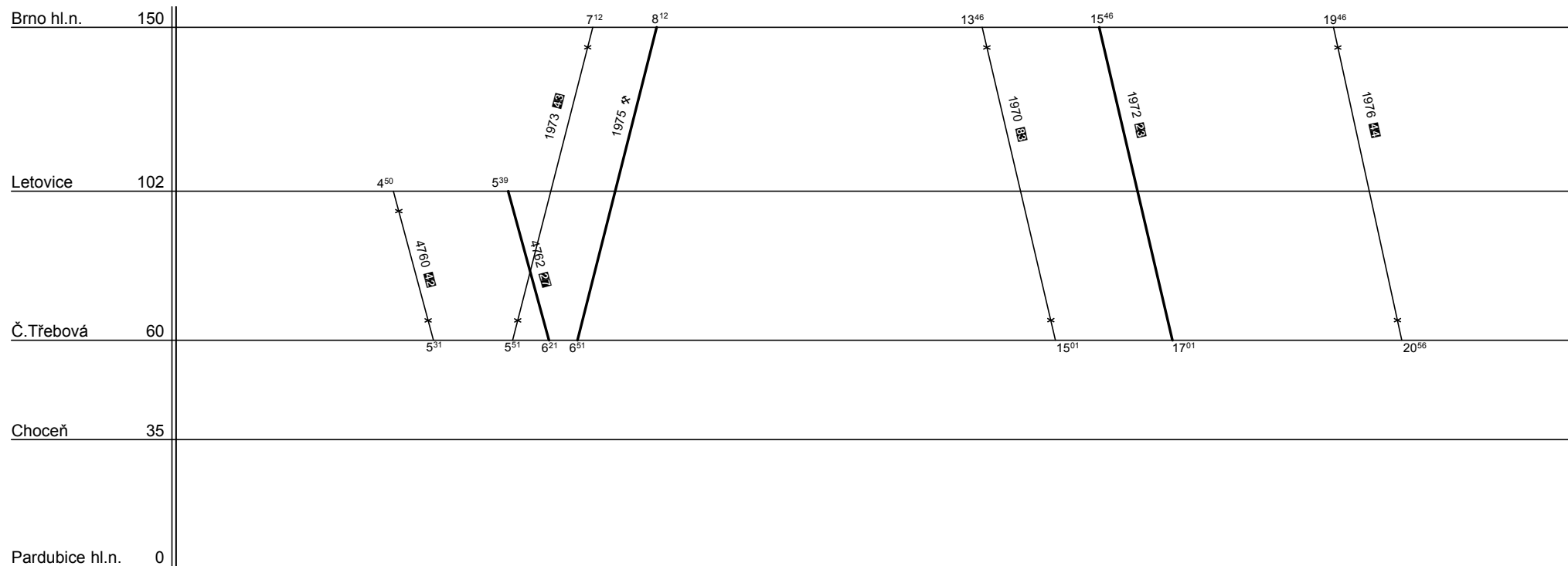

23 jede v **x**, nejede 31.XII.

27 jede v **x**, 6 a 1., 8.V., 28.X.

42 jede v 7 a 24., 26.XII., 24.III., 17.XI.

43 jede v 7 a 24.XII., 24.III., 17.XI.

44 jede v 7 a 24.XII., 1.I., 24.III., 17.XI.

33 jede 31.XII.

Řazení soupravy :	%	%	%	%	%
Oběh celkem :	%	%	%	%	%

Denní běh soupravy : % km

Zpracovatel :

Denní průměr soupravových jízd : - km

Ing. Kateřina Válová, 972322048



Depo kolejových vozidel : Severovýchodní Čechy

Provozní jednotka : Pardubice

Domovská stanice : Pardubice hl.n.

Číslo oběhu : 52052

List číslo :

Platí od : 09.12. 2007

Platí do : 13.12. 2008

Druh vlaků : Sp, Os

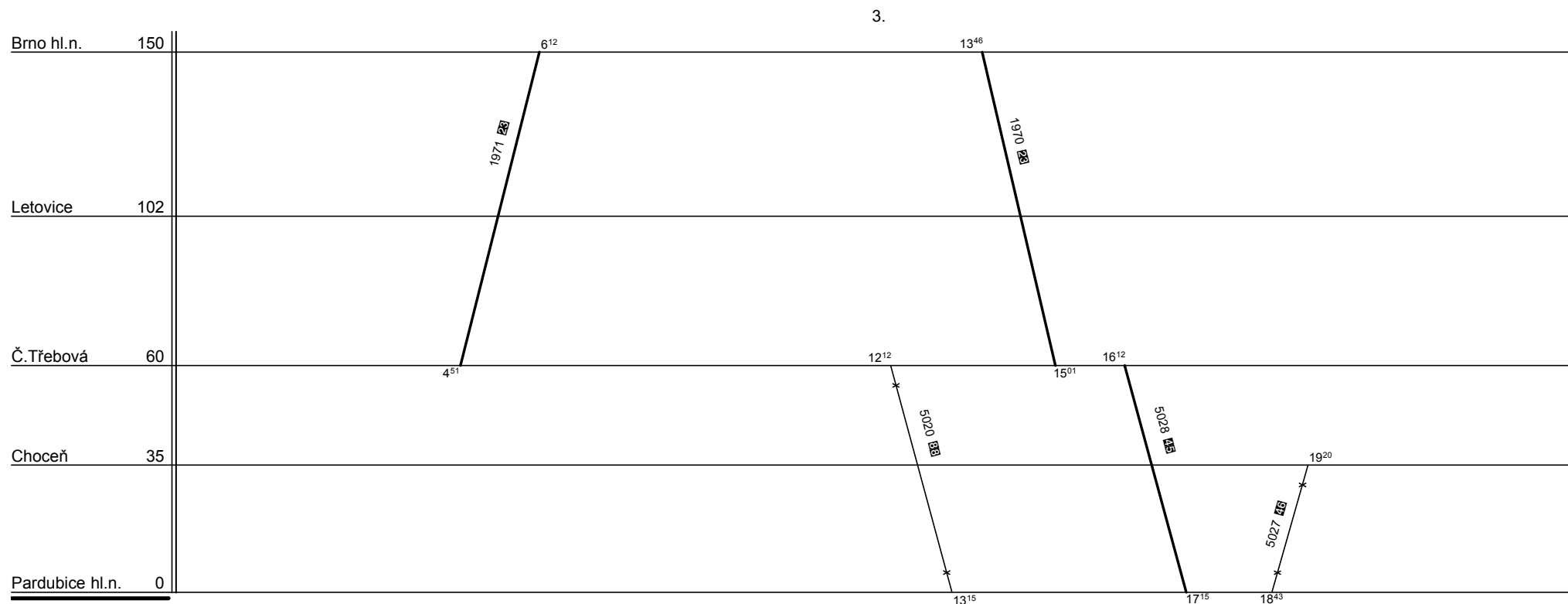

23 jede v ✖, nejede 31.XII.

45 jede v 1234567, nejede 23.III,16.XI

46 jede v 56, jede 23.XII,26.-30.XII,23.III,30.IV,7.V,27.X,16.XI

88 jede 23.III,16.XI

Řazení soupravy :

Bdmtee

Bdmtee275

Oběh celkem :

3xBdmtee

3xBdmtee275

Denní běh soupravy : **214 / 0** km

Denní průměr soupravových jízd : - km

Zpracovatel :

Ing.Kateřina Válová, 972322048



Depo kolejových vozidel : Česká Třebová

Provozní jednotka : Pardubice

Domovská stanice : Pardubice hl.n.

Číslo oběhu : 52053

List číslo :

Platí od : 09.12. 2007

Platí do : 13.12. 2008

Druh vlaků : R, Os, Sv

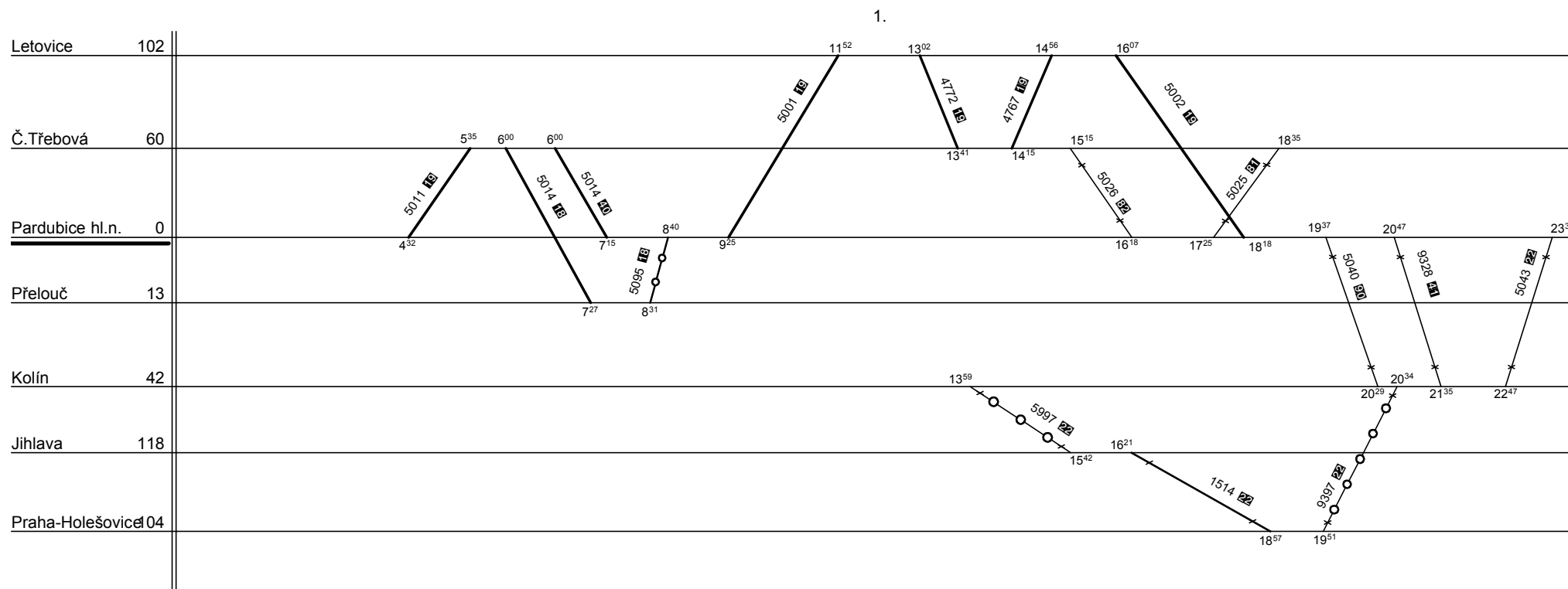

18 jede v ✖, nejede 27. - 31.XII., 30.VI. - 29.VIII.

19 jede v x, nejede 27. - 31.XII.

22 jede v †, nejede 23. - 30.XII., 23.III., 1., 8.V., 5.VII., 26.X., 16.XI.

40 jede v x od 30.VI. do 29.VIII.

41 jede v 6, jede 30.XII,23.III,16.XI, nejede 22.-29.XII,22.III,25.X,15.XI

31 jede 25.XII.

32 jede 26.XII

90 jede 27.X

Řazení soupravy :

2xBdmtee

Bdmtee275

Oběh celkem :

2xBdmtee

Bdmtee275

Denní běh soupravy : 351 / 0 km

Zpracovatel :

Denní průměr soupravových jízd : - km

Ing.Kateřina Válová, 972322048



Depo kolejových vozidel : **Severovýchodní Čechy**

Provozní jednotka : **Pardubice**

Domovská stanice : **Pardubice hl.n.**

Číslo oběhu : **52054**

List číslo :

Platí od : **09.12. 2007**

Platí do : **13.12. 2008**

Druh vlaků : **Os, Sv**

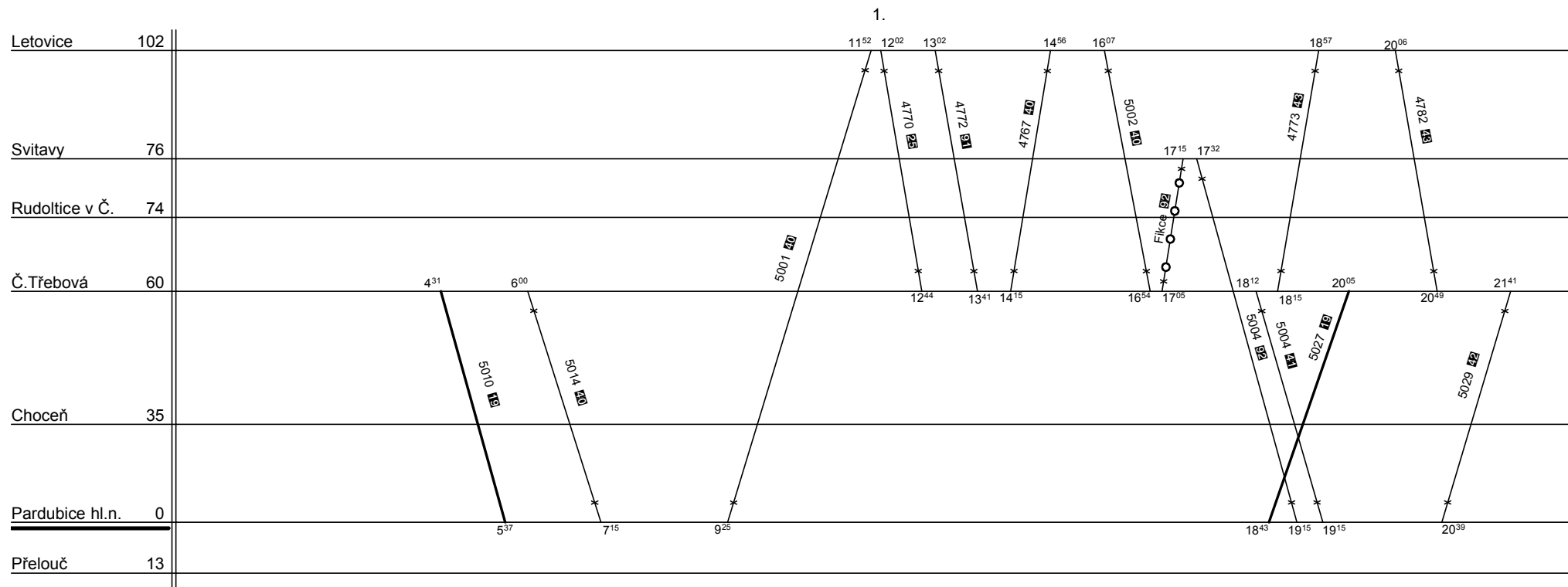

- 19** jede v x, nejede 27. - 31.XII.
- 25** jede v 6 a †
- 40** jede v 6, † a 27. - 31.XII.
- 41** jede v 6, jede 26.XII,1.V,8.V
- 42** jede v 6, jede 26.-28.XII,1.V,8.V
- 43** jede v 7, jede 1.I,24.III,17.XI
- 91** jede 27., 28., 31.XII.
- 92** jede 27.-28.XII

Řazení soupravy :	%	%	%	%	%
Oběh celkem :	%	%	%	%	%

Denní běh soupravy : % km Zpracovatel :
Denní průměr soupravových jízd : - km **Ing.Kateřina Válová, 972322048**



Depo kolejových vozidel : **Severovýchodní Čechy**

Provozní jednotka : **Pardubice**

Domovská stanice : **Pardubice hl.n.**

Číslo oběhu : **52054**

List číslo :

Platí od : **09.12. 2007**

Platí do : **13.12. 2008**

Druh vlaků : **Os, Sv**

2.

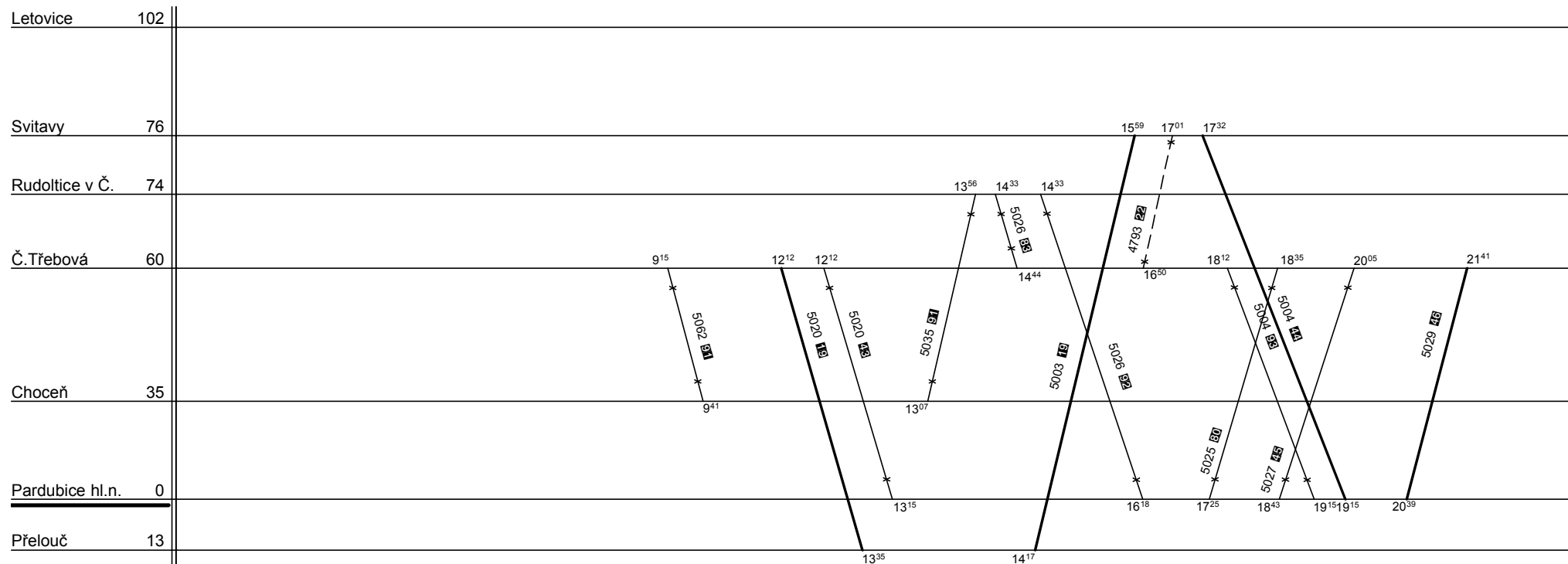

19 jede v x, nejede 27. - 31.XII.

22 jede v †, nejede 23. - 30.XII., 23.III., 1., 8.V., 5.VII., 26.X., 16.XI.

43 jede v 6, jede 24.-26.XII,1.V,8.V

44 jede v x a †, nejede 23. - 31.XII., 23.III., 1., 8.V., 5.VII., 26.X., 16.XI.

45 jede v 6, jede 25.-28.XII,1.V,8.V

46 jede v 123457, nejede 24.-28.XII,31.XII,1.V,8.V

80 jede 24.XII.

83 jede 31.XII.

91 jede 27., 28., 31.XII.

92 jede 27.-28.XII

93 jede 23.XII,30.XII,23.III,26.X,16.XI

Řazení soupravy :

2xBdmtee

Bdmtee275

Oběh celkem :

4xBdmtee

2xBdmtee275

Denní běh soupravy : **226 / 0** km

Zpracovatel :

Denní průměr soupravových jízd : **-** km

Ing.Kateřina Válová, 972322048



Depo kolejových vozidel : **Česká Třebová**

Provozní jednotka : **Pardubice**

Domovská stanice : **Pardubice hl.n.**

Číslo oběhu : **52055**

List číslo :

Platí od : **09.12. 2007**

Platí do : **13.12. 2008**

Druh vlaků : **Os**

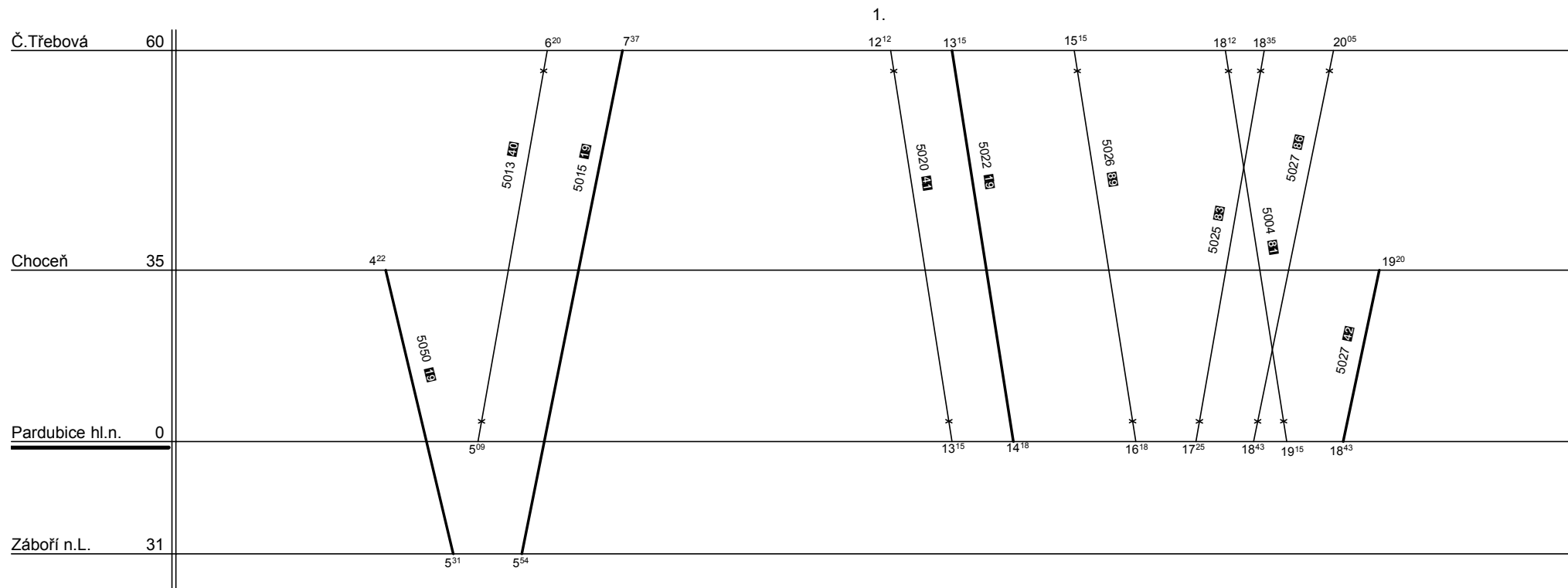

19 jede v x, nejede 27. - 31.XII.

40 jede v 6, jede 27.-28.XII,31.XII,1.V,8.V,28.X

41 jede v 7, jede 27.-28.XII,31.XII-1.I,24.III,28.X,17.XI, nejede 23.III,16.XI

42 nejede v 5, 6 a 23. - 31.XII., 23.III., 30.IV., 7.V., 27.X., 16.XI.

81 jede 25.XII.

83 jede 31.XII.

86 jede 23.XII

89 jede 1.V,8.V

Řazení soupravy :	2xBdmtee	Bdmtee275		
Oběh celkem :	2xBdmtee	Bdmtee275		

Denní běh soupravy : **190 / 0** km

Zpracovatel :

Denní průměr soupravových jízd : **-** km

Ing.Kateřina Válová, 972322048



Depo kolejových vozidel : **Česká Třebová**

Provozní jednotka : **Pardubice**

Domovská stanice : **Pardubice hl.n.**

Číslo oběhu : **52056**

List číslo :

Platí od : **09.12. 2007**

Platí do : **13.12. 2008**

Druh vlaků : **Sp, Os**

1.

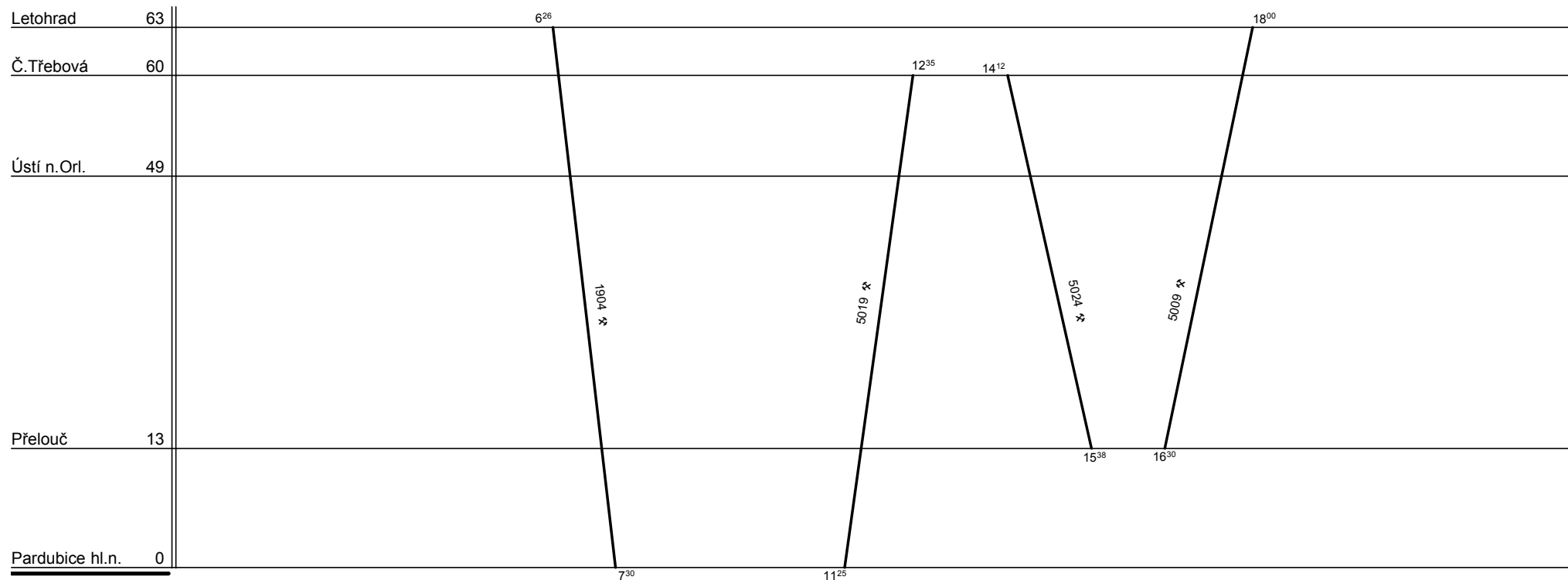

Řazení soupravy :

%	%	%	%	%
---	---	---	---	---

Oběh celkem :

%	%	%	%	%
---	---	---	---	---

Denní běh soupravy : % km

Denní průměr soupravových jízd : - km

Zpracovatel :

Ing.Kateřina Válová, 972322048



Depo kolejových vozidel : **Česká Třebová**

Provozní jednotka : **Pardubice**

Domovská stanice : **Pardubice hl.n.**

Číslo oběhu : **52056**

List číslo :

Platí od : **09.12. 2007**

Platí do : **13.12. 2008**

Druh vlaků : **Sp, Os**

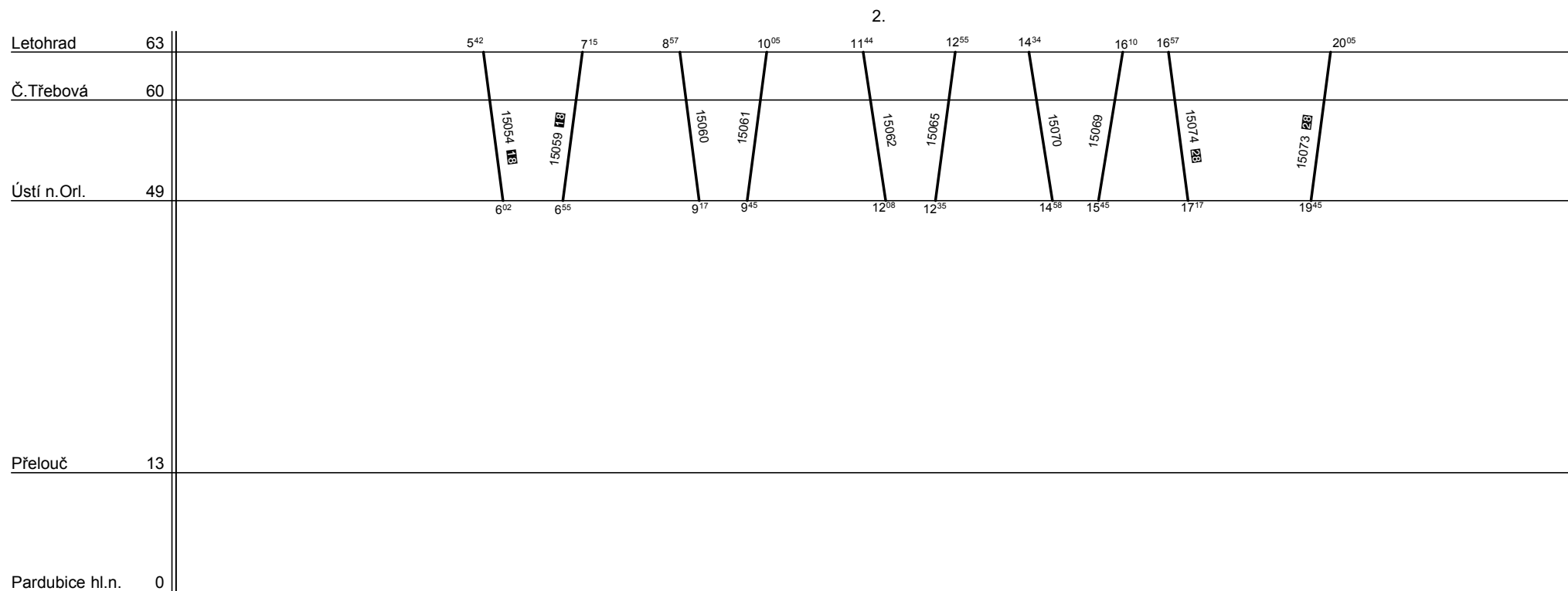

1B jede v **✖**, nejede 27. - 31.XII., 30.VI. - 29.VIII.

2B jede v **x a †**, nejede 23. - 25., 31.XII., 23.III., 5.VII., 16.XI.

Řazení soupravy :	Bdmtee275			
Oběh celkem :	2xBdmtee275			

Denní běh soupravy : **154 / 0** km

Zpracovatel :

Denní průměr soupravových jízd : **-** km

Ing.Kateřina Válová, 972322048



Depo kolejových vozidel : **Česká Třebová**

Provozní jednotka : **Pardubice**

Domovská stanice : **Pardubice hl.n.**

Číslo oběhu : **52057**

List číslo :

Platí od : **09.12. 2007**

Platí do : **13.12. 2008**

Druh vlaků : **Sp, Os**

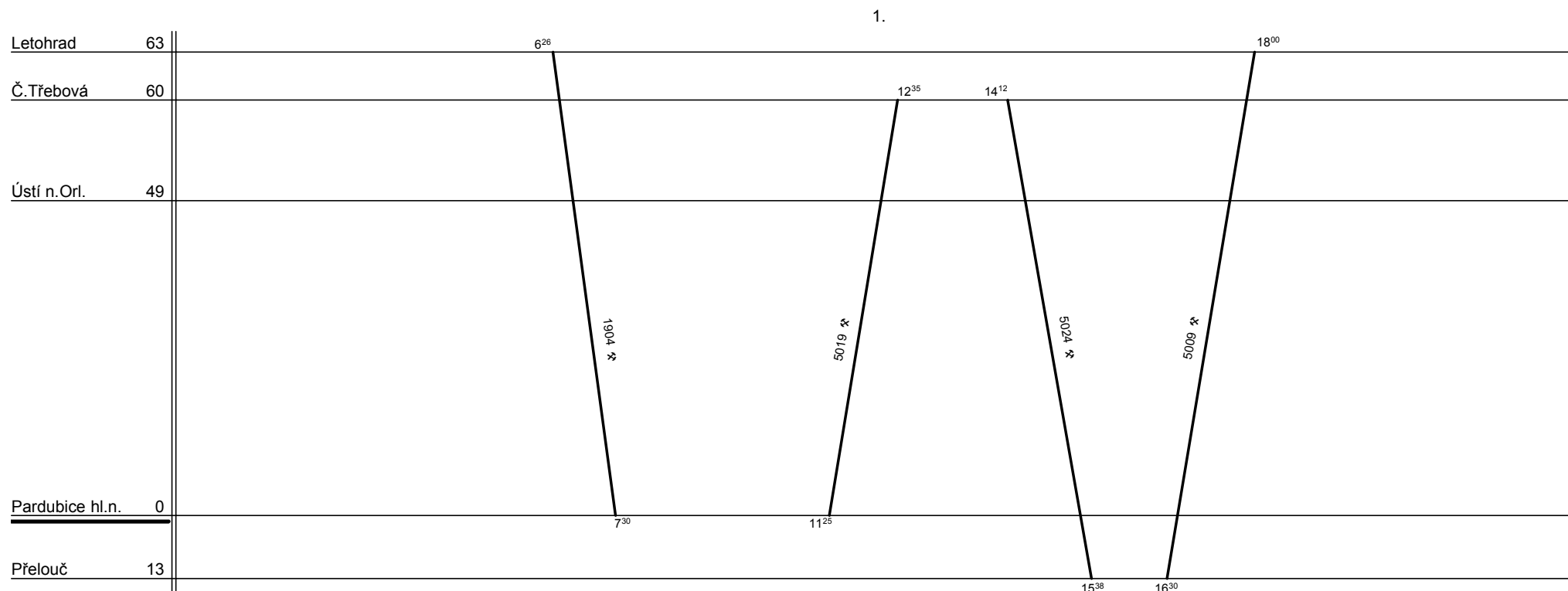

Řazení soupravy :	%	%	%	%	%
Oběh celkem :	%	%	%	%	%

Denní běh soupravy : % km

Denní průměr soupravových jízd : - km

Zpracovatel :

Ing.Kateřina Válová, 972322048



Depo kolejových vozidel : Česká Třebová

Provozní jednotka : Pardubice

Domovská stanice : Pardubice hl.n.

Číslo oběhu : 52057

List číslo :

Platí od : 09.12. 2007

Platí do : 13.12. 2008

Druh vlaků : Sp, Os

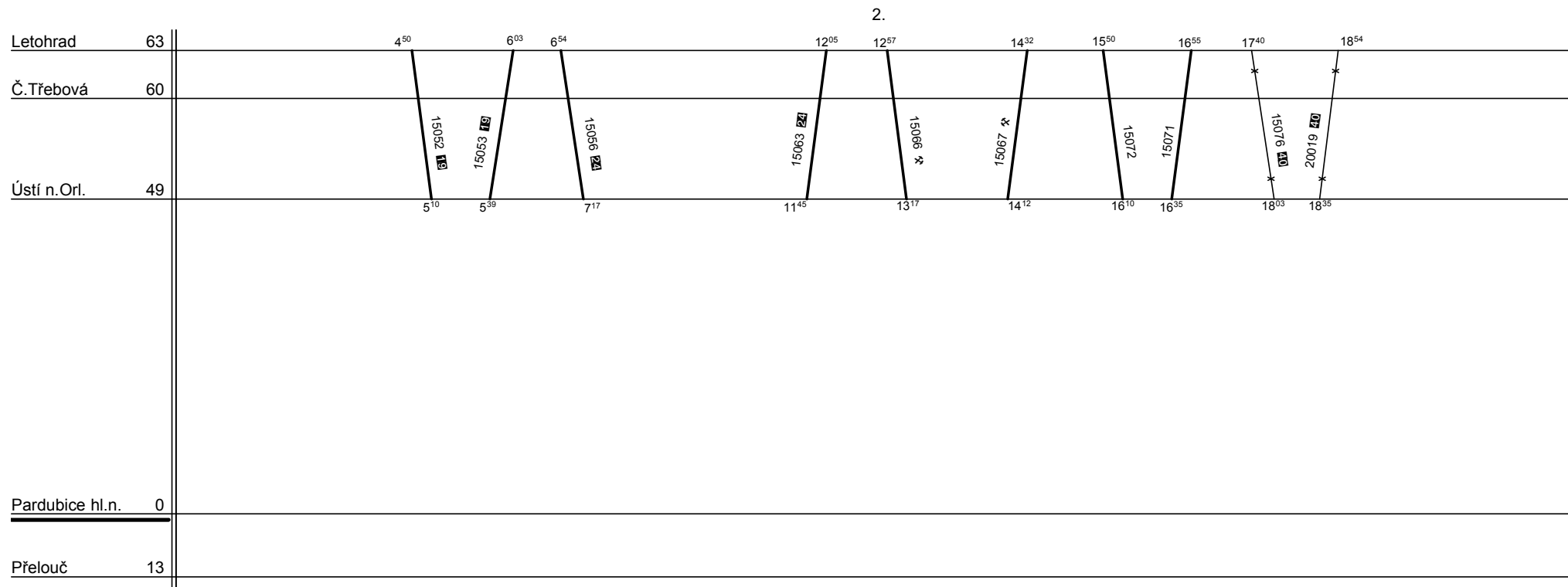

19 jede v x, nejede 27. - 31.XII.

24 jede v x a 6

40 jede v 7, nejede od 23.VI do 6.IX, jede 1.I,24.III,28.✱,17.XI, nejede 23.-30.XII,10.II,23.III,26.✱,16.XI

Řazení soupravy :

BDs

Oběh celkem :

2xBDs

Denní běh soupravy : **139 / 0** km

Denní průměr soupravových jízd : - km

Zpracovatel :

Ing.Kateřina Válová, 972322048



Depo kolejových vozidel : **Česká Třebová**

Provozní jednotka : **Pardubice**

Domovská stanice : **Pardubice hl.n.**

Číslo oběhu : **52058**

List číslo :

Platí od : **09.12. 2007**

Platí do : **13.12. 2008**

Druh vlaků : **Os**

1.

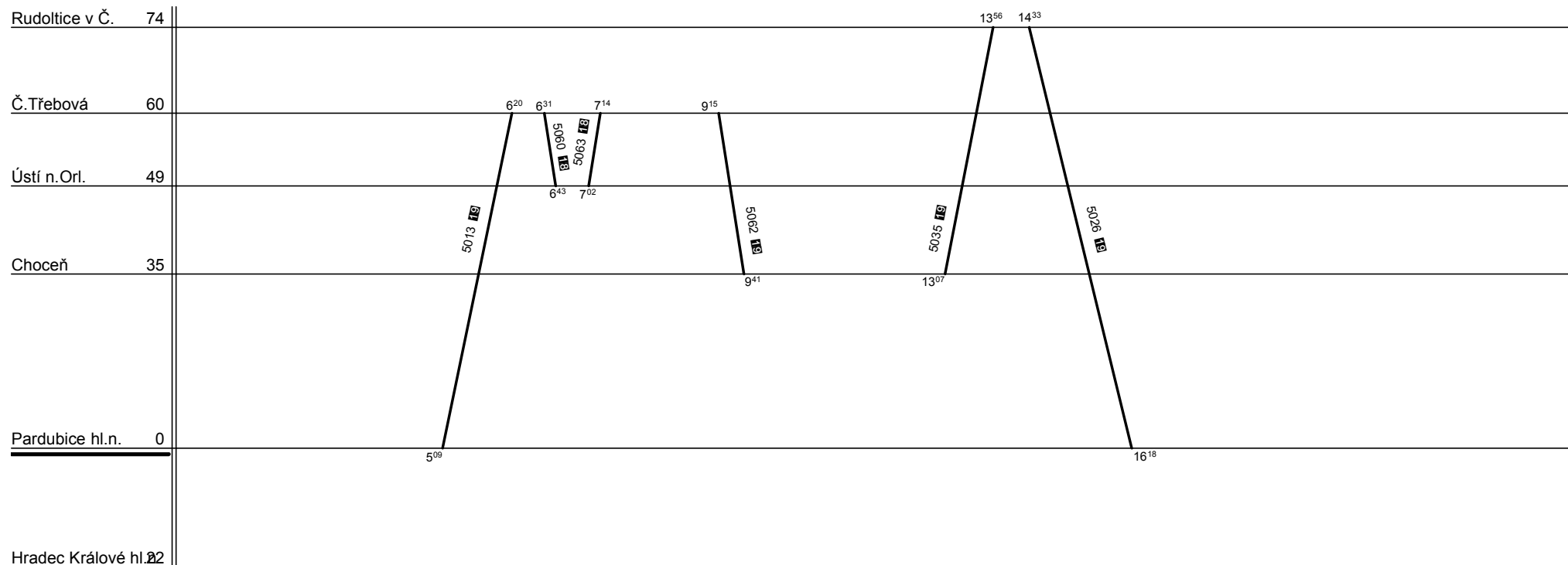

18 jede v **ž**, nejede 27. - 31.XII., 30.VI. - 29.VIII.

19 jede v **x**, nejede 27. - 31.XII.

26 jede v **6 a t**, nejede 24.XII.

Řazení soupravy :	Bdmtte			
Oběh celkem :	Bdmtte			

Denní běh soupravy : **160 / 0** km

Zpracovatel :

Denní průměr soupravových jízd : **-** km

Ing.Kateřina Válová, 972322048



Depo kolejových vozidel : Česká Třebová

Provozní jednotka : Pardubice

Domovská stanice : Pardubice hl.n.

Číslo oběhu : 52059

List číslo :

Platí od : 09.12. 2007

Platí do : 13.12. 2008

Druh vlaků : Os,R,Sv

1.

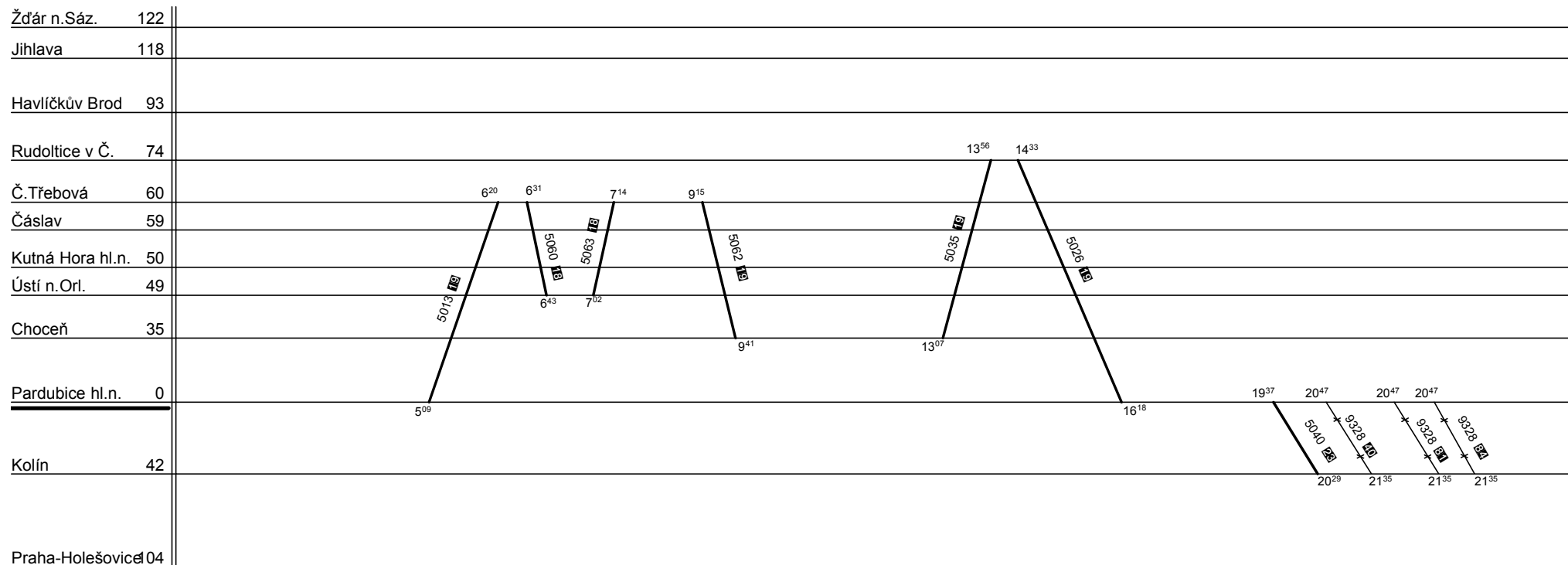

18 jede v ✖, nejede 27. - 31.XII., 30.VI. - 29.VIII.

19 jede v x, nejede 27. - 31.XII.

23 jede v ✖, nejede 31.XII.

40 jede v 67, jede 26.XII,24.III,1.V,8.V,28.X,17.XI

31 jede 25.XII.

34 jede 1.I.

Řazení soupravy :	%	%	%	%	%
Oběh celkem :	%	%	%	%	%

Denní běh soupravy : % km

Denní průměr soupravových jízd : - km

Zpracovatel :

Ing.Kateřina Válová, 972322048



Depo kolejových vozidel : **Česká Třebová**

Provozní jednotka : **Pardubice**

Domovská stanice : **Pardubice hl.n.**

Číslo oběhu : **52059**

List číslo :

Platí od : **09.12. 2007**

Platí do : **13.12. 2008**

Druh vlaků : **Os,R,Sv**

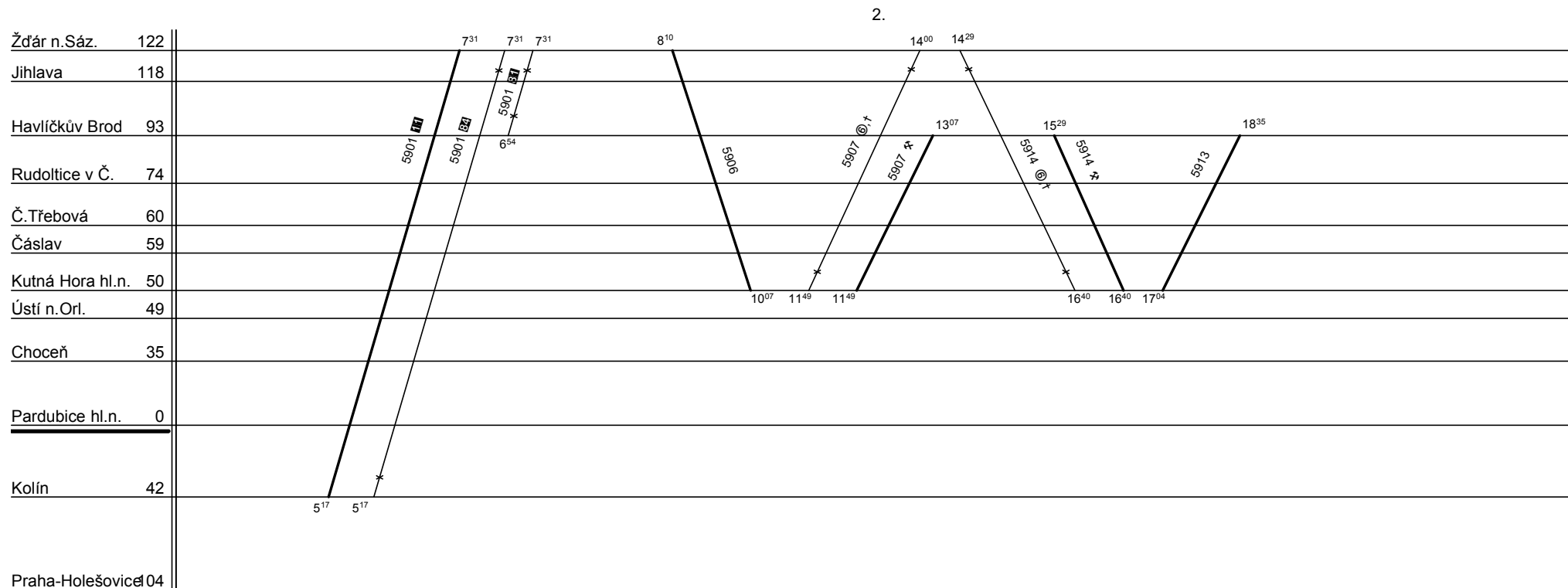

5913=>14867 jede 24., 25., 31.XII.

11 nejede 25.XII., 1.I.

81 jede 25.XII.

84 jede 1.I.

5918=>5901 jede 24.XII.

Řazení soupravy :	%	%	%	%	%
Oběh celkem :	%	%	%	%	%

Denní běh soupravy : % km

Zpracovatel :

Denní průměr soupravových jízd : - km

Ing.Kateřina Válová, 972322048



Depo kolejových vozidel : Česká Třebová

Provozní jednotka : Pardubice

Domovská stanice : Pardubice hl.n.

Číslo oběhu : 52059

List číslo :

Platí od : 09.12. 2007

Platí do : 13.12. 2008

Druh vlaků : Os,R,Sv

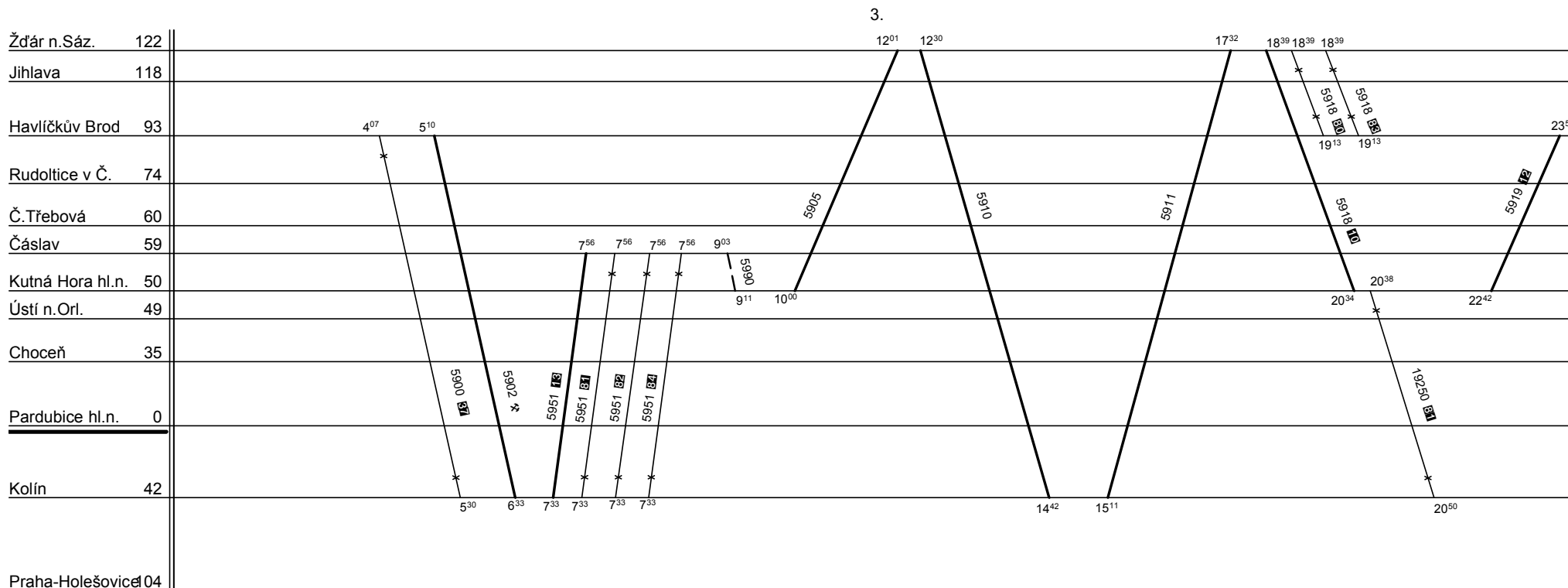

10 nejede 24., 31.XII.

12 nejede 24., 25., 31.XII.

13 nejede 25., 26.XII., 1.I.

37 jede v 6 a t, nejede 25., 26.XII., 1.I.

30 jede 24.XII.

31 jede 25.XII.

32 jede 26.XII

83 jede 31.XII.

84 jede 1.I.

19250=>5951 jede 25.XII.

Fikce1=>5951 jede 24.XII.

Fikce2=>5951 jede 31.XII.

5918=>5904 jede 31.XII.

Řazení soupravy :	%	%	%	%	%
Oběh celkem :	%	%	%	%	%

Denní běh soupravy : % km

Zpracovatel :

Denní průměr soupravových jízd : - km

Ing.Kateřina Válová, 972322048



Depo kolejových vozidel : **Česká Třebová**

Provozní jednotka : **Pardubice**

Domovská stanice : **Pardubice hl.n.**

Číslo oběhu : **52059**

List číslo :

Platí od : **09.12. 2007**

Platí do : **13.12. 2008**

Druh vlaků : **Os,R,Sv**

4.

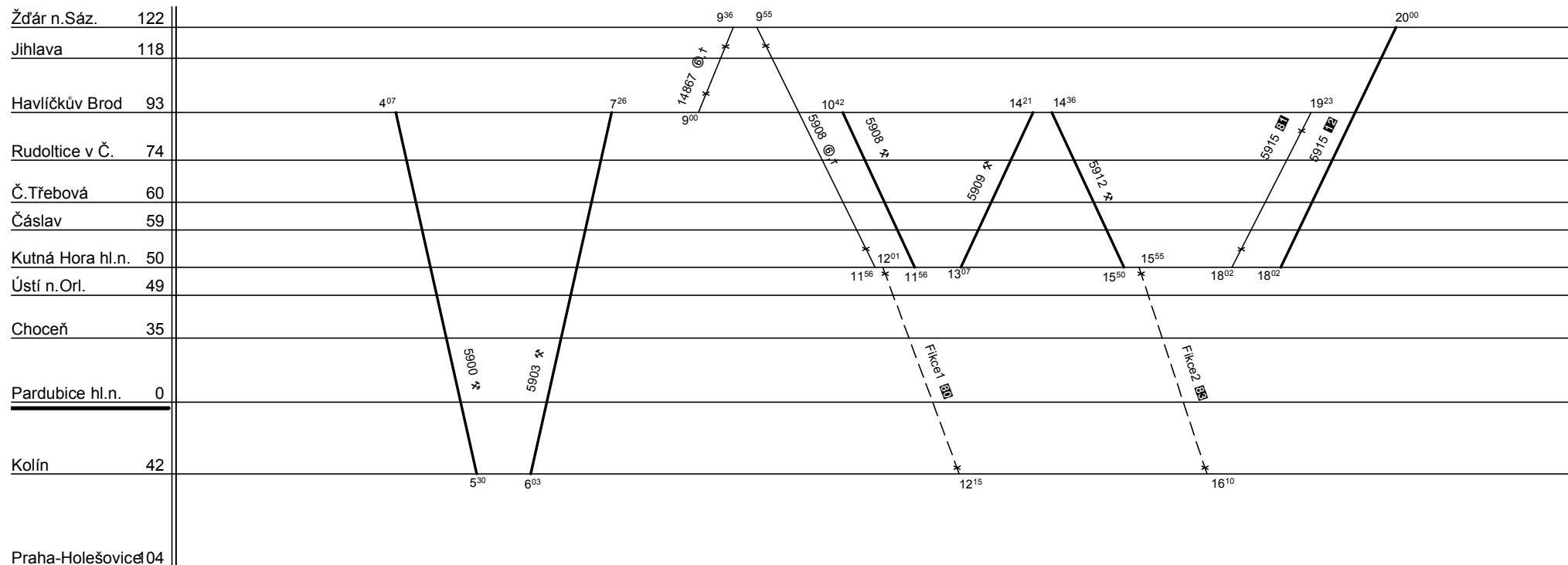

12 nejede 24., 25., 31.XII.

80 jede 24.XII.

81 jede 25.XII.

83 jede 31.XII.

Řazení soupravy :	%	%	%	%	%
Oběh celkem :	%	%	%	%	%

Denní běh soupravy : % km

Denní průměr soupravových jízd : - km

Zpracovatel :

Ing.Kateřina Válová, 972322048



Depo kolejových vozidel : **Česká Třebová**
 Provozní jednotka : **Pardubice**
 Domovská stanice : **Pardubice hl.n.**
 Číslo oběhu : **52059**

List číslo :
 Platí od : **09.12. 2007**
 Platí do : **13.12. 2008**
 Druh vlaků : **Os,R,Sv**

5.

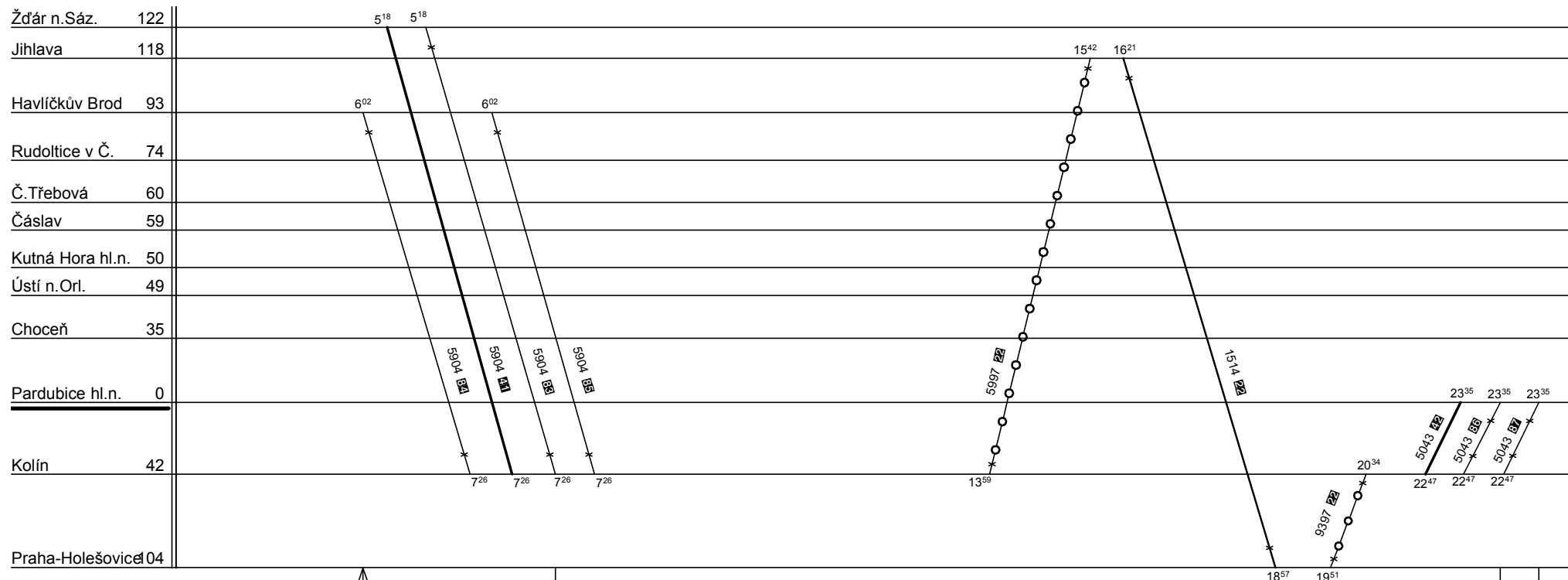

22 jede v t, nejede 23. - 30.XII., 23.III., 1., 8.V., 5.VII., 26.X., 16.XI.
41 jede v 1234567, nejede 25.-26.XII,31.XII-1.I
42 jede v 1234567, nejede 23.-24.XII,30.-31.XII
33 jede 31.XII. **36** jede 23.XII
34 jede 1.I. **37** jede 30.XII
35 jede 25.-26.XII

Řazení soupravy :	Bdmtee	Bdmtee275			
Oběh celkem :	5xBdmtee	5xBdmtee275			

Denní běh soupravy : **346 / 0** km
 Denní průměr soupravových jízd : - km

Zpracovatel :
Ing.Kateřina Válová, 972322048



Depo kolejových vozidel : Severovýchodní Čechy

Provozní jednotka : Pardubice

Domovská stanice : Pardubice hl.n.

Číslo oběhu : 52060

List číslo :

Platí od : 09.12. 2007

Platí do : 13.12. 2008

Druh vlaků : Sp, Os

1.

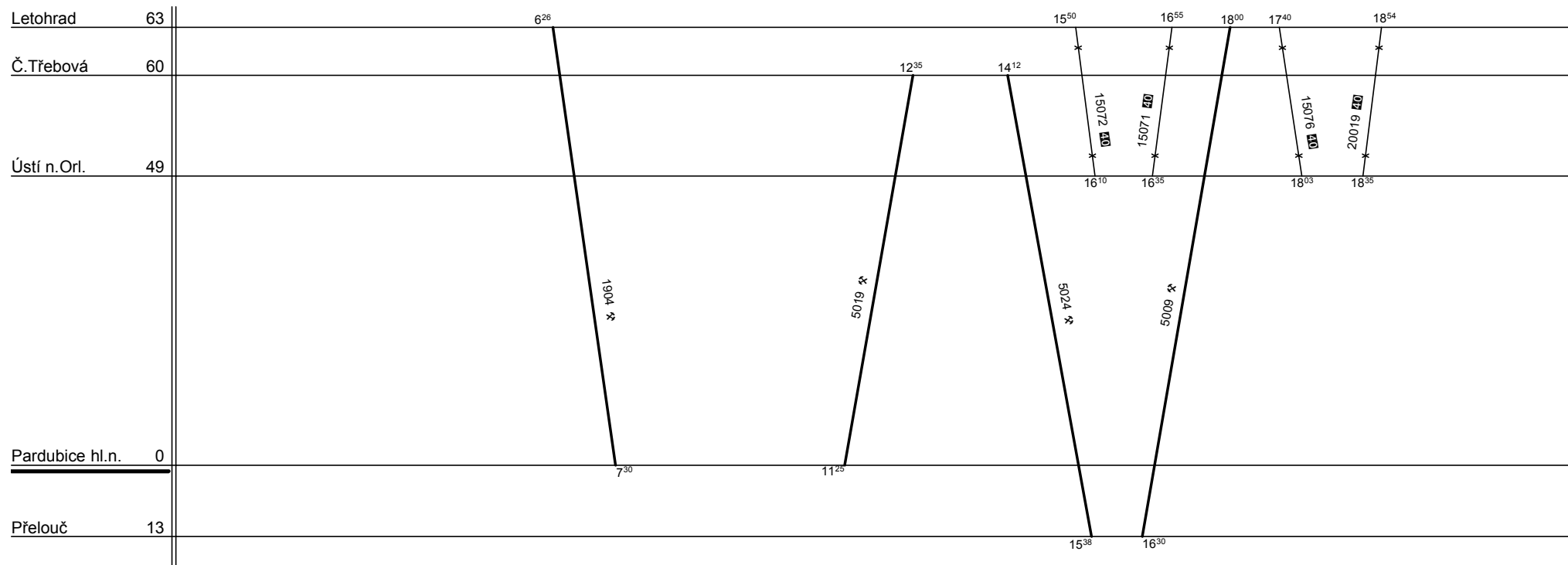

40 jede v 7, nejede od 23.VI do 6.IX, jede 1.I,24.III,28.X,17.XI, nejede 23.-30.XII,10.II,23.III,26.X,16.XI

Řazení soupravy :	%	%	%	%	%
Oběh celkem :	%	%	%	%	%

Denní běh soupravy : % km

Zpracovatel :

Denní průměr soupravových jízd : - km

Ing.Kateřina Válová, 972322048



Depo kolejových vozidel : **Severovýchodní Čechy**

Provozní jednotka : **Pardubice**

Domovská stanice : **Pardubice hl.n.**

Číslo oběhu : **52060**

List číslo :

Platí od : **09.12. 2007**

Platí do : **13.12. 2008**

Druh vlaků : **Sp, Os**

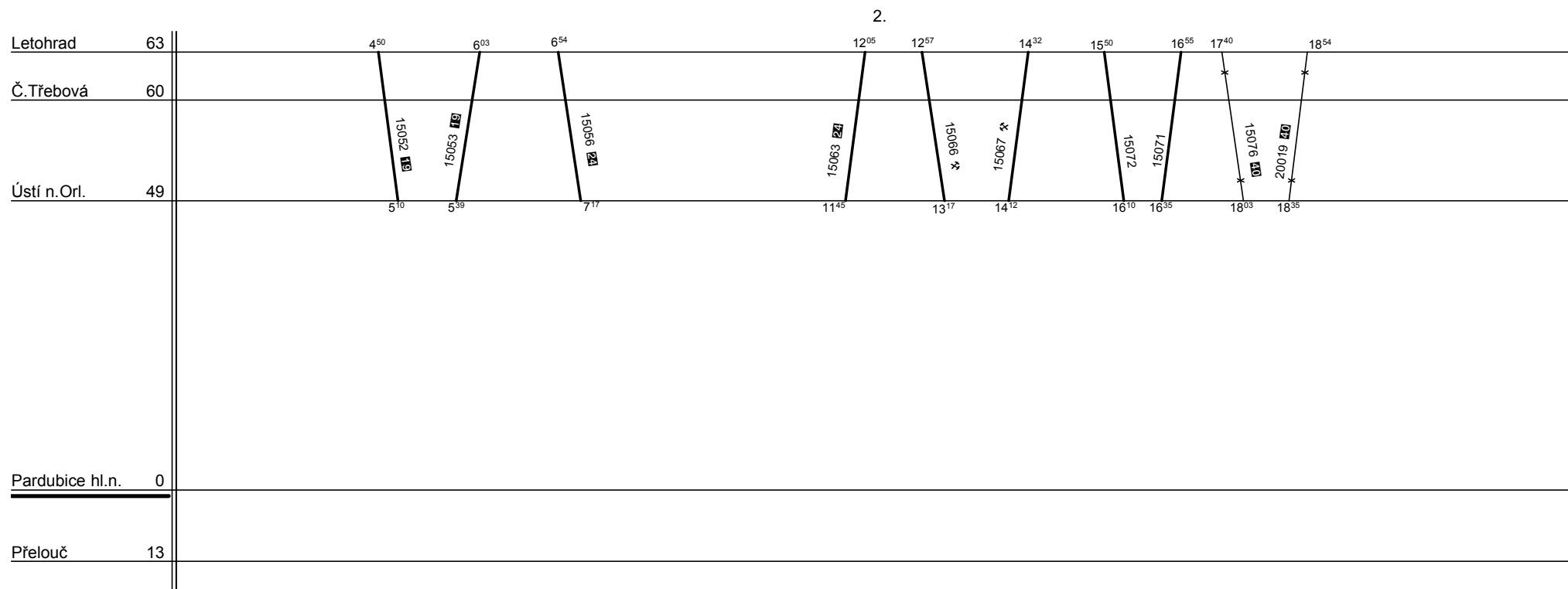

19 jede v x, nejede 27. - 31.XII.

24 jede v x a 6

40 jede v 7, nejede od 23.VI do 6.IX, jede 1.I,24.III,28.X,17.XI, nejede 23.-30.XII,10.II,23.III,26.X,16.XI

Řazení soupravy :

Bdmtee

Oběh celkem :

2xBdmtee

Denní běh soupravy : **142 / 0** km

Denní průměr soupravových jízd : - km

Zpracovatel :

Ing.Kateřina Válová, 972322048



Depo kolejových vozidel : **Česká Třebová**
 Provozní jednotka : **Pardubice**
 Domovská stanice : **Pardubice hl.n.**
 Číslo oběhu : **52061**

List číslo :
 Platí od : **09.12. 2007**
 Platí do : **13.12. 2008**
 Druh vlaků : **Sp, Os**

1.

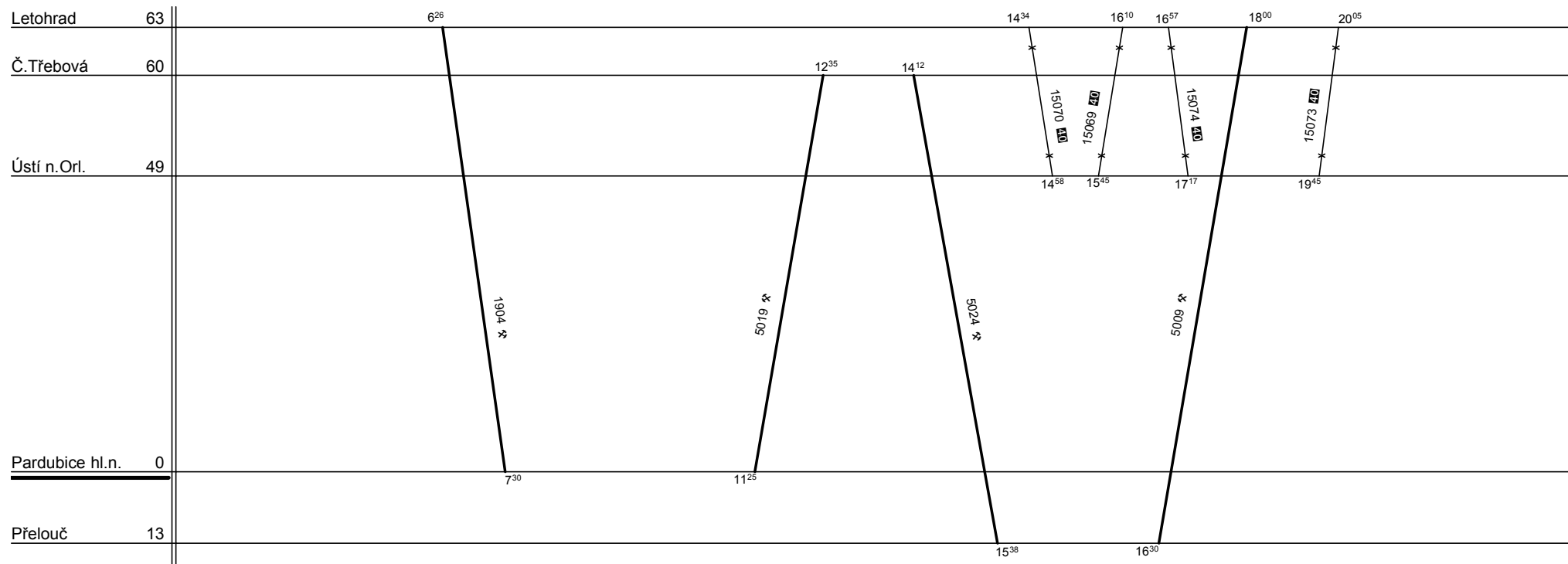

40 jede v 7, nejede od 23.VI do 6.IX, jede 1.I,24.III,28.X,17.XI, nejede 23.-30.XII,10.II,23.III,26.X,16.XI

Řazení soupravy :	%	%	%	%	%
Oběh celkem :	%	%	%	%	%

Denní běh soupravy : % km
 Denní průměr soupravových jízd : - km

Zpracovatel :
Ing.Kateřina Válová, 972322048



Depo kolejových vozidel : **Česká Třebová**

Provozní jednotka : **Pardubice**

Domovská stanice : **Pardubice hl.n.**

Číslo oběhu : **52061**

List číslo :

Platí od : **09.12. 2007**

Platí do : **13.12. 2008**

Druh vlaků : **Sp, Os**

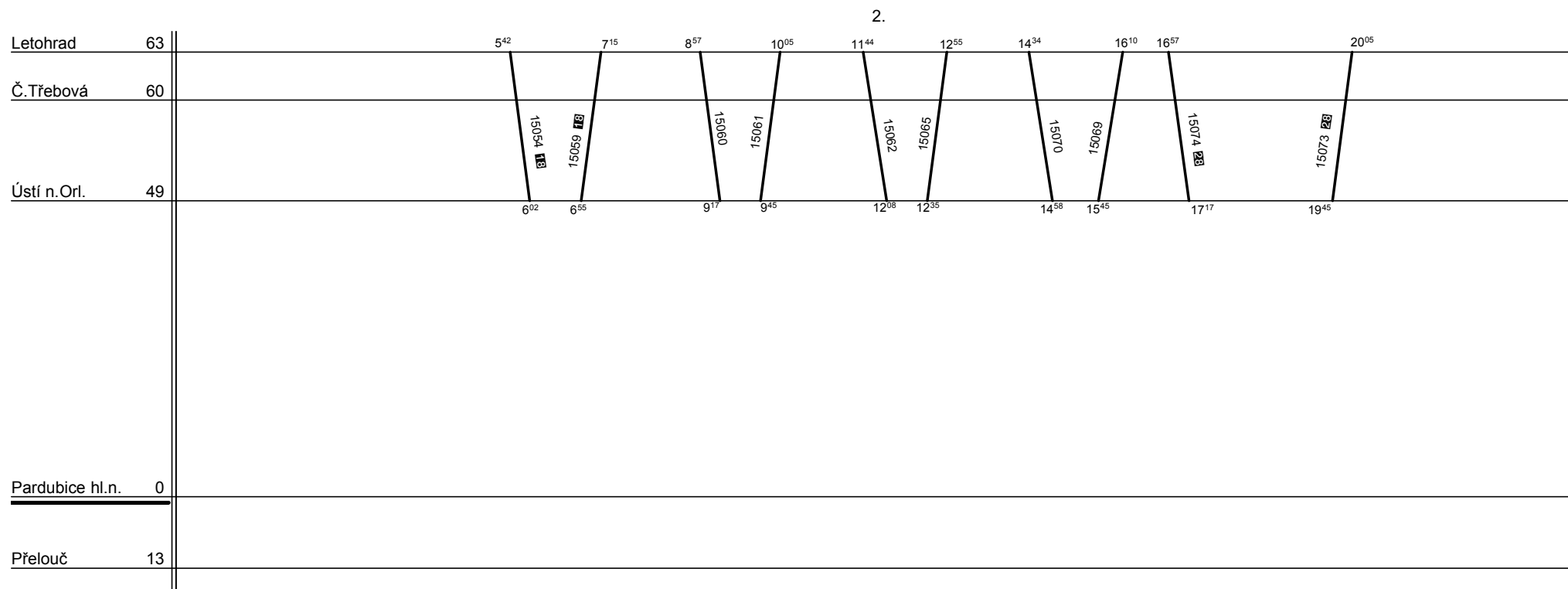

1B jede v **†**, nejede 27. - 31.XII., 30.VI. - 29.VIII.

2B jede v **x a †**, nejede 23. - 25., 31.XII., 23.III., 5.VII., 16.XI.

Řazení soupravy :

Bdmtee

Oběh celkem :

2xBdmtee

Denní běh soupravy

: **157 / 0** km

Zpracovatel :

Denní průměr soupravových jízd :

- km

Ing.Kateřina Válová, 972322048



Depo kolejových vozidel : Česká Třebová

Provozní jednotka : Pardubice

Domovská stanice :

Číslo oběhu : 52062

List číslo :

Platí od : 09.12. 2007

Platí do : 13.12. 2008

Druh vlaků :

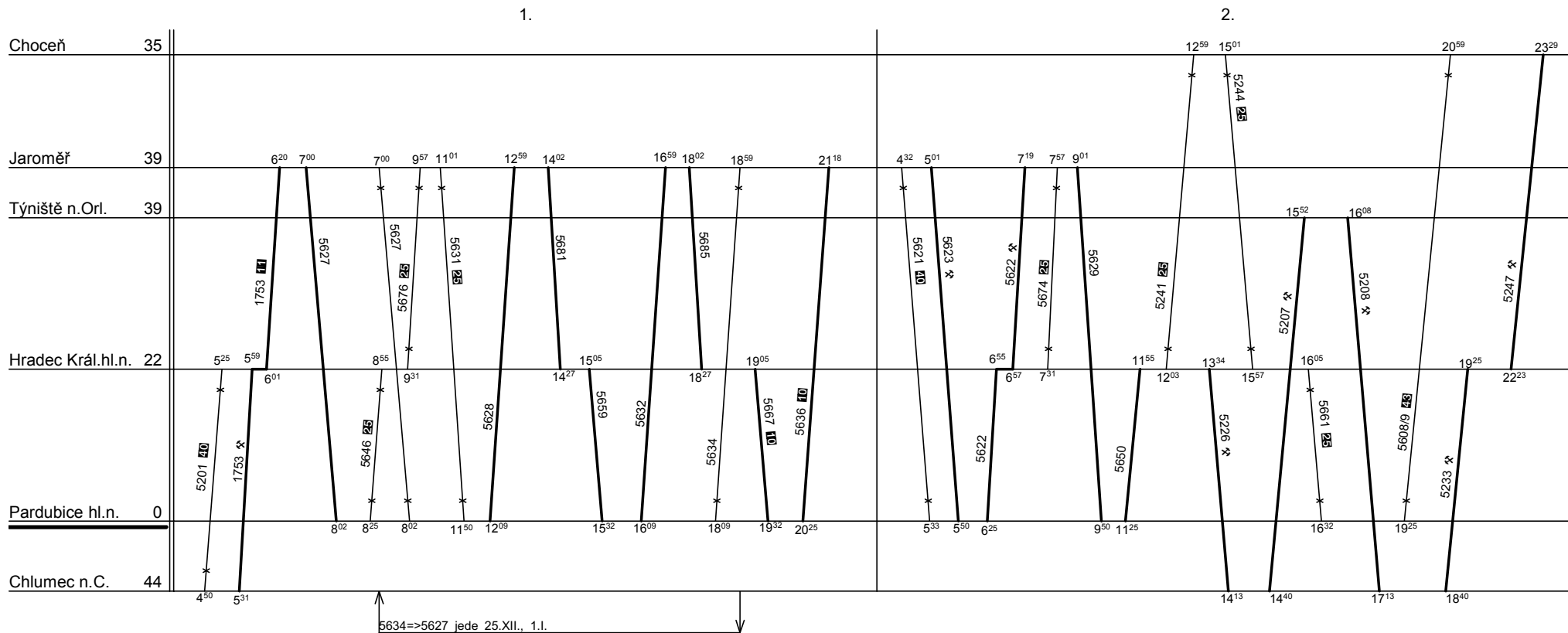

10 nejede 24.,31.XII.
11 nejede 25.XII., 1.I.
23 jede v **31**, nejede 31.XII.

25 jede **30**,**31**
40 jede **30**,**31**, nejede 25.XII., 1.I.
41 jede v **31** do 13.VI., nejede 27.-31.XII.
43 jede **30**,**31**, nejede 24.XII.

Řazení soupravy :	%	%	%	%	%
Oběh celkem :	%	%	%	%	%

Denní běh soupravy : % km

Zpracovatel :

Denní průměr soupravových jízd : - km

Pečenka P, tel.: 9723 4164



Depo kolejových vozidel : **Česká Třebová**

Provozní jednotka : **Pardubice**

Domovská stanice :

Číslo oběhu : **52062**

List číslo :

Platí od : **09.12. 2007**

Platí do : **13.12. 2008**

Druh vlaků :

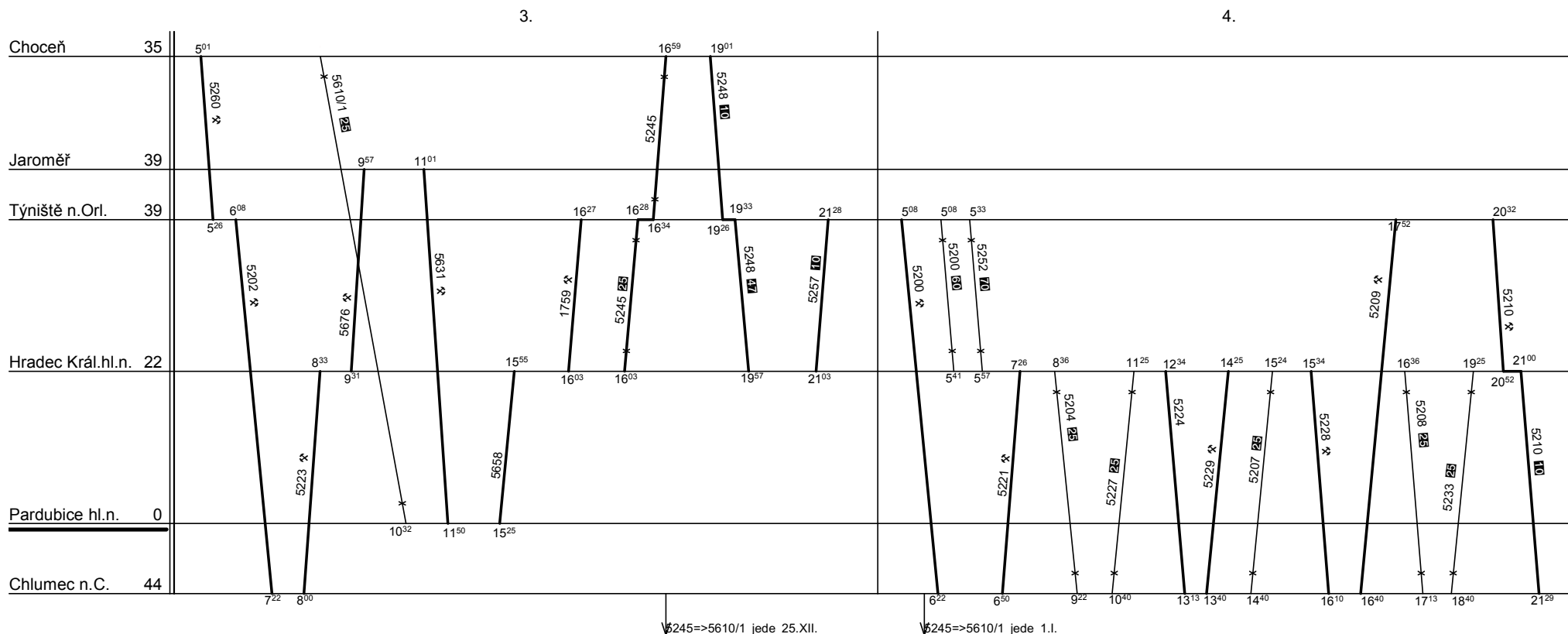

10 nejede 24.,31.XII.
25 jede @,†
47 nejede 31.XII.

60 jede @ a 1.,8.V., 28.X.
70 jede 7 a 24.,26.XII., 24.III., 17.XI.
25 jede @,†

10 nejede 24.,31.XII.
16 nejede 24.XII.

Řazení soupravy :

2xBdmtee	Bdmtee275			
8xBdmtee	4xBdmtee275			

Oběh celkem :

Denní běh soupravy : **284 / 0** km

Denní průměr soupravových jízd : - km

Zpracovatel :

Pečenka P, tel.: 9723 4164



Depo kolejových vozidel : Česká Třebová

Provozní jednotka : Pardubice

Domovská stanice :

Číslo oběhu : 52063

List číslo :

Platí od : 09.12. 2007

Platí do : 13.12. 2008

Druh vlaků :

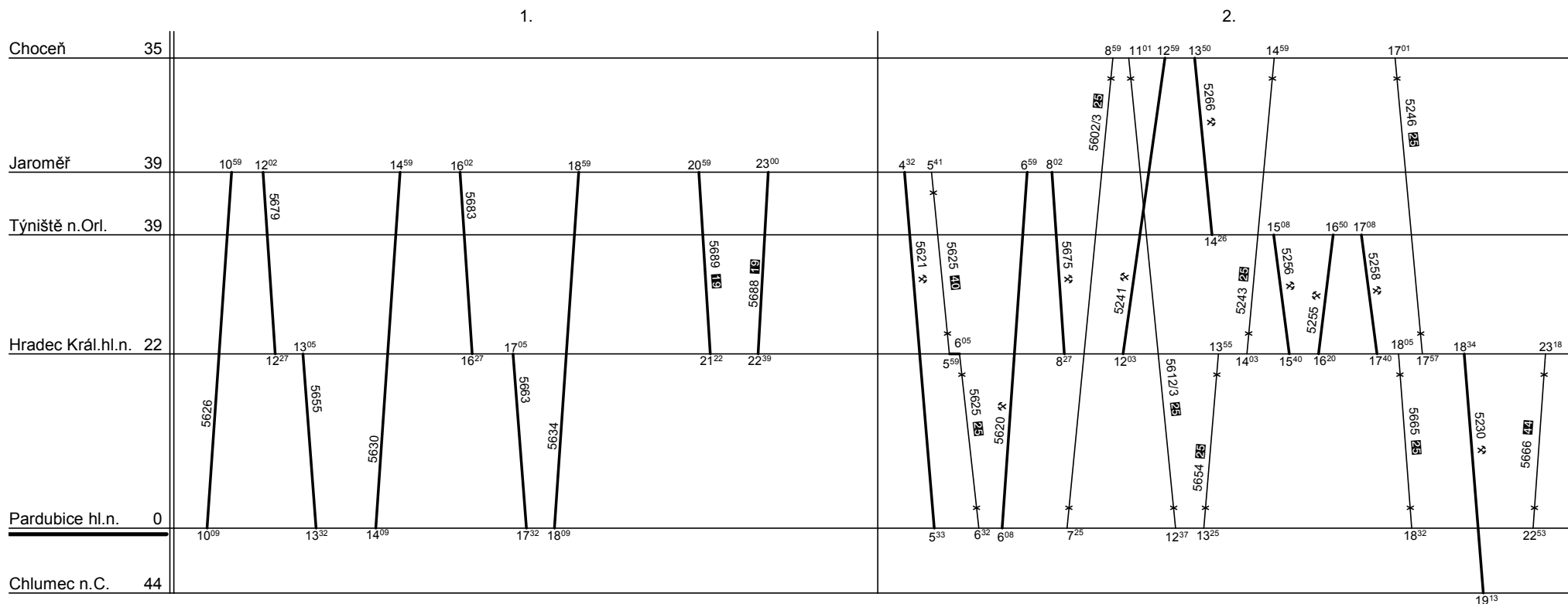

19 jede ✕, nejede 27-31.XII.

40 jede @,†, nejede 25.XII., 1.I.

25 jede @,†

16 nejede 24.XII.

44 jede @,†, nejede 24.,25.XII.

Řazení soupravy :	%	%	%	%	%
Oběh celkem :	%	%	%	%	%

Denní běh soupravy : % km

Denní průměr soupravových jízd : - km

Zpracovatel :

Pečenka P, tel.: 9723 4164



Depo kolejových vozidel : Česká Třebová

Provozní jednotka : Pardubice

Domovská stanice :

Číslo oběhu : 52063

List číslo :

Platí od : 09.12. 2007

Platí do : 13.12. 2008

Druh vlaků :

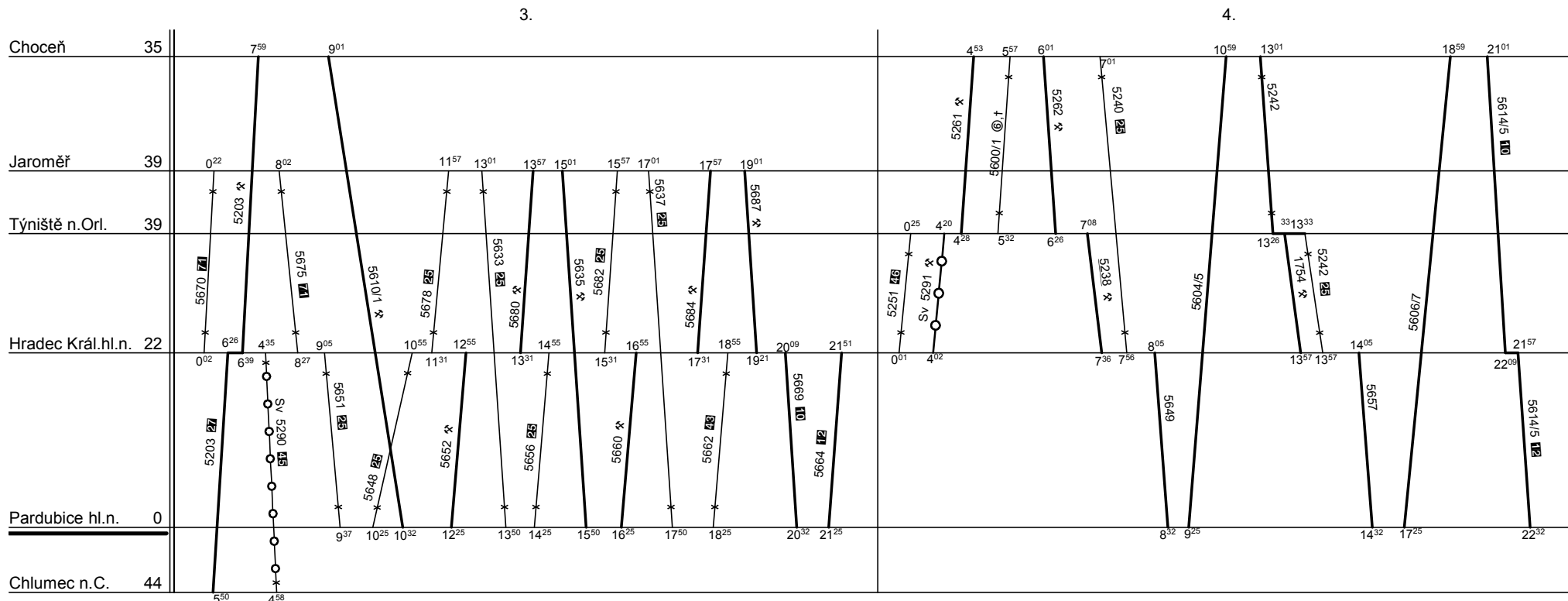

71 jede ⑦ a 1.I., 24.III., 17.XI.

45 jede ① a 2.I., 25.III., 29.X., 18.XI., nejede 24.-31.XII., 24.III., 27.X., 17.XI.

27 jede ✕, ⑥ a 1.8.V., 28.X.

25 jede ⑥, †

12 nejede 24., 25., 31.XII.

46 jede ⑥, †, nejede 24.-26.XII., 1.I.

25 jede ⑥, †

40 jede ⑥, †, nejede 25.XII., 1.I.

10 nejede 24., 31.XII.

12 nejede 24., 25., 31.XII.

43 jede ⑥, †, nejede 24.XII.

Řazení soupravy :

2xBdmtee

Bdmtee275

Oběh celkem :

8xBdmtee

4xBdmtee275

Denní běh soupravy : 296 / 0 km

Zpracovatel :

Denní průměr soupravových jízd : - km

Pečenka P, tel.: 9723 4164



Depo kolejových vozidel : Česká Třebová

Provozní jednotka : Pardubice

Domovská stanice :

Číslo oběhu : 52064

List číslo :

Platí od : 09.12. 2007

Platí do : 13.12. 2008

Druh vlaků :

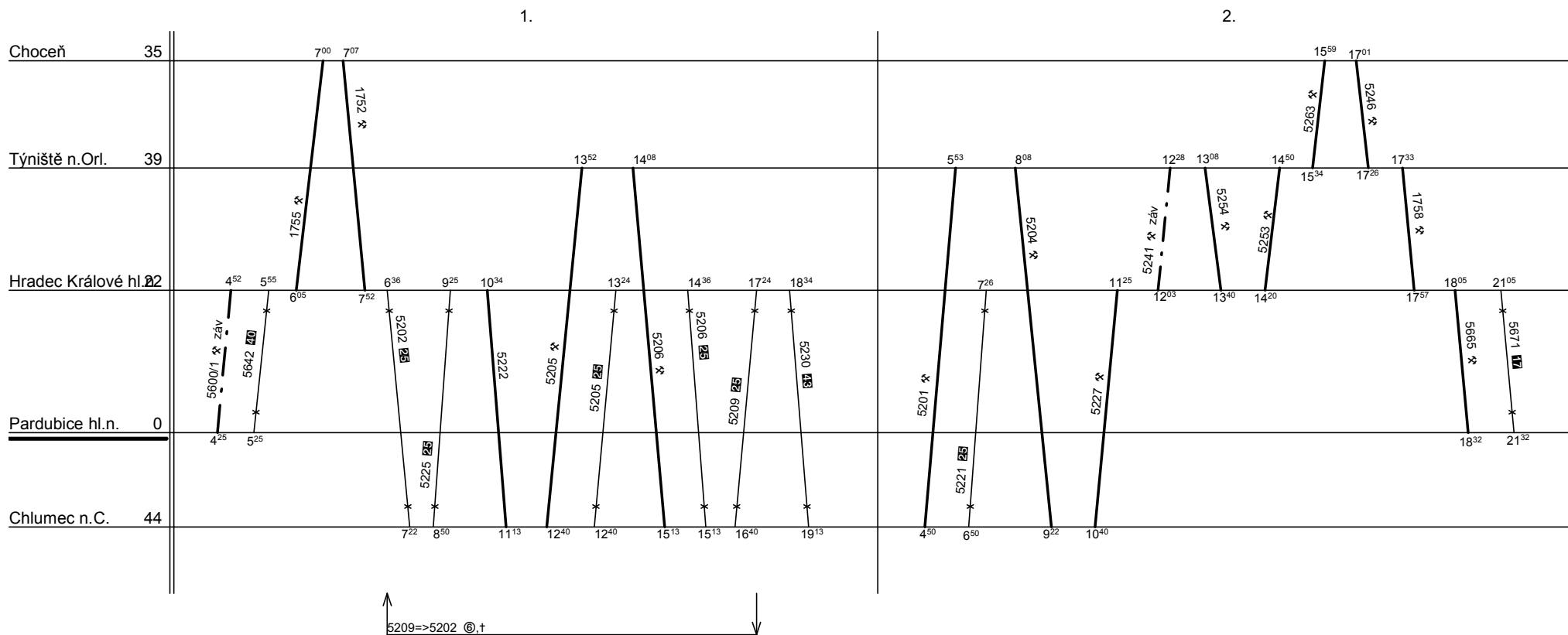

Řazení soupravy :	2xBdmtee	Bdmtee275		
Oběh celkem :	4xBdmtee	2xBdmtee275		

Denní běh soupravy : 222 / 0 km

Zpracovatel :

Denní průměr soupravových jízd : - km

Pečenka P, tel.: 9723 4164



Depo kolejových vozidel : **Česká Třebová**

Provozní jednotka : **Pardubice**

Domovská stanice :

Číslo oběhu : **52065**

List číslo :

Platí od : **09.12. 2007**

Platí do : **13.12. 2008**

Druh vlaků :

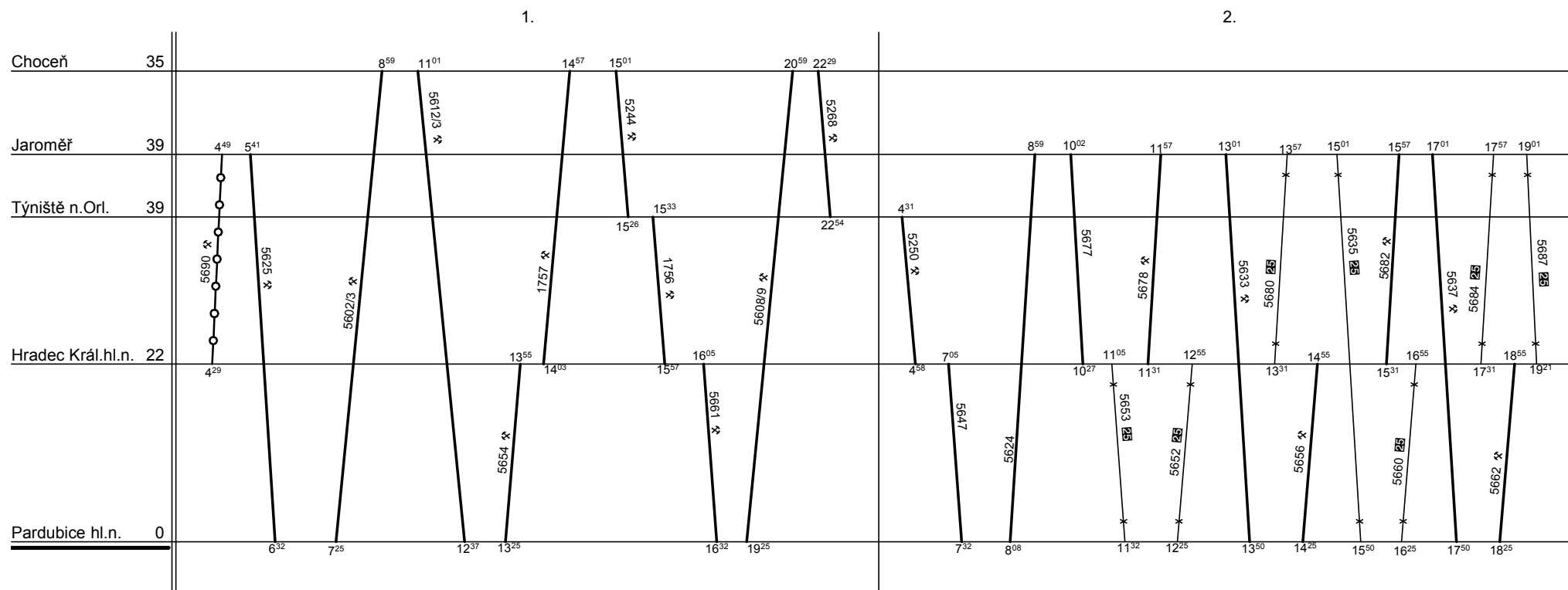

25 jede @,†

Řazení soupravy :	2xBdmtee	Bdmtee275			
Oběh celkem :	4xBdmtee	2xBdmtee275			

Denní běh soupravy : **264 / 0** km

Zpracovatel :

Denní průměr soupravových jízd : - km

Pečenka P, tel.: 9723 4164



Depo kolejových vozidel : Česká Třebová

Provozní jednotka : Pardubice

Domovská stanice :

Číslo oběhu : 52066

List číslo :

Platí od : 09.12. 2007

Platí do : 13.12. 2008

Druh vlaků :

1.

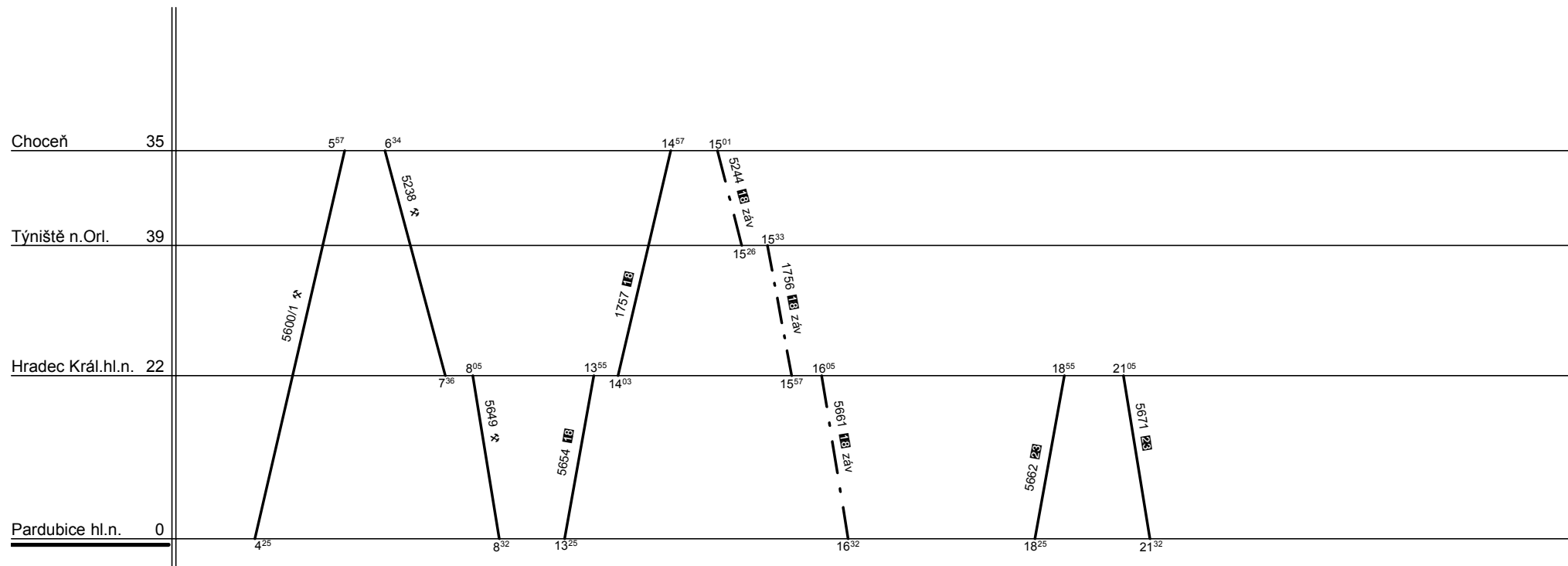

1B jede ✖ nejede 27.-31.XII., 30.VI.-29.VIII.

2B jede v ✖, nejede 31.XII.

Řazení soupravy :	2xBdmtee			
Oběh celkem :	2xBdmtee			

Denní běh soupravy : 198 / 0 km

Zpracovatel :

Denní průměr soupravových jízd : - km

Pečenka P, tel.: 9723 4164



Depo kolejových vozidel : Česká Třebová

Provozní jednotka : Pardubice

Domovská stanice :

Číslo oběhu : 52067

List číslo :

Platí od : 09.12. 2007

Platí do : 13.12. 2008

Druh vlaků :

1.

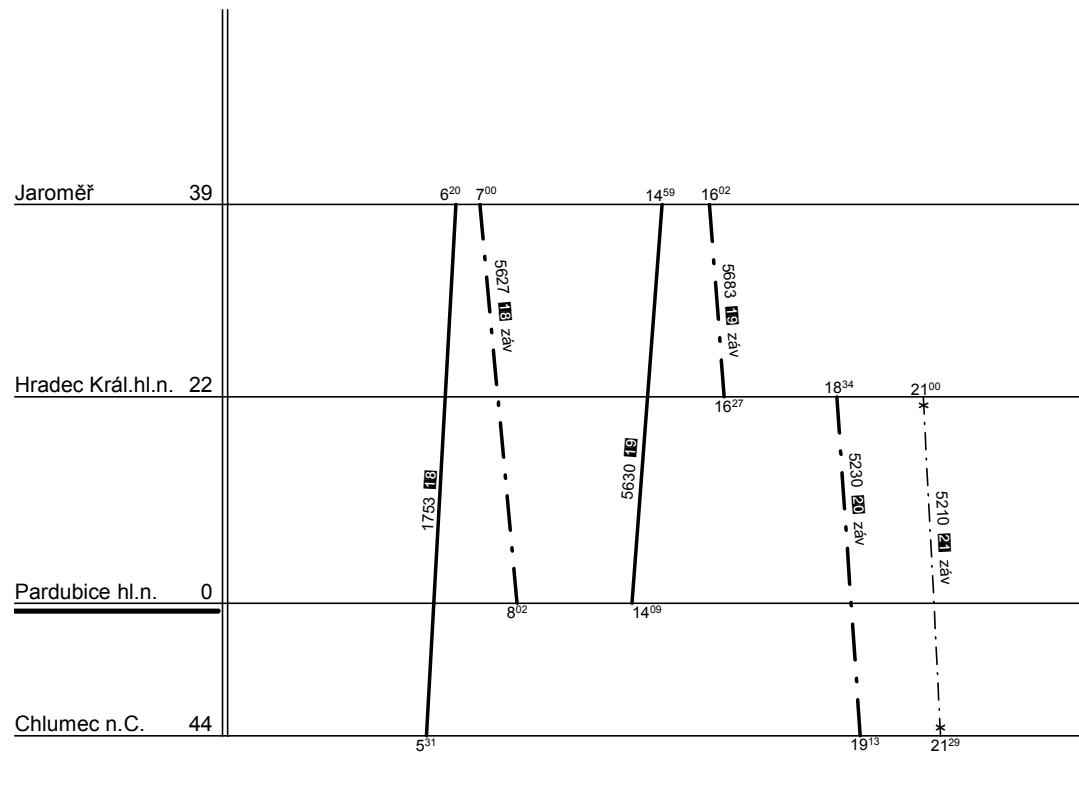

18 jede ✕ nejede 27.-31.XII., 30.VI.-29.VIII.

19 jede ✕ nejede 27.-31.XII., 30.VI.-28.VIII.

20 jede ①-④, nejede od 27.VI.-28.VIII. a 24.XII.-1.I., 24.III., 1.,8.V., 28.X., 17.XI.

21 jede †, nejede od 23.VI.-24.VIII. a 23.-30.XII., 23.III., 16.XI.

Řazení soupravy :	Bdmtee			
Oběh celkem :	Bdmtee			

Denní běh soupravy : **94 / 0** km

Zpracovatel :

Denní průměr soupravových jízd : - km

Pečenka P, tel.: 9723 4164