



**České dráhy, a.s.**

**Generální ředitelství**

**Odbor osobní dopravy a přepravy**

**Krajské centrum Brno, Krajské centrum Jihlava**

## **Vlaky osobní dopravy**

**Část 2 – Grafické oběhy  
souprav vlaků osobní dopravy**

**Jen pro služební potřebu**



**České dráhy, a.s.**

**Generální ředitelství**

**Odbor osobní dopravy a přepravy**

**Krajské centrum Brno, Krajské centrum Jihlava**

# **Vlaky osobní dopravy**

## **Část 2 – Grafické oběhy souprav vlaků osobní dopravy**

*Schváleno zástupci ředitelky odboru osobní dopravy a přepravy  
pro Jihomoravský kraj a kraj Vysočina  
č.j.: 1395/2007 - O16 ze dne 12.11.2007*

**Platí od 9. prosince 2007**

**Jen pro služební potřebu**

## OBSAH

Záznam o změnách

3

soubory:

Grafické oběhy

33051.pdf – 33551.pdf

## ZÁZNAM O ZMĚNÁCH

Změna číslo	Platí od	Opraveno dne	Podpis

# **GRAFICKÉ OBĚHY**

1.

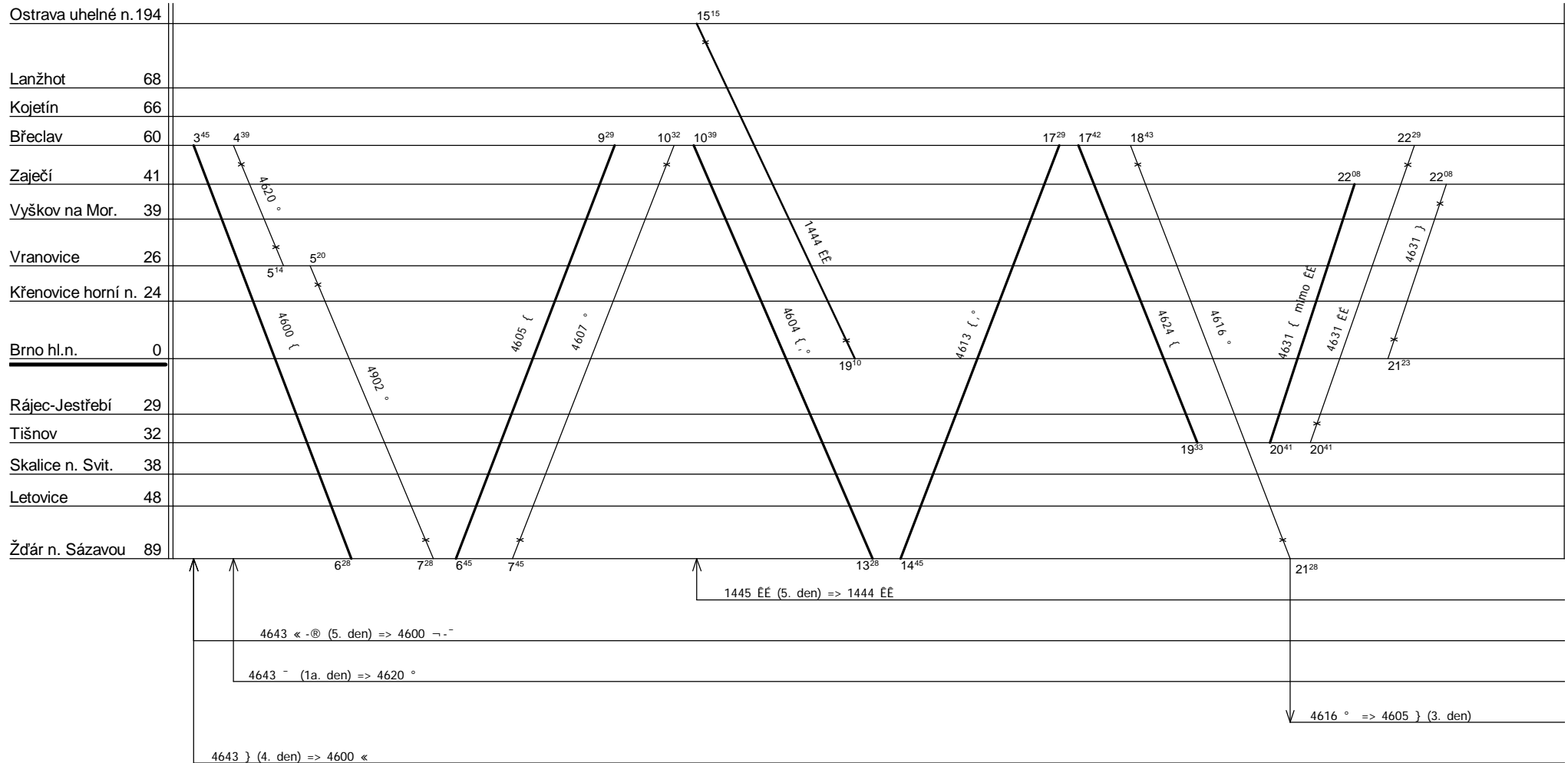

Řazení soupravy :	%	%	%	%	%
Oběh celkem :	%	%	%	%	%

Denní běh soupravy : % km  
 Denní průměr soupravových jízd : % km

Zpracovatel :  
 Ing. T. Kašpařík, 972 625 866

2.

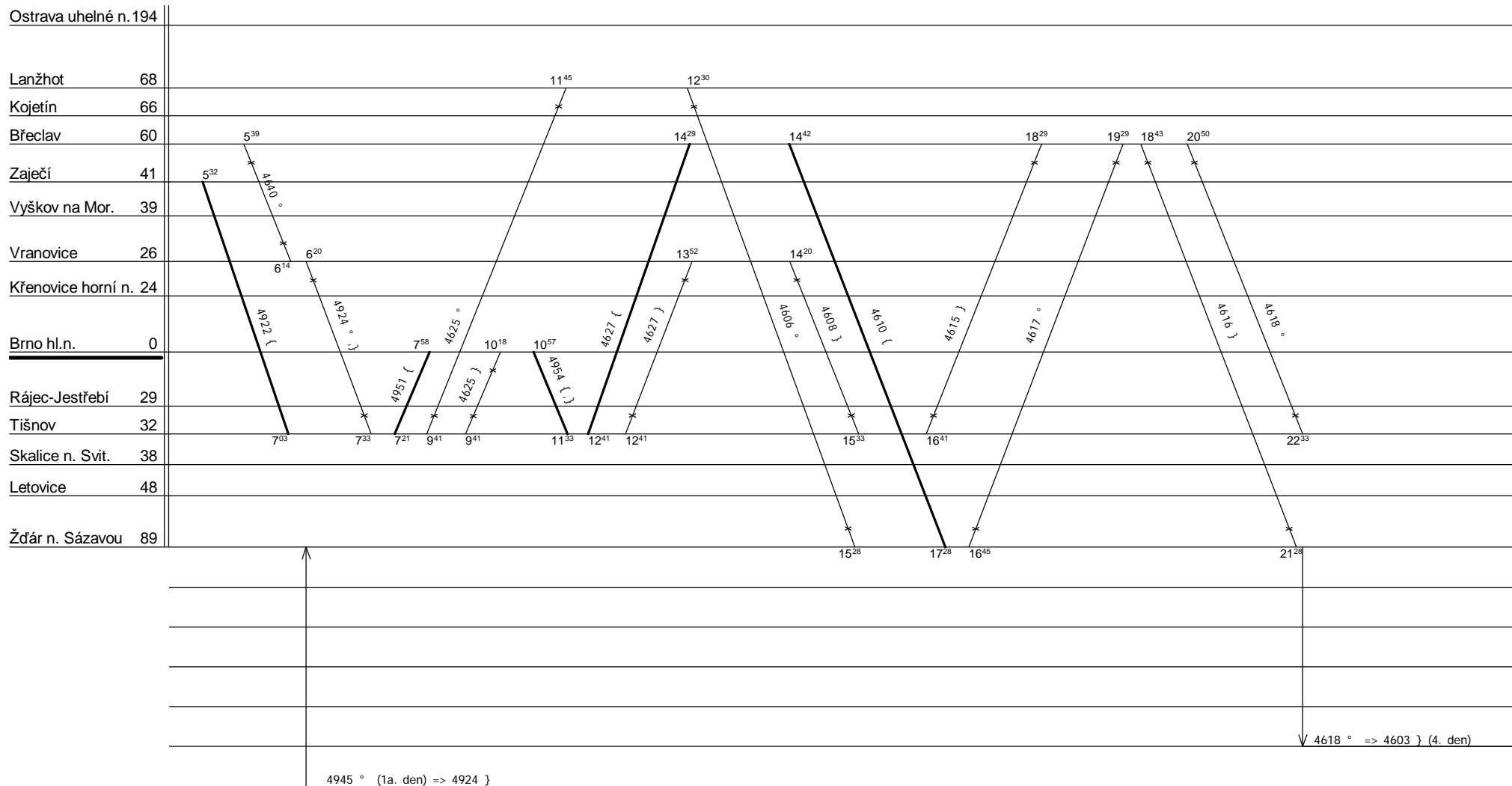

Řazení soupravy :	%	%	%	%	%
Oběh celkem :	%	%	%	%	%

Denní běh soupravy : % km  
 Denní průměr soupravových jízd : % km  
 Zpracovatel :  
 Ing. T. Kašpařík, 972 625 866

3.

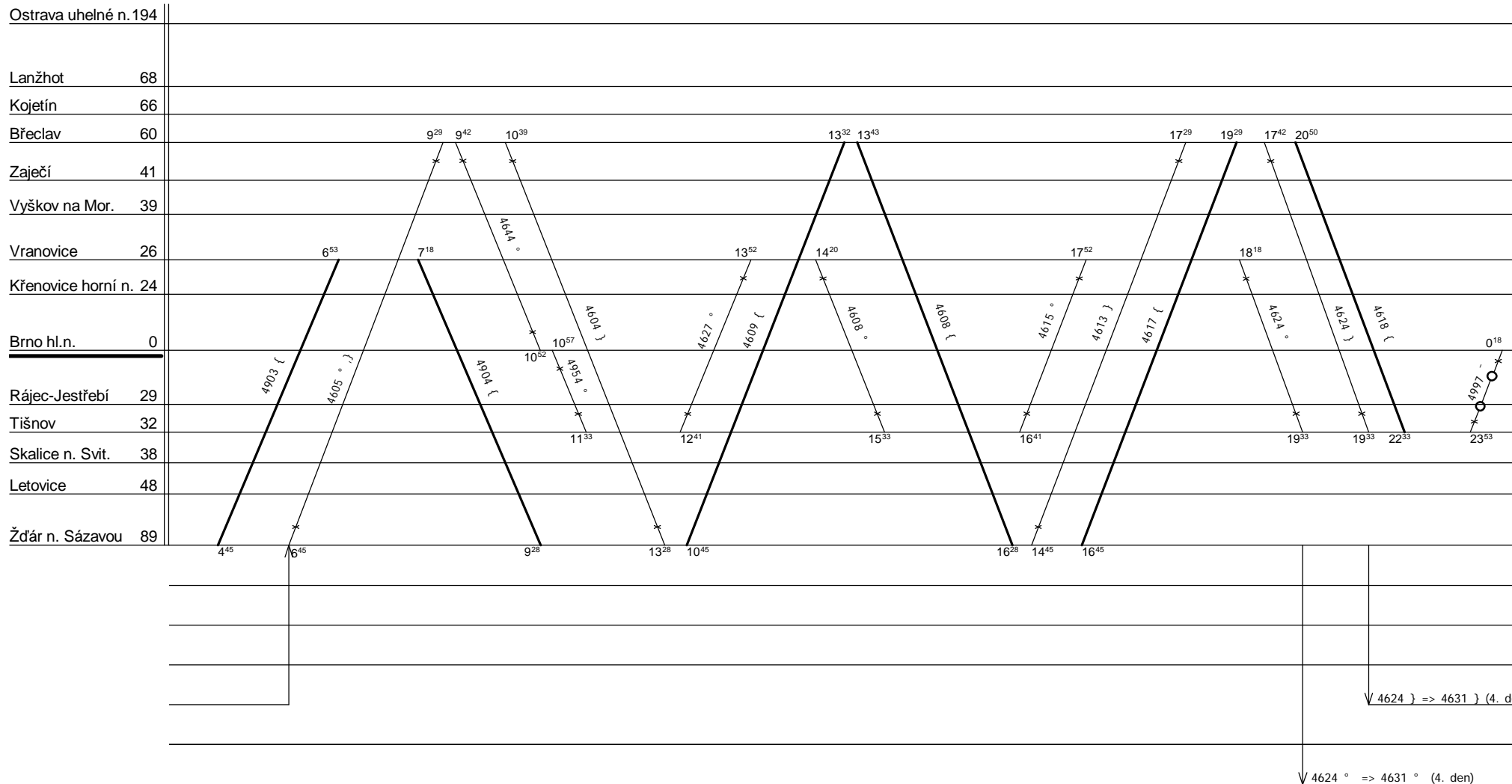

Řazení soupravy :	%	%	%	%	%
Oběh celkem :	%	%	%	%	%

Denní běh soupravy : % km  
 Denní průměr soupravových jízd : % km  
 Zpracovatel :  
 Ing. T. Kašpařík, 972 625 866

4.

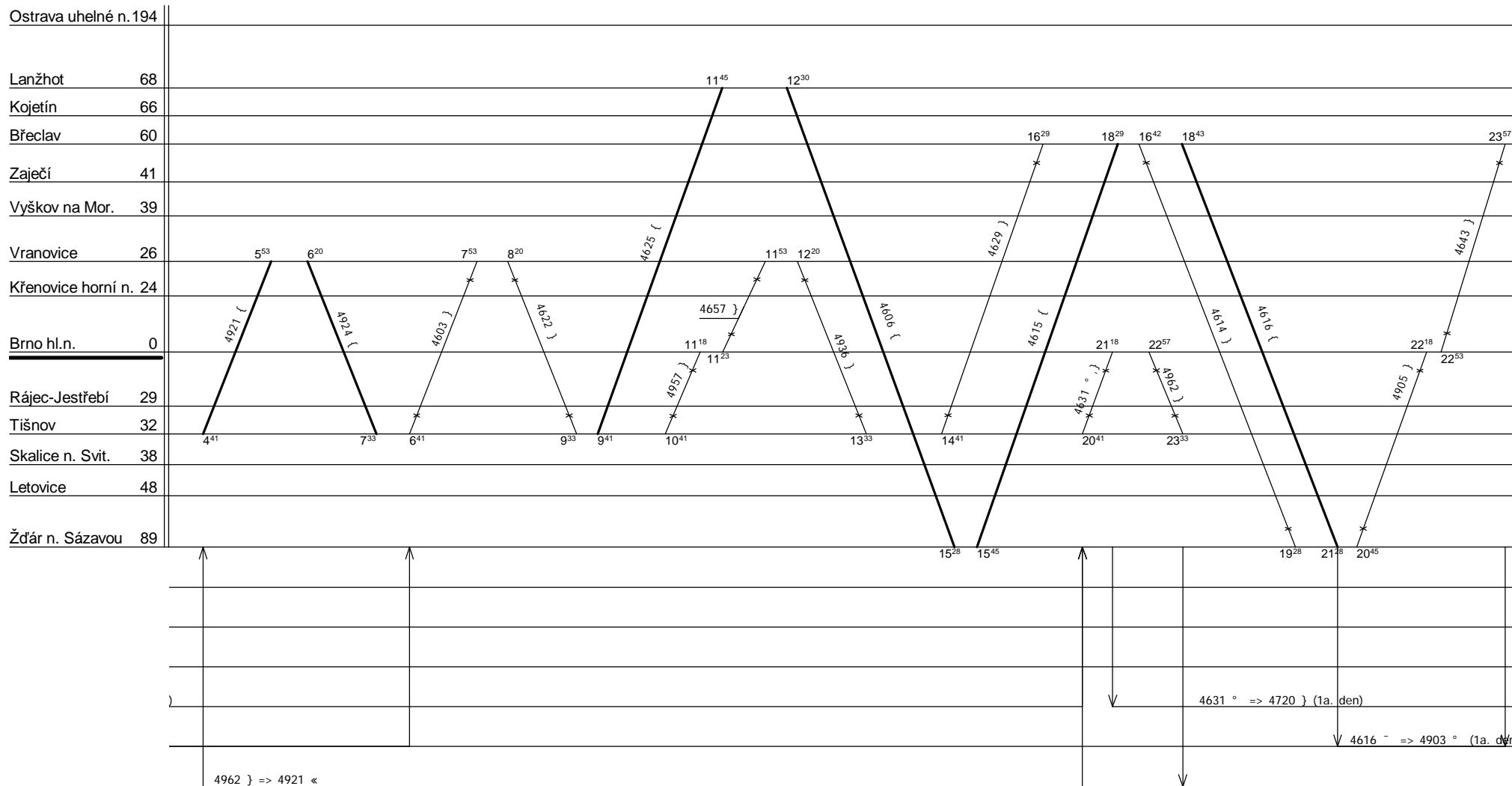

Řazení soupravy :	%	%	%	%	%
Oběh celkem :	%	%	%	%	%

Denní běh soupravy : % km  
 Denní průměr soupravových jízd : % km  
 Zpracovatel :  
 Ing. T. Kašpařík, 972 625 866



5.

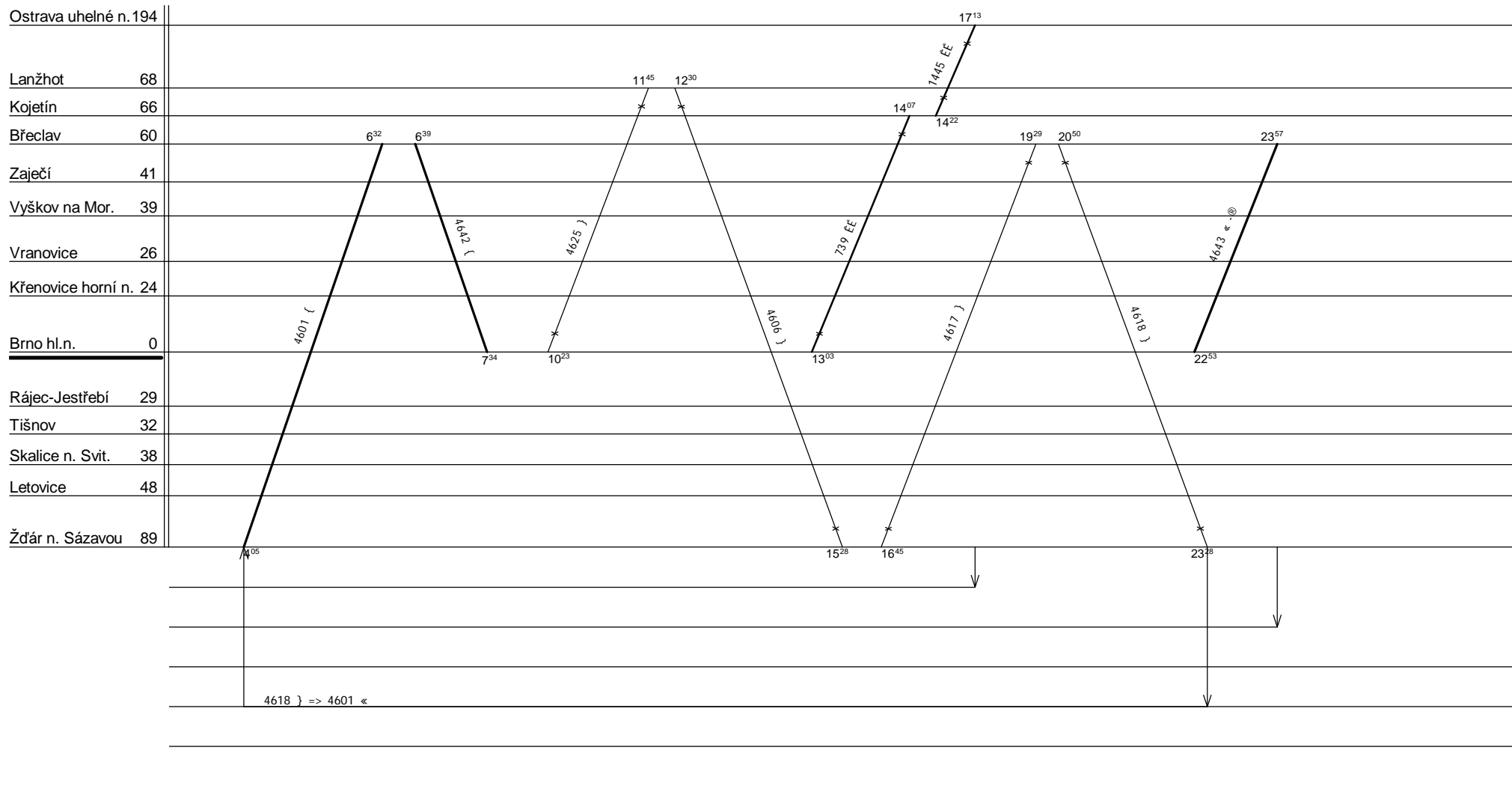

Řazení soupravy :	%	%	%	%	%	Denní běh soupravy :	%	km	Zpracovatel :
Oběh celkem :	%	%	%	%	%	Denní průměr soupravových jízd :	%	km	Ing. T. Kašpařík, 972 625 866

1a.

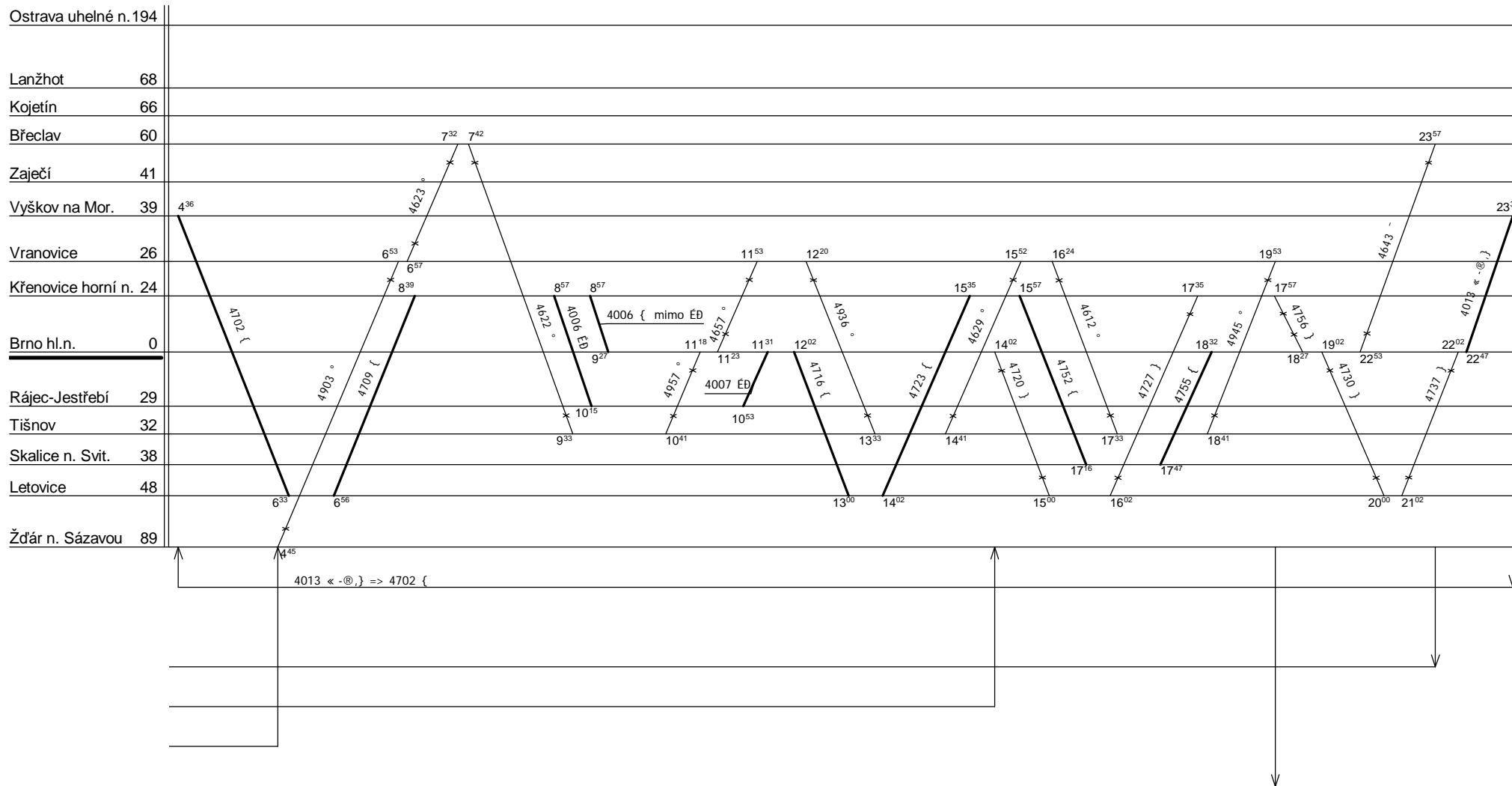

Řazení soupravy :	3xBdmtee	Bdmtee275		
Oběh celkem :	18xBdmtee	6xBdmtee275		

Denní běh soupravy : 521 / 0 km  
 Denní průměr soupravových jízd : 1 km  
 Zpracovatel :  
 Ing. T. Kašpařík, 972 625 866

1.

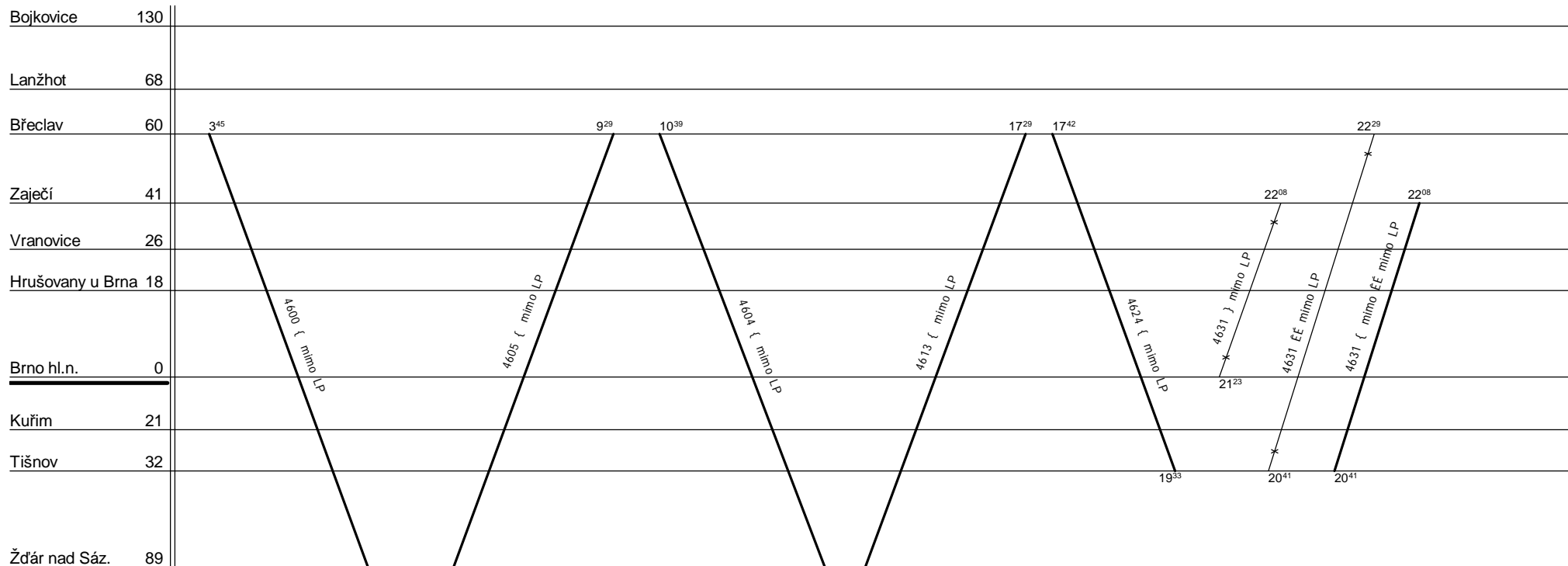

4643 }CL (3. den) => 4600 < CL

4631 - mimo CL => 4600 < mimo CL

4643 < -@ (5. den) => 4600 - -

4631 - CL => 4616 ° CL (4. den)

4631 ° CL (3. den) => 4631 }CL

4997 - mimo CL (2a. den) => 4631 } mimo CL, 4997 - CL (2a. den) => 4954 }CL

Řazení soupravy :	%	%	%	%	%
Oběh celkem :	%	%	%	%	%

Denní běh soupravy : % km

Zpracovatel :

Denní průměr soupravových jízd : % km

Ing. T. Kašpařík, 972 625 866

2.

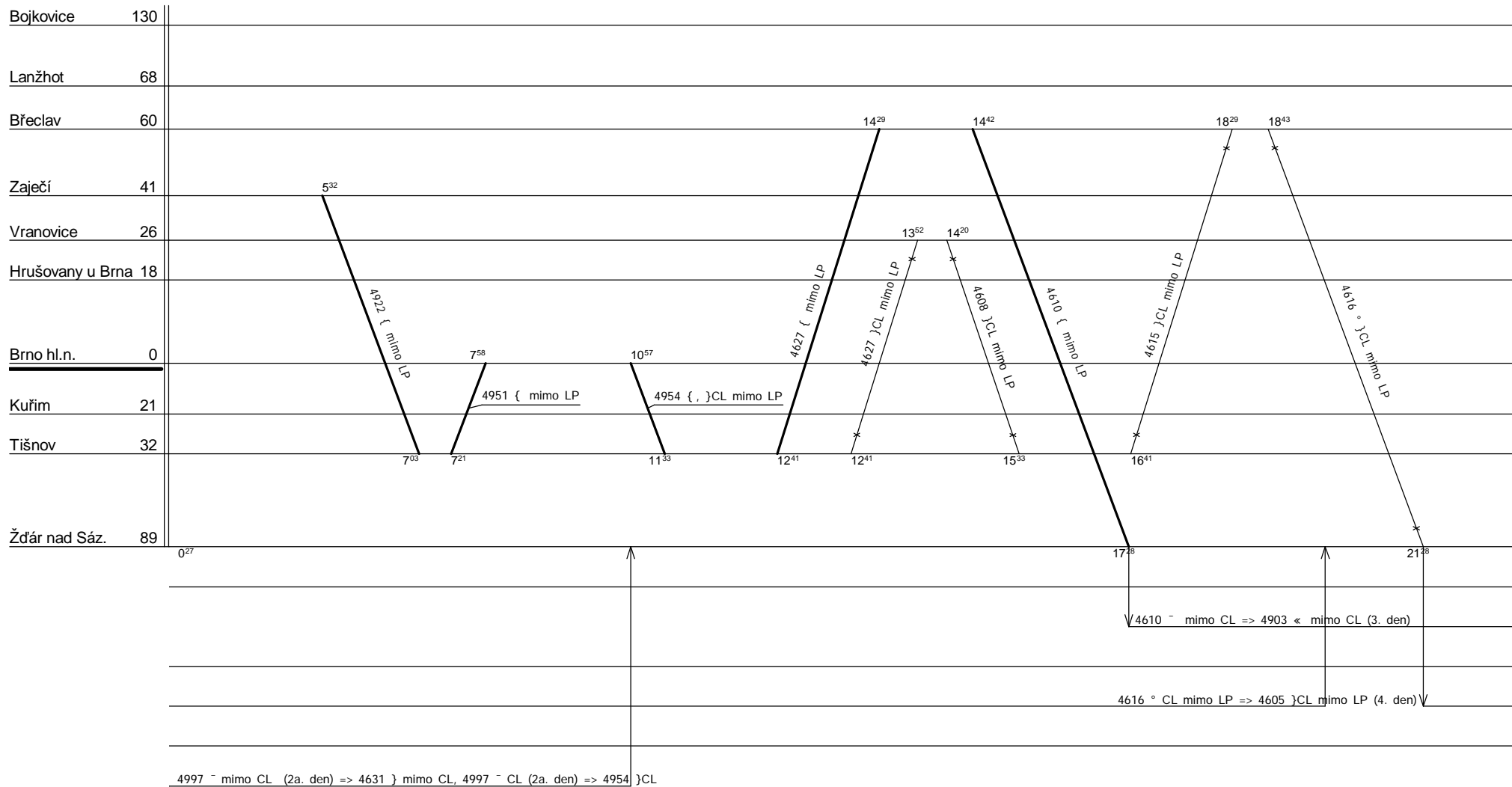

Řazení soupravy :	%	%	%	%	%
Oběh celkem :	%	%	%	%	%

Denní běh soupravy : % km  
 Denní průměr soupravových jízd : % km  
 Zpracovatel :  
 Ing. T. Kašpařík, 972 625 866

3.

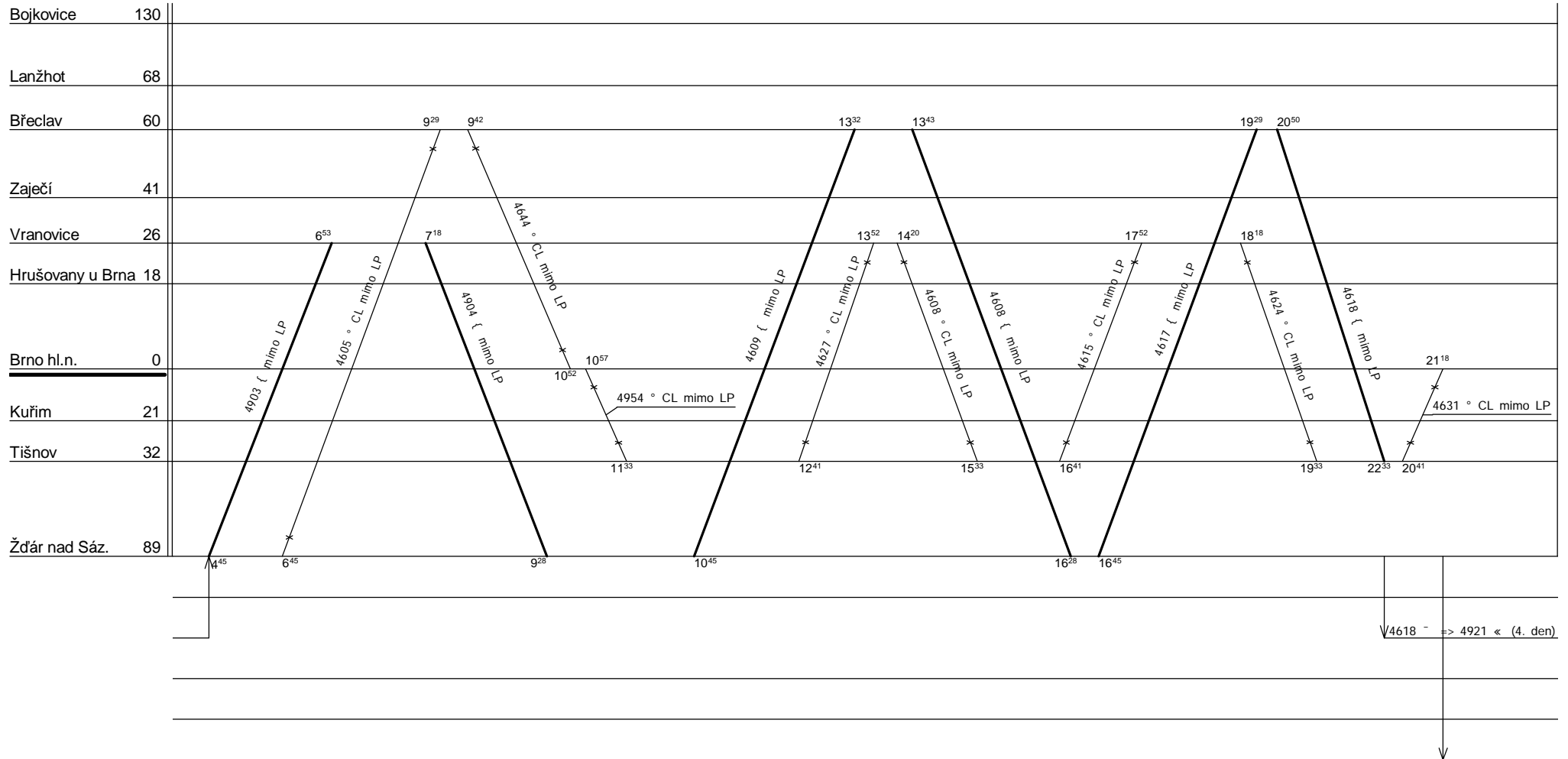

V4618 - => 4921 < (4. den)

Řazení soupravy :	%	%	%	%	%
Oběh celkem :	%	%	%	%	%

Denní běh soupravy : % km  
 Denní průměr soupravových jízd : % km  
 Zpracovatel :  
 Ing. T. Kašpařík, 972 625 866

4.

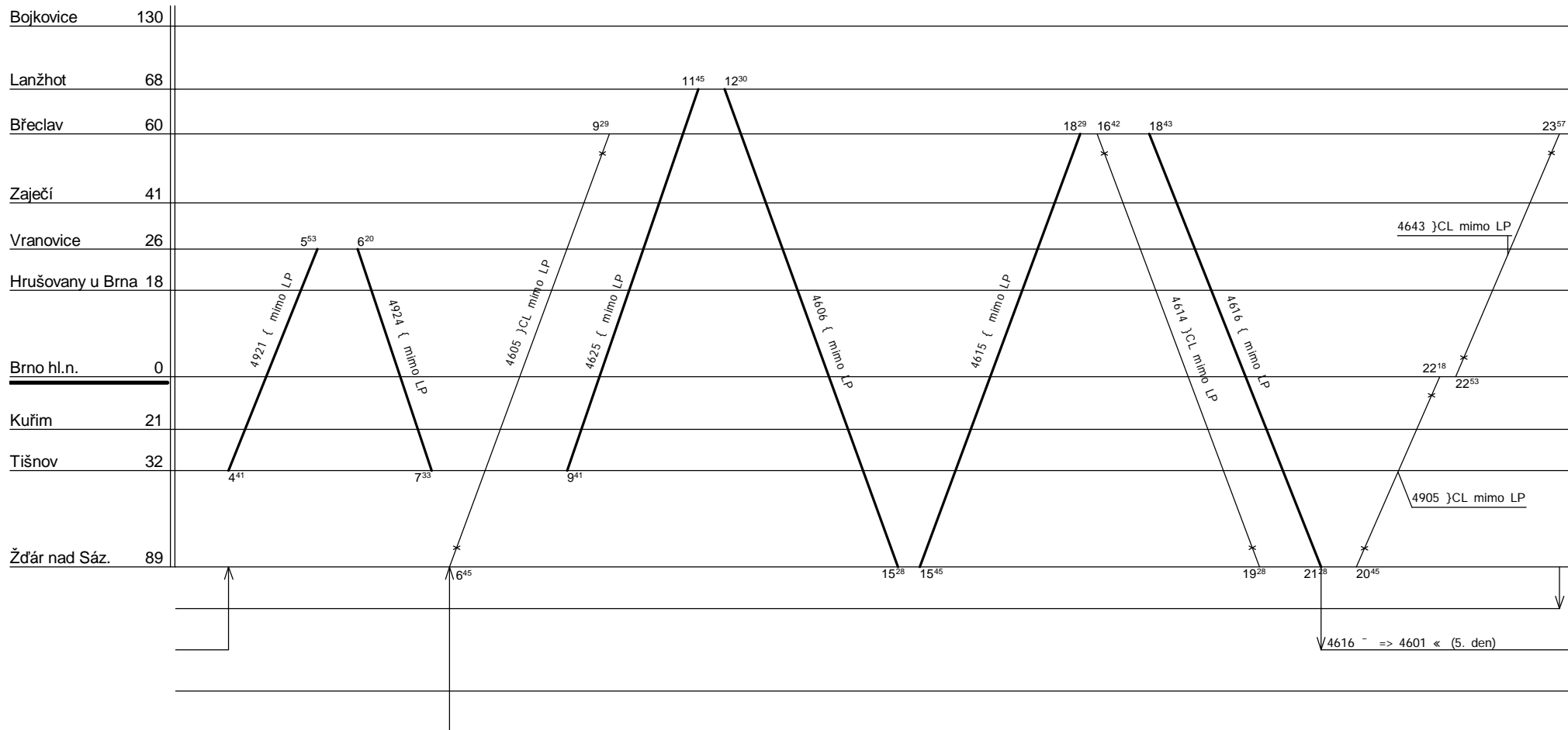

Řazení soupravy :	%	%	%	%	%
Oběh celkem :	%	%	%	%	%

Denní běh soupravy : % km  
 Denní průměr soupravových jízd : % km  
 Zpracovatel :  
 Ing. T. Kašpařík, 972 625 866

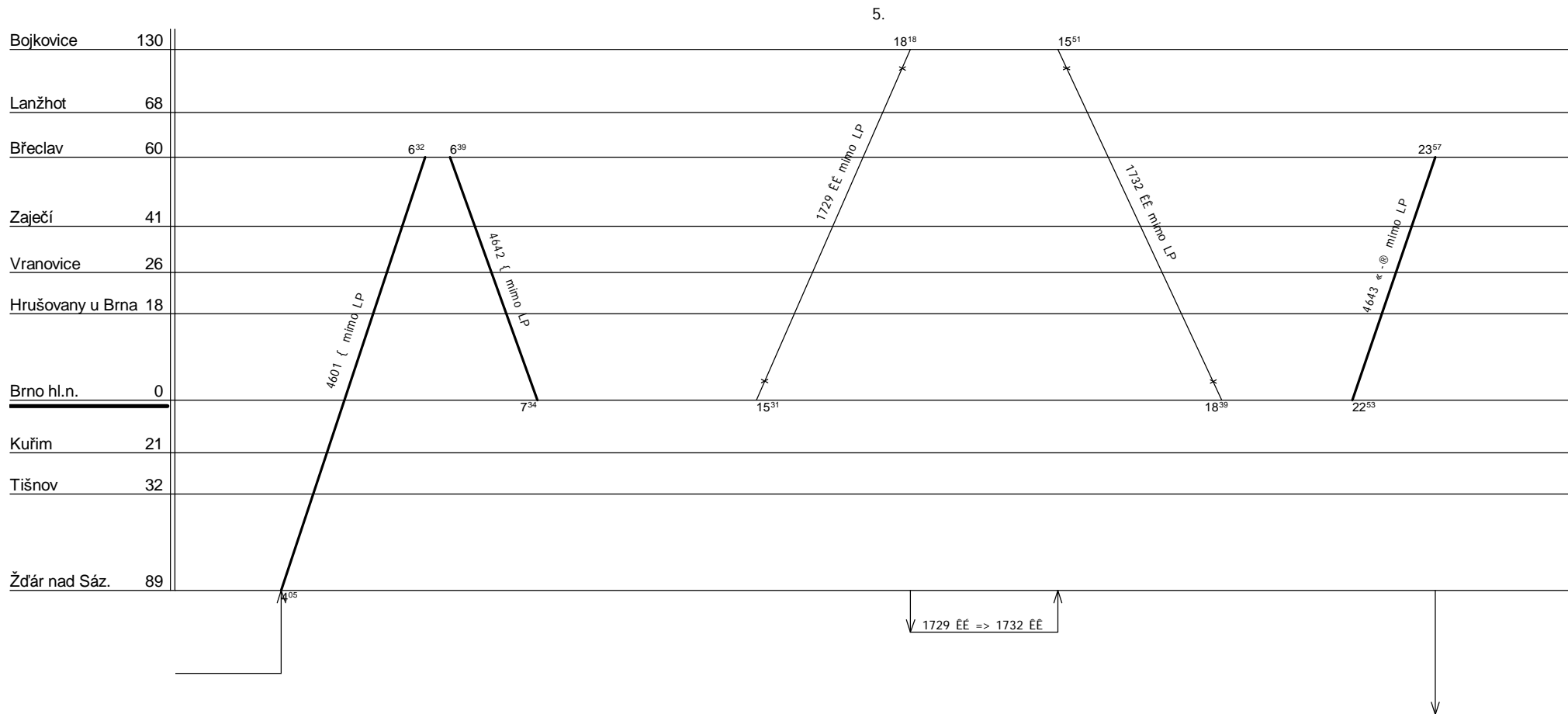

Řazení soupravy :	%	%	%	%	%
Oběh celkem :	%	%	%	%	%

Denní běh soupravy : % km

Zpracovatel :

Denní průměr soupravových jízd : % km

Ing. T. Kašpařík, 972 625 866

1a.

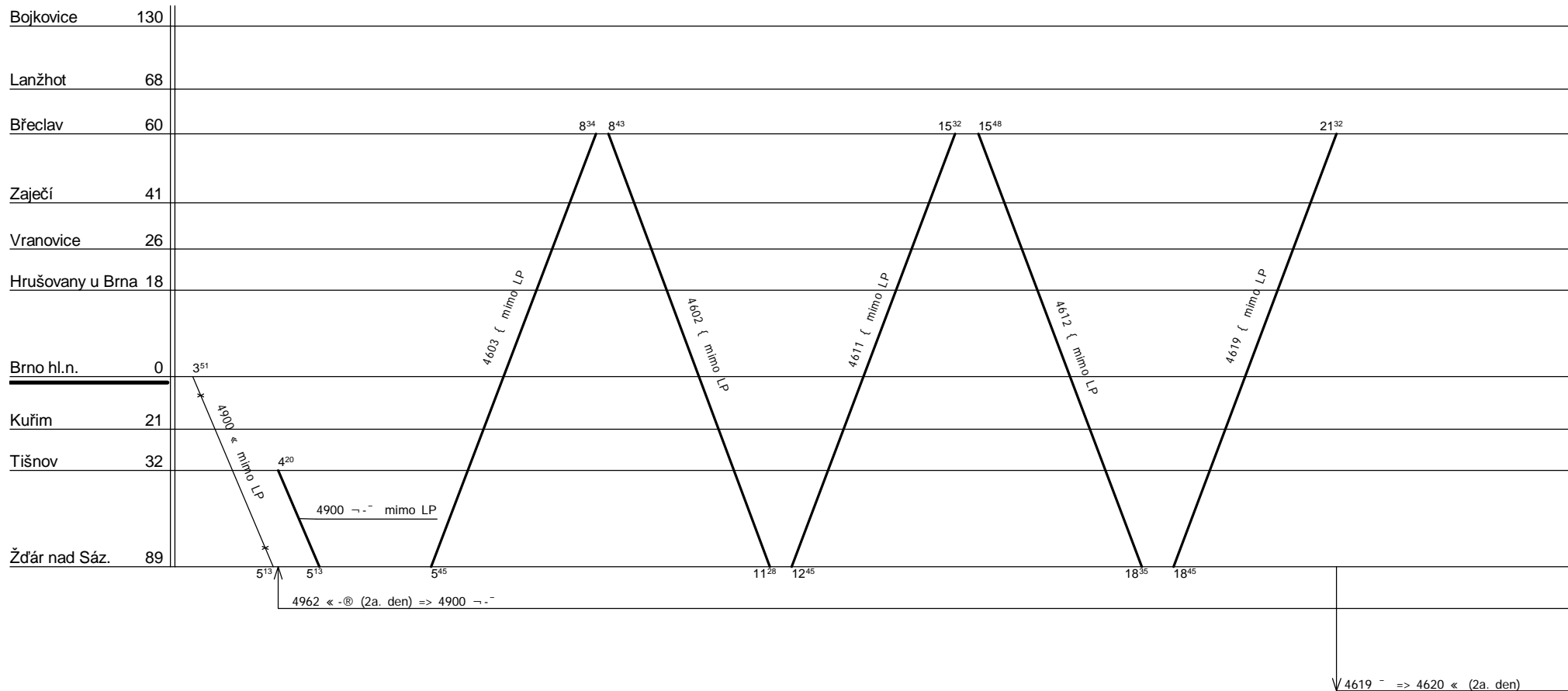

Řazení soupravy :	%	%	%	%	%
Oběh celkem :	%	%	%	%	%

Denní běh soupravy : % km  
 Denní průměr soupravových jízd : % km  
 Zpracovatel :  
 Ing. T. Kašpařík, 972 625 866



2a.

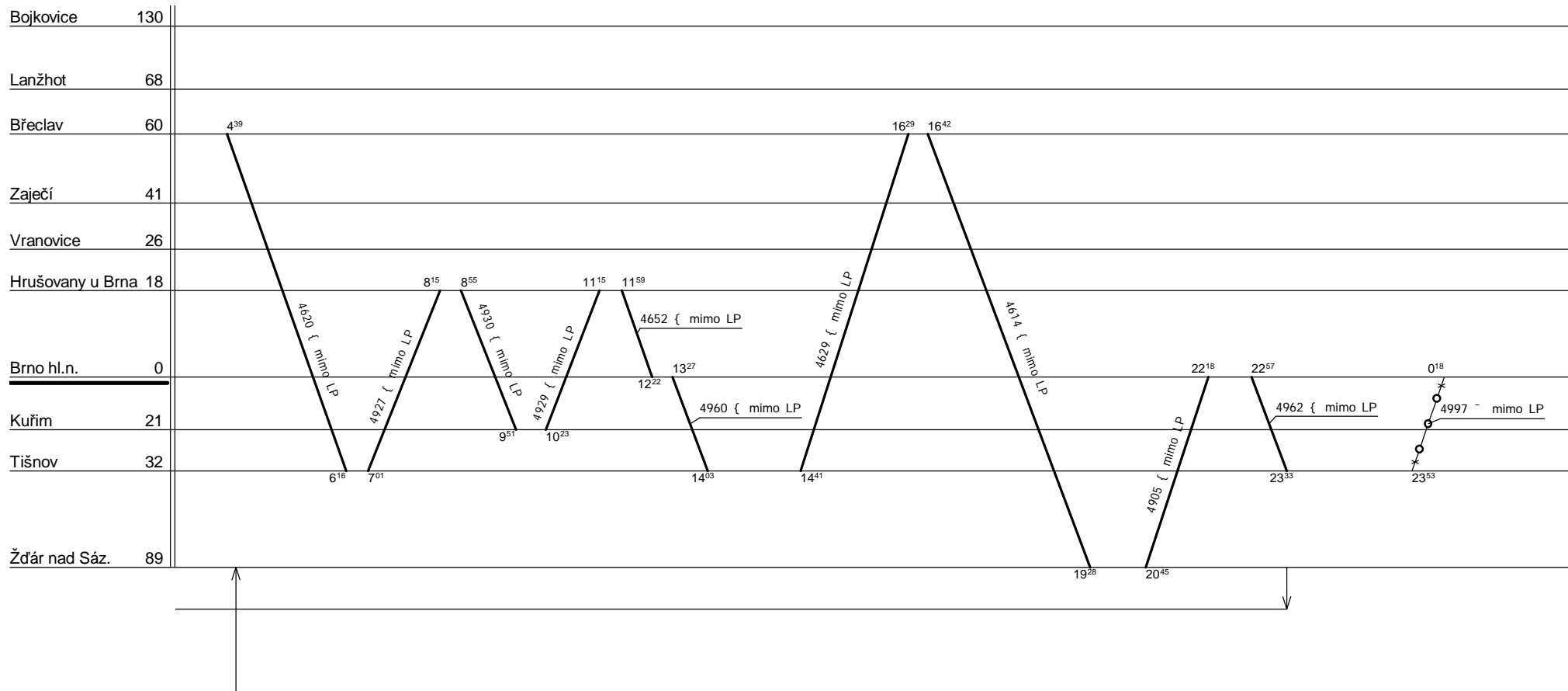

Řazení soupravy :	Bdmtee				
Oběh celkem :	7xBdmtee				

Denní běh soupravy : 363 / 0 km

Zpracovatel :

Denní průměr soupravových jízd : 1 km

Ing. T. Kašpařík, 972 625 866

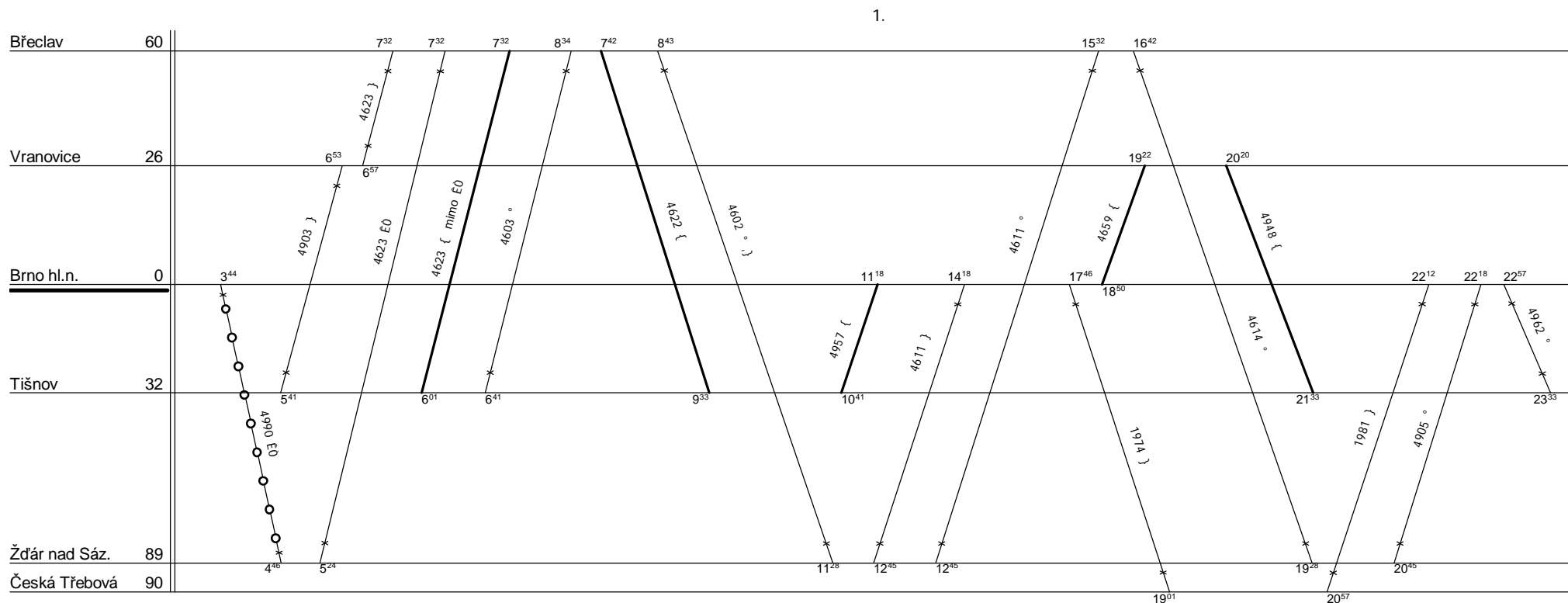

E0 jede v « a 2.I., 25.III., 29.X., 18.XI., nejede 24.-31.XII., 24.III., 27.X., 17.XI.

Řazení soupravy :	3xBdmtee	Bdmtee275			
Oběh celkem :	3xBdmtee	Bdmtee275			

Denní běh soupravy : 409 / 0 km

Zpracovatel :

Denní průměr soupravových jízd : 13 km

Ing. T. Kašpařík, 972 625 866

1.

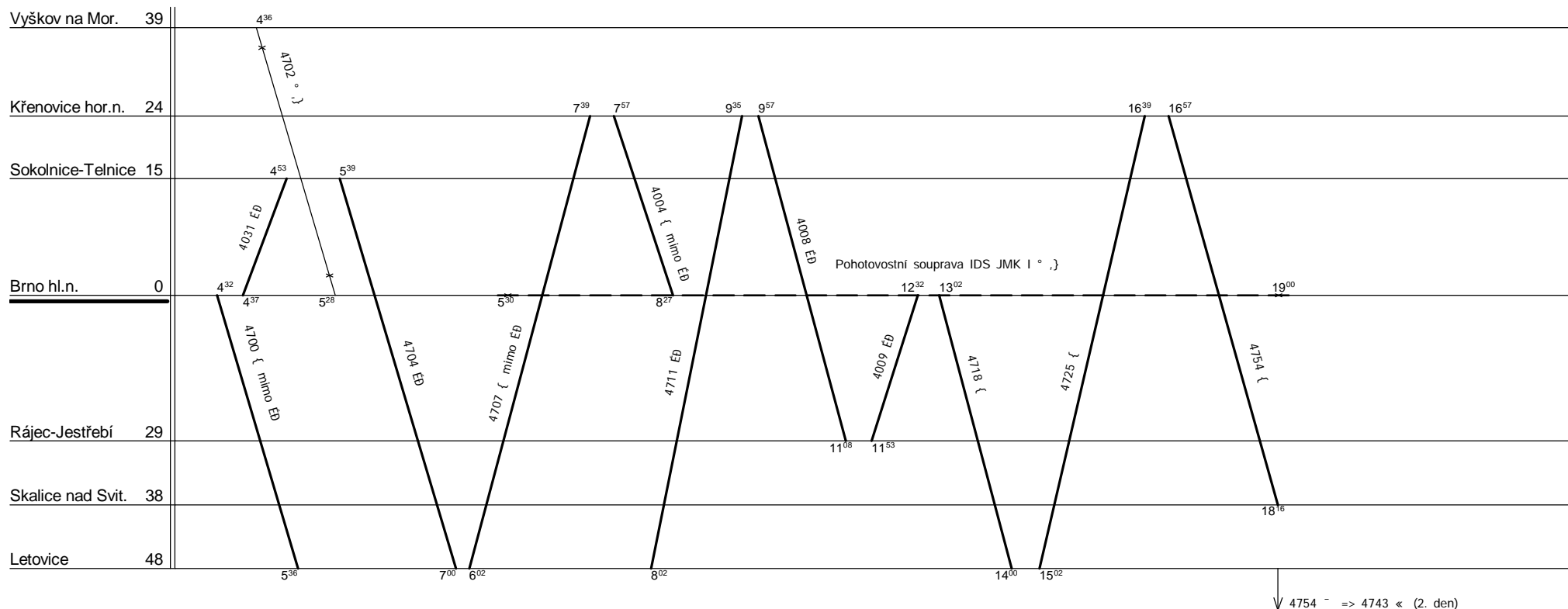

ÉD jede v { , nejede 27. - 31.XII., 30.VI. - 29.VIII.  
 { mimo ÉD jede v « - - od 30.VI. do 29.VIII. a 27., 28., 31.XII.

Řazení soupravy :	%	%	%	%	%
Oběh celkem :	%	%	%	%	%

Denní běh soupravy : % km  
 Denní průměr soupravových jízd : - km  
 Zpracovatel :  
 Ing. T. Kašpařík, 972 625 866

2.

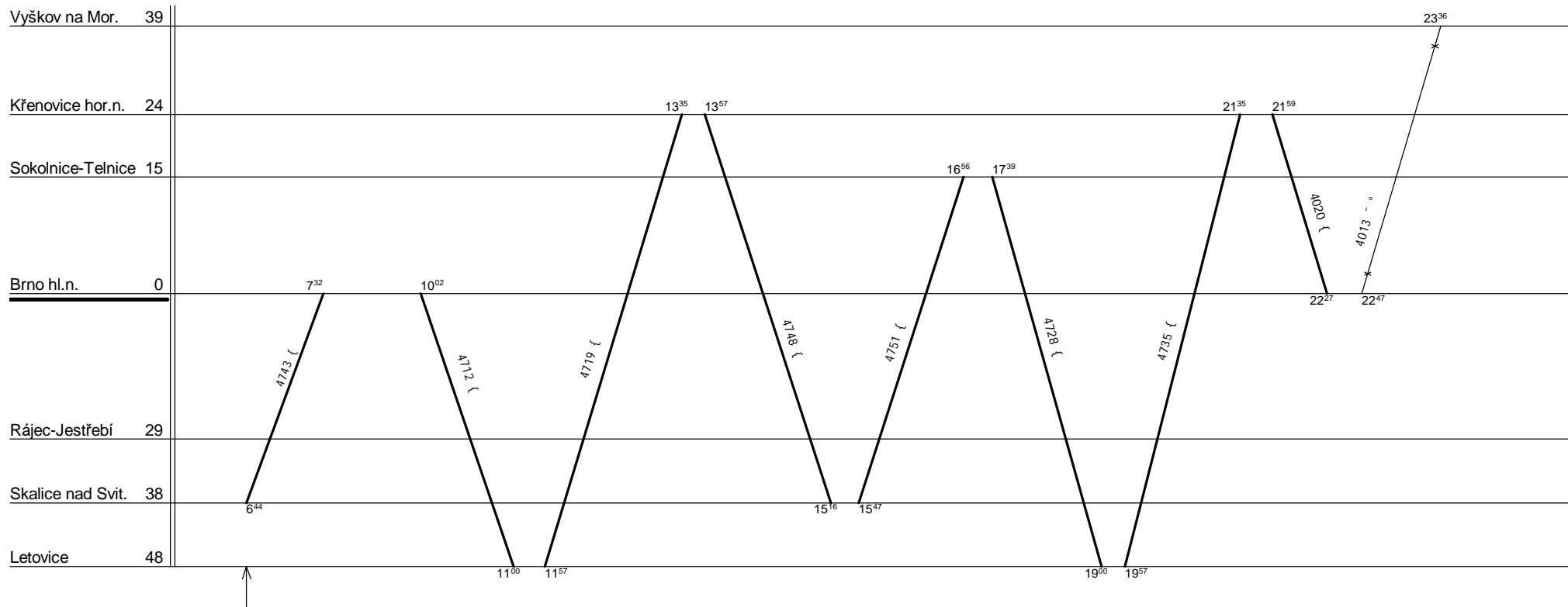

Řazení soupravy :	Bdmtee275	3xBdmtee		
Oběh celkem :	2xBdmtee275	6xBdmtee		

Denní běh soupravy : 300 / 0 km

Zpracovatel :

Denní průměr soupravových jízd : - km

Ing. T. Kašpařík, 972 625 866

1.

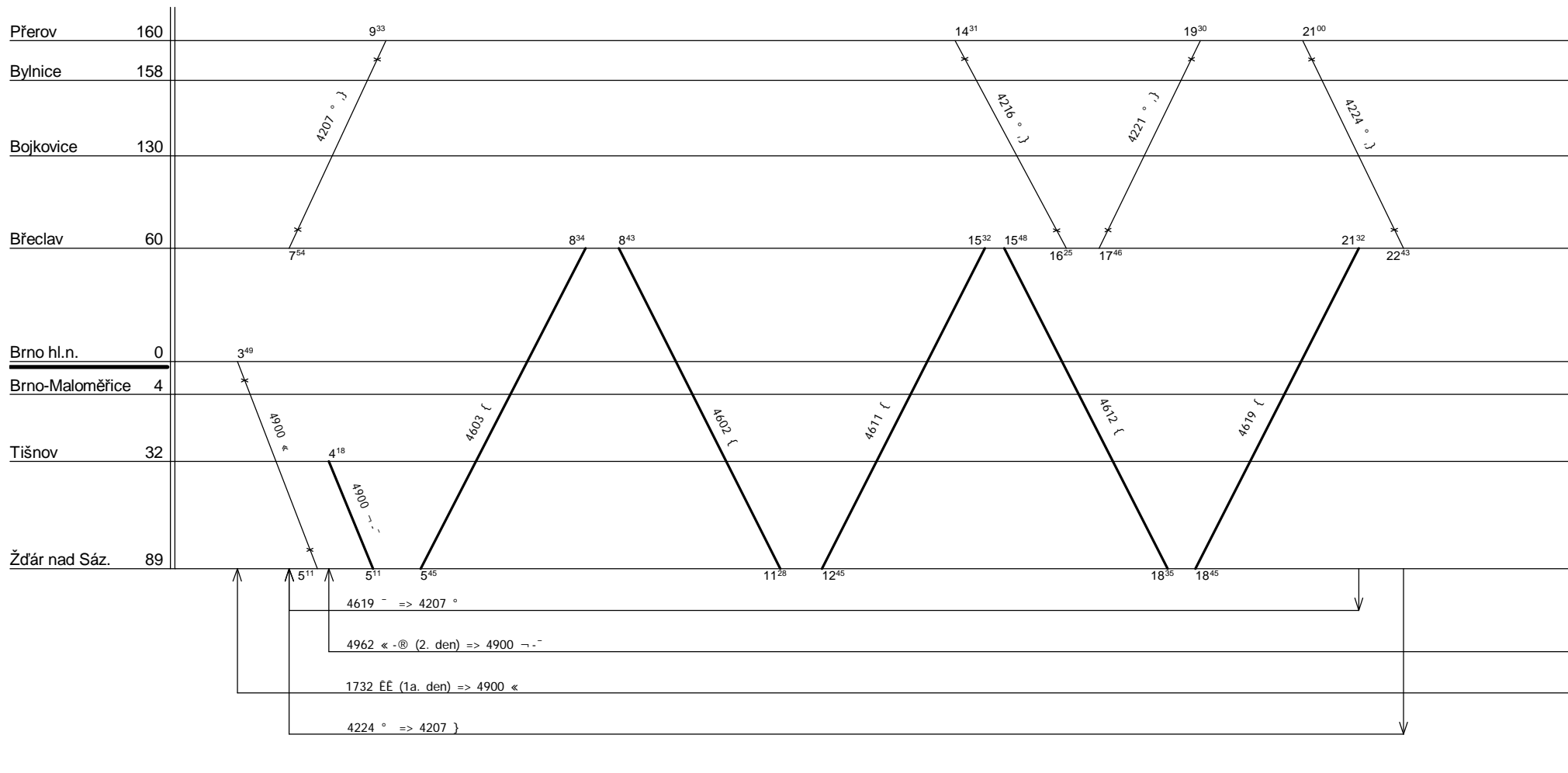

Řazení soupravy :	%	%	%	%	%
Oběh celkem :	%	%	%	%	%

Denní běh soupravy : % km  
 Denní průměr soupravových jízd : % km  
 Zpracovatel :  
 Ing. T. Kašpařík, 972 625 866

2.

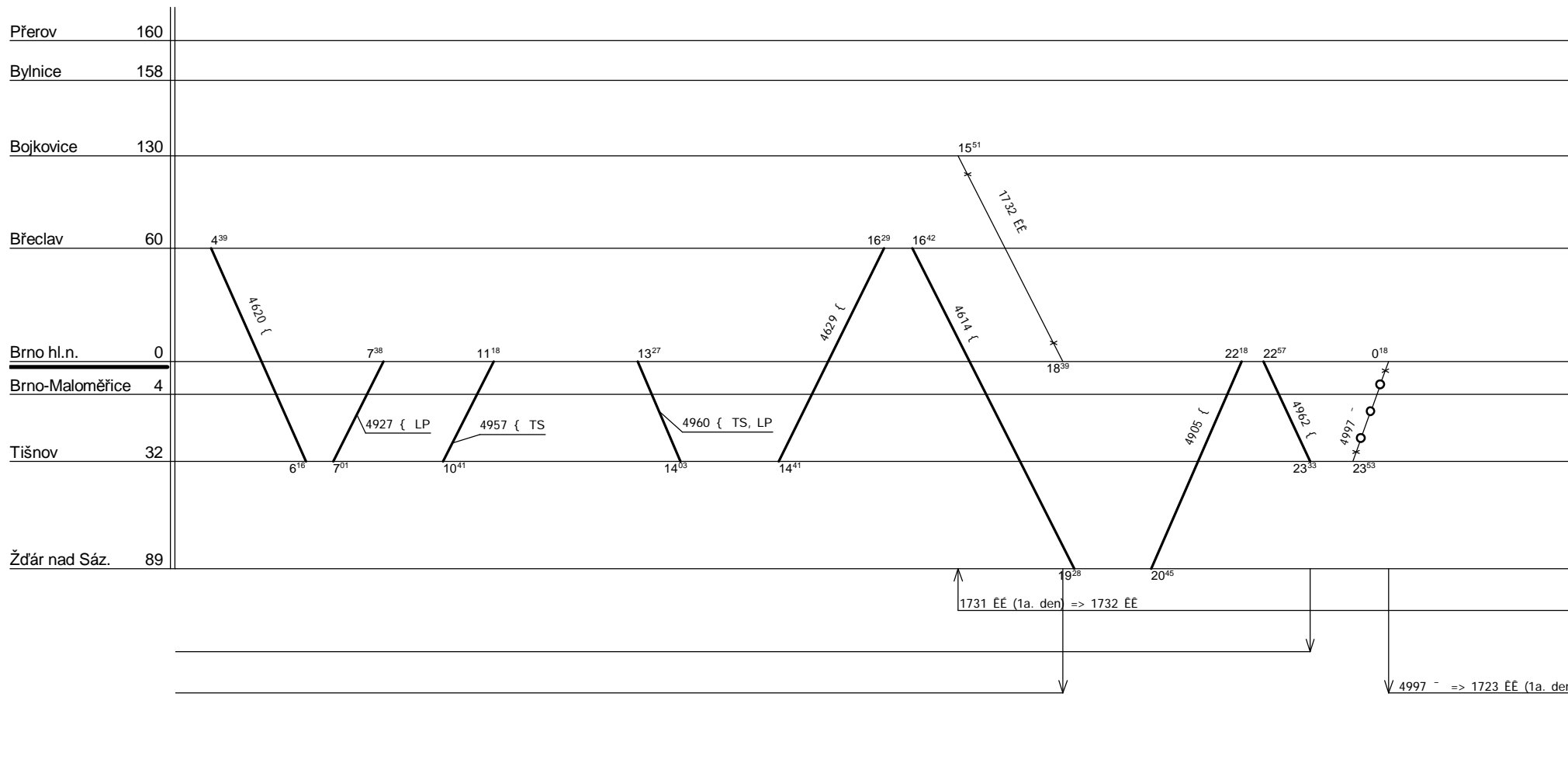

{ LP jede v « - » od 30.VI. do 29.VIII. a 27., 28., 31.XII.; { TS jede v { , nejede 27.- 31.XII. a od 1.IV. do 14.X.

Řazení soupravy :	%	%	%	%	%
Oběh celkem :	%	%	%	%	%

Denní běh soupravy : % km  
 Denní průměr soupravových jízd : % km  
 Zpracovatel :  
 Ing. T. Kašpařík, 972 625 866

1a.

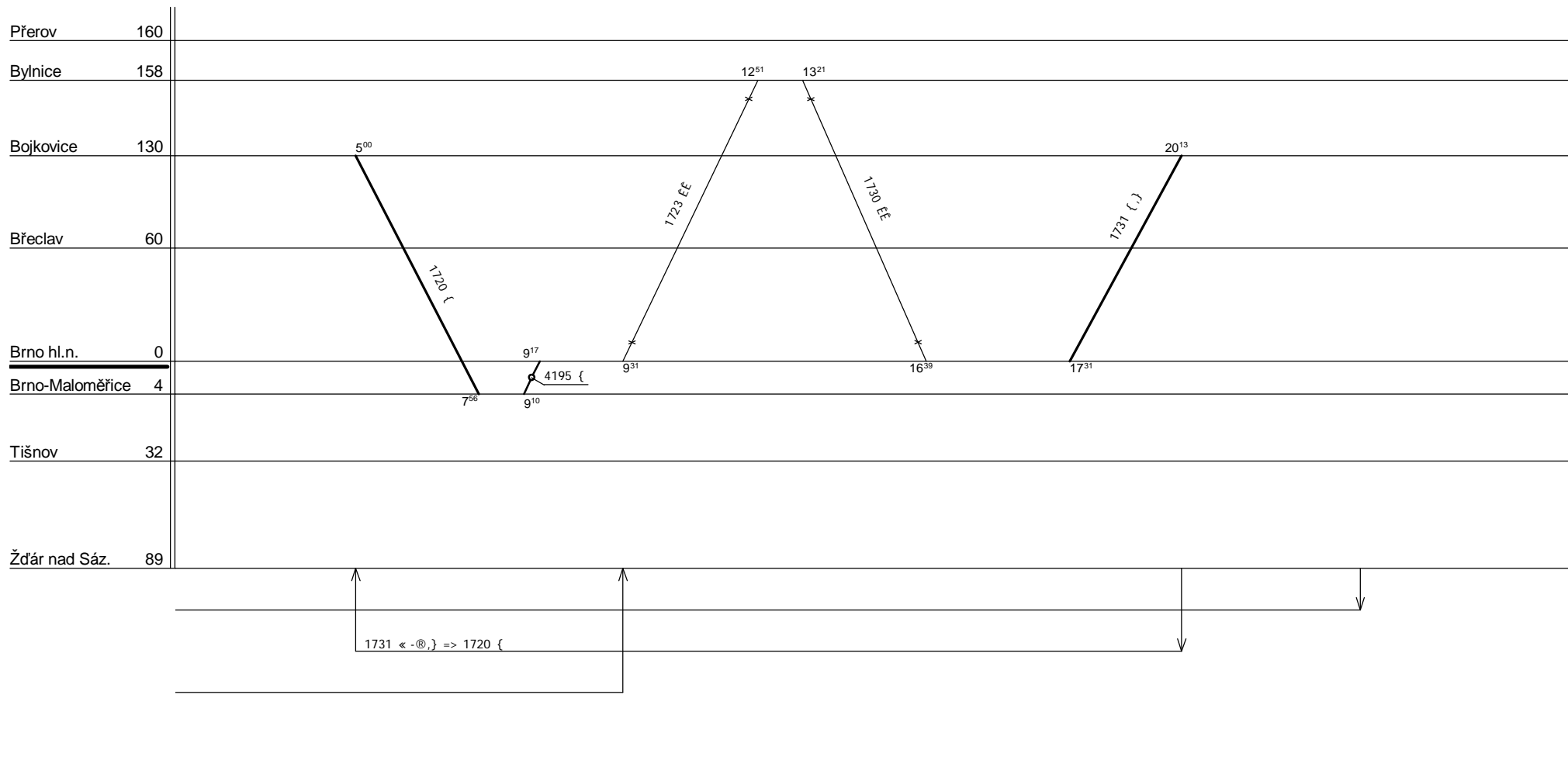

ĚĚ jede v }, nejede 23. - 30.XII., 1., 8.V., 5.VII., 26.X., 16.XI.

Řazení soupravy :	Bdmtee275	2xBdmtee		
Oběh celkem :	3xBdmtee275	6xBdmtee		

Denní běh soupravy : 433 / 0 km

Zpracovatel :

Denní průměr soupravových jízd : 4 km

Ing. T. Kašpařík, 972 625 866

1.

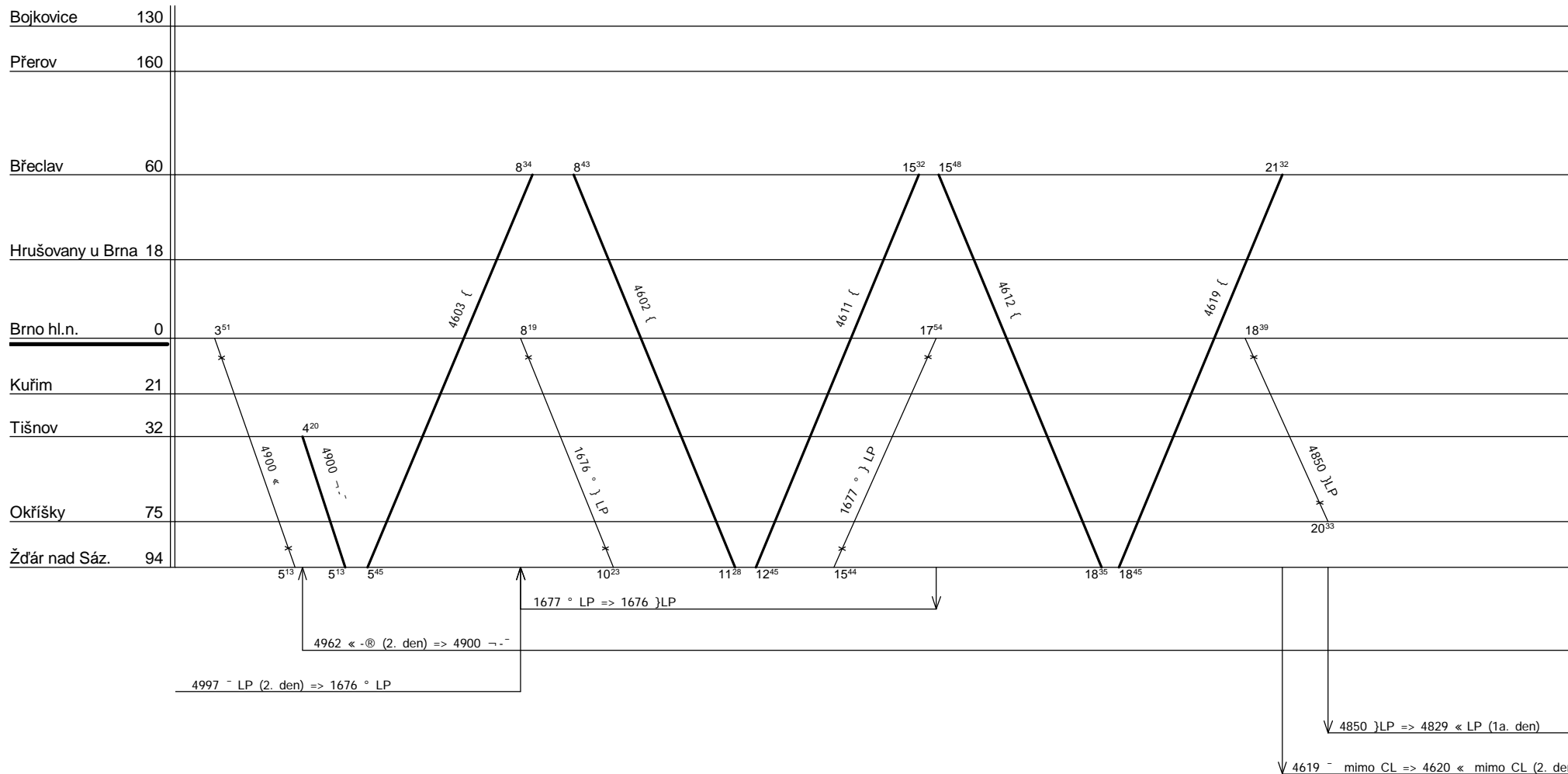

Řazení soupravy :	%	%	%	%	%
Oběh celkem :	%	%	%	%	%

Denní běh soupravy : % km  
 Denní průměr soupravových jízd : % km  
 Zpracovatel :  
 Ing. T. Kašpařík, 972 625 866



2.

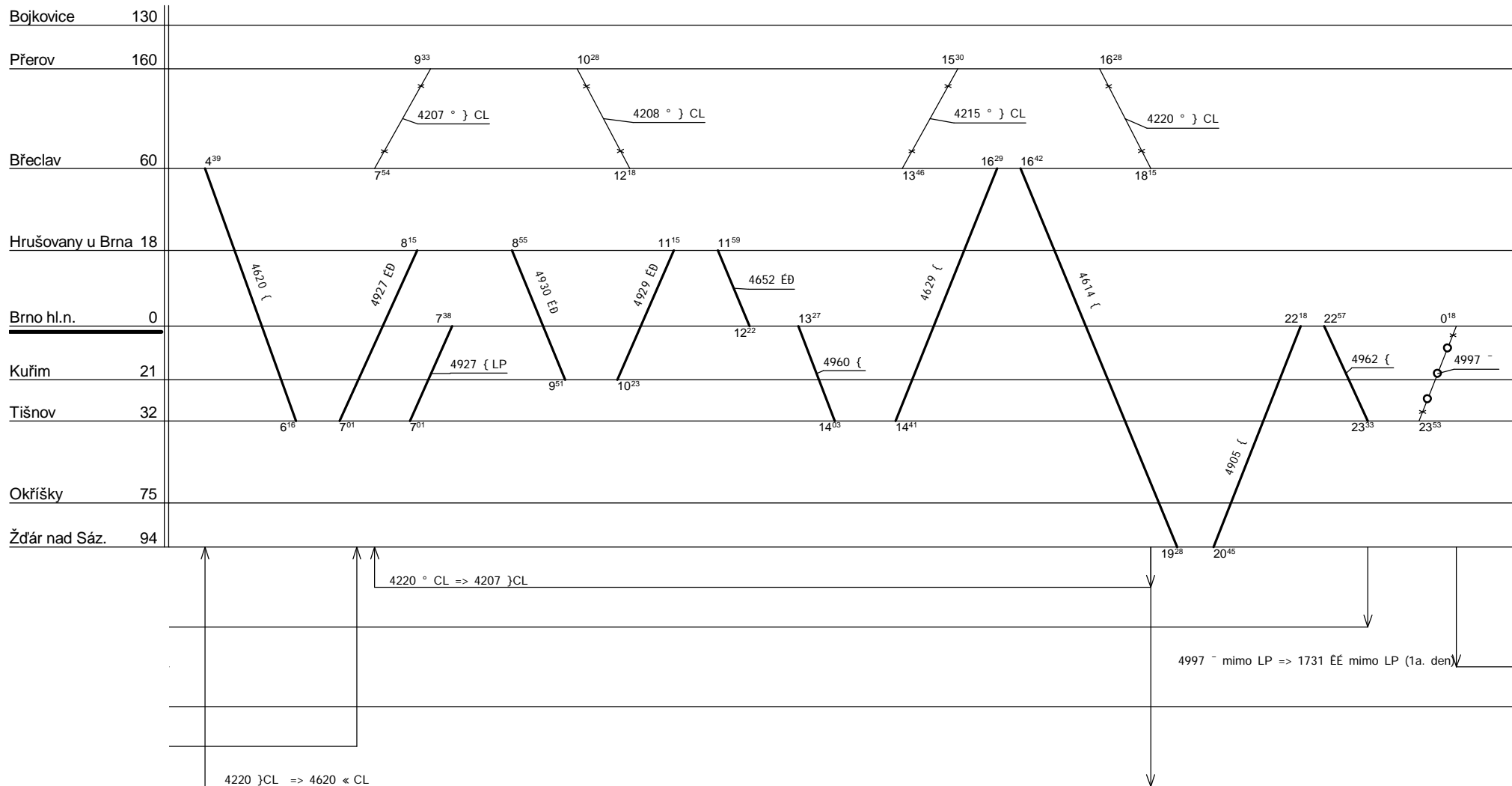

Řazení soupravy :	%	%	%	%	%
Oběh celkem :	%	%	%	%	%

Denní běh soupravy : % km  
 Denní průměr soupravových jízd : % km  
 Zpracovatel :  
 Ing. T. Kašpařík, 972 625 866

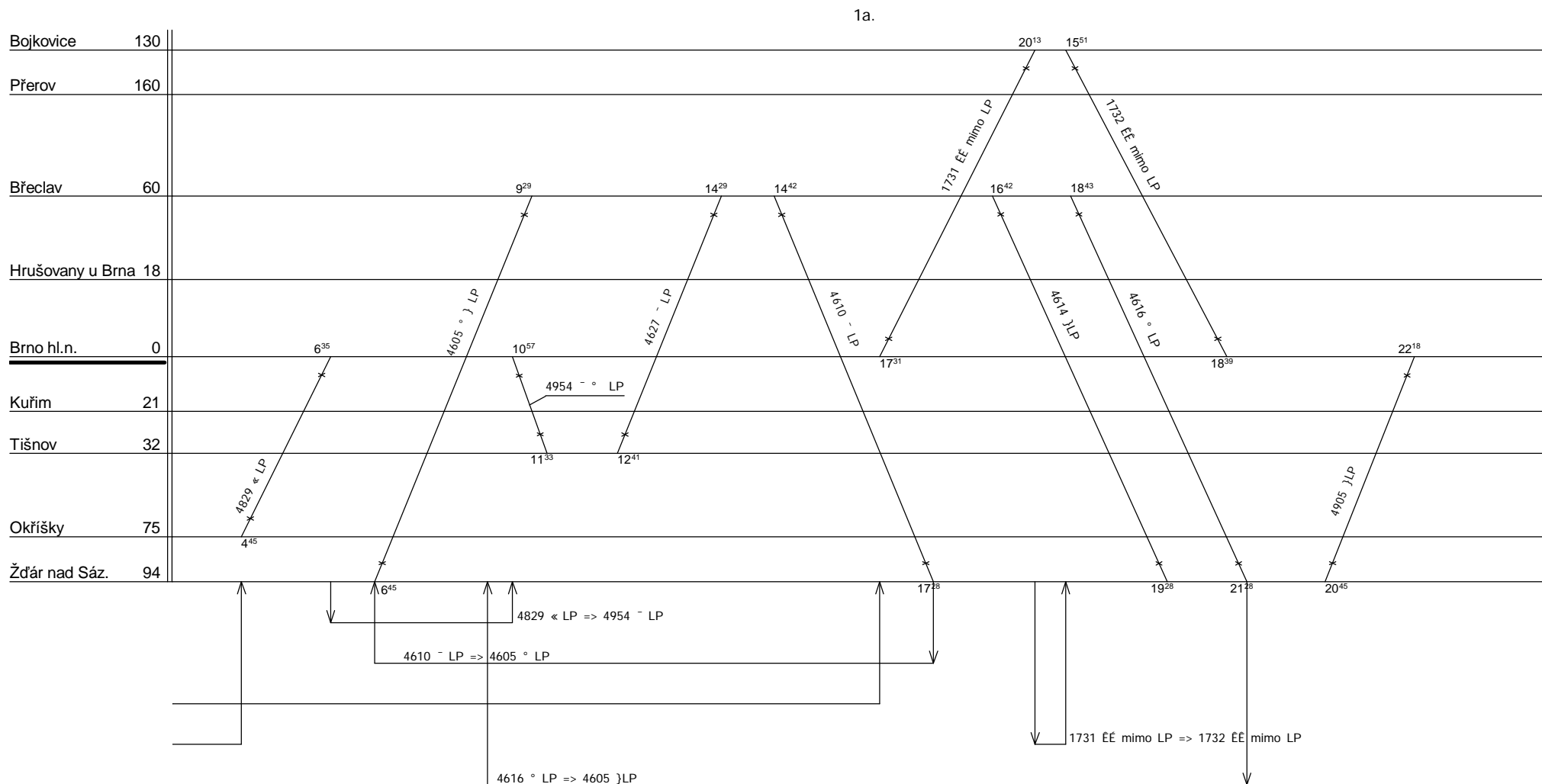

Řazení soupravy :	Bdmtee275			
Oběh celkem :	3xBdmtee275			

Denní běh soupravy	: 366 / 0 km	Zpracovatel :
Denní průměr soupravových jízd	: 2 km	Ing. T. Kašpařík, 972 625 866

1.

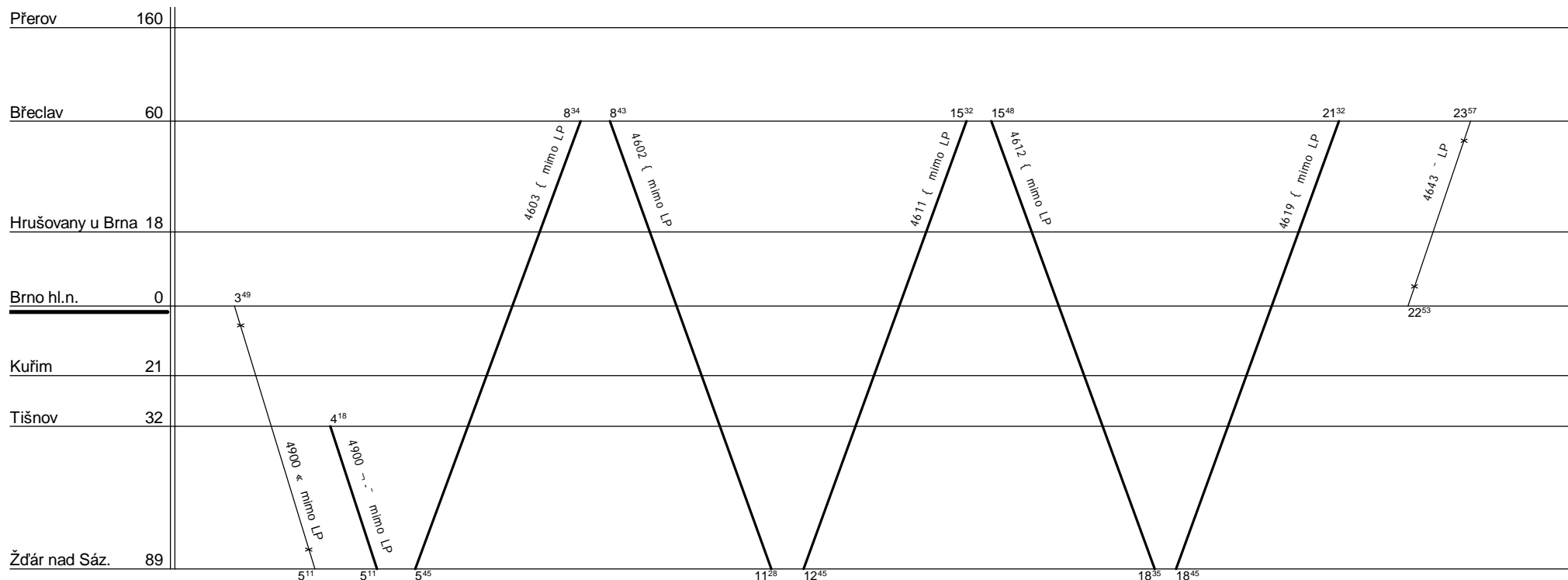

4643 - LP jede v - od 4.VII. do 29.VIII.

Řazení soupravy :	%	%	%	%	%
Oběh celkem :	%	%	%	%	%

Denní běh soupravy : % km  
 Denní průměr soupravových jízd : % km

Zpracovatel :  
 Ing. T. Kašpařík, 972 625 866

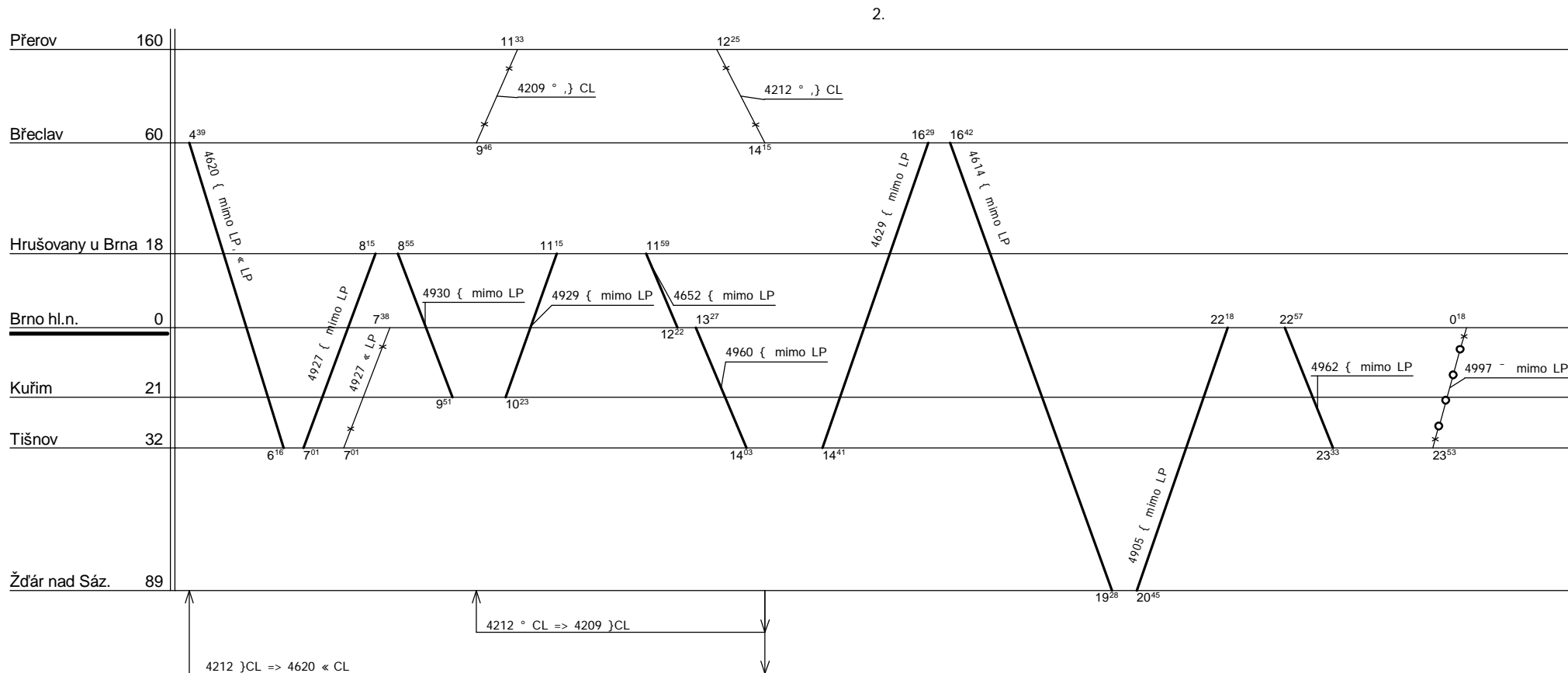

4620 < LP, 4927 < LP jede v < od 30.VI. do 25.VIII.  
 °, } CL jede v °, } od 26.IV. do 28.IX.

Řazení soupravy :	Bdmtee				
Oběh celkem :	2xBdmtee				

Denní běh soupravy : 421 / 0 km

Zpracovatel :

Denní průměr soupravových jízd : 2 km

Ing. T. Kašpařík, 972 625 866

1.

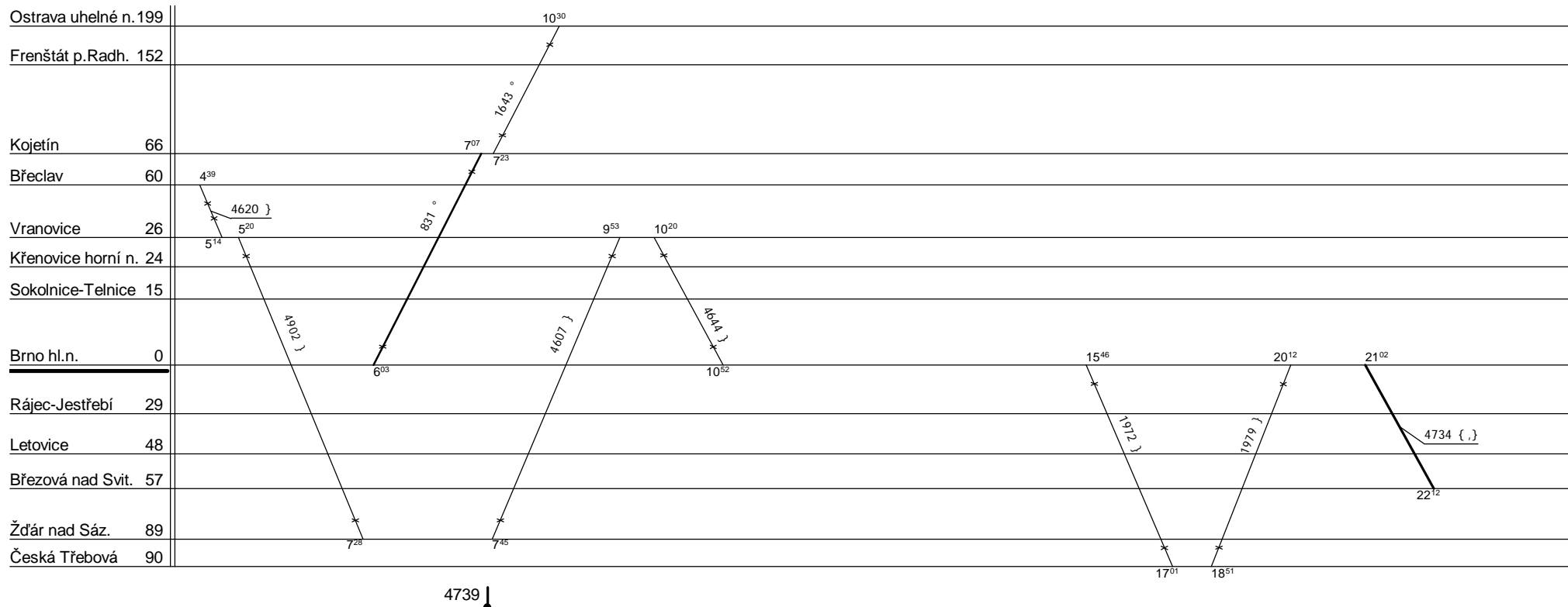

{ 5.30 - 19.00 Pohotovostní souprava IDS JMK I

831 ° , 1643 ° jede v ° , nejede 29.XII.  
 1972 } , 1979 } jede v } , nejede 23. - 25.XII., 23.III., 5.VII., 16.XI.

Řazení soupravy :	%	%	%	%	%
Oběh celkem :	%	%	%	%	%

Denní běh soupravy : % km  
 Denní průměr soupravových jízd : - km

Zpracovatel :  
 Ing. T. Kašpařík, 972 625 866

2.

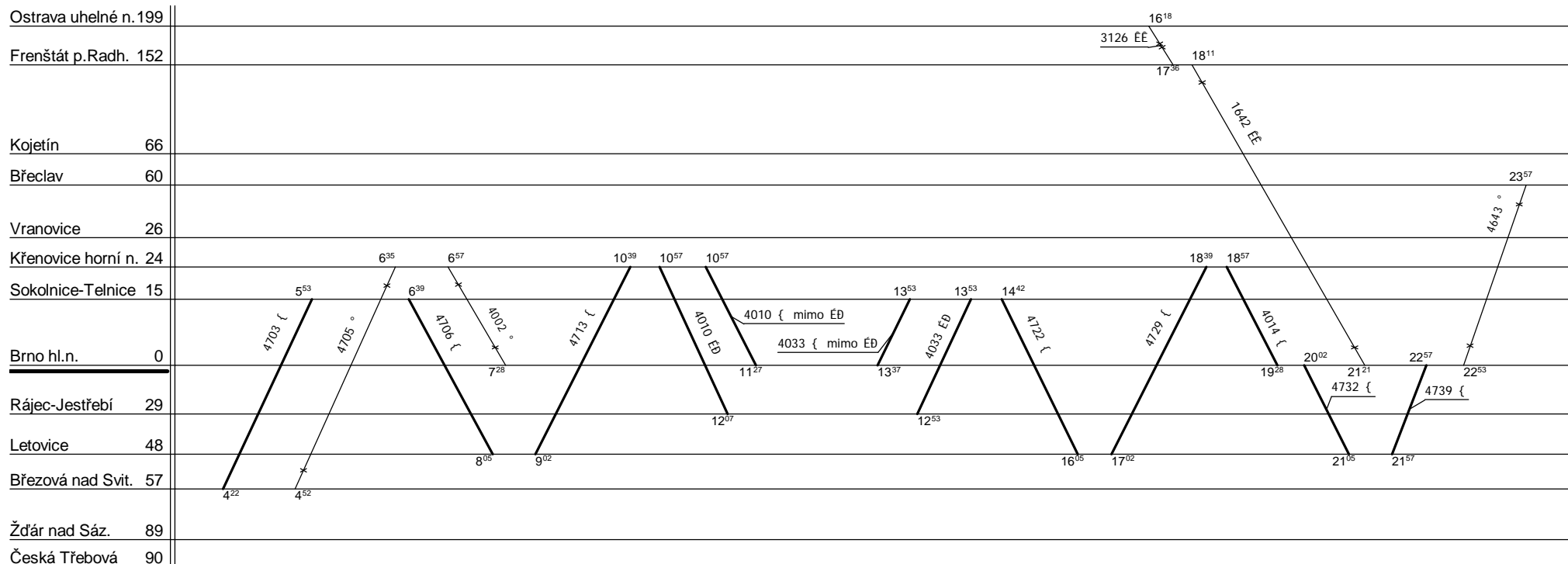

ED jede v { , nejede 27. - 31.XII., 30.VI. - 29.VIII.  
 { mimo ED jede v « - » od 30.VI. do 29.VIII. a 27., 28., 31.XII.  
 EE jede v } , nejede 23. - 30.XII., 23.III., 1., 8.V., 5.VII., 26.X., 16.XI.

Řazení soupravy :	3xBdmtee	Bdmtee275			
Oběh celkem :	6xBdmtee	2xBdmtee275			

Denní běh soupravy : 289 / 0 km

Zpracovatel :

Denní průměr soupravových jízd : - km

Ing. T. Kašpařík, 972 625 866

1.

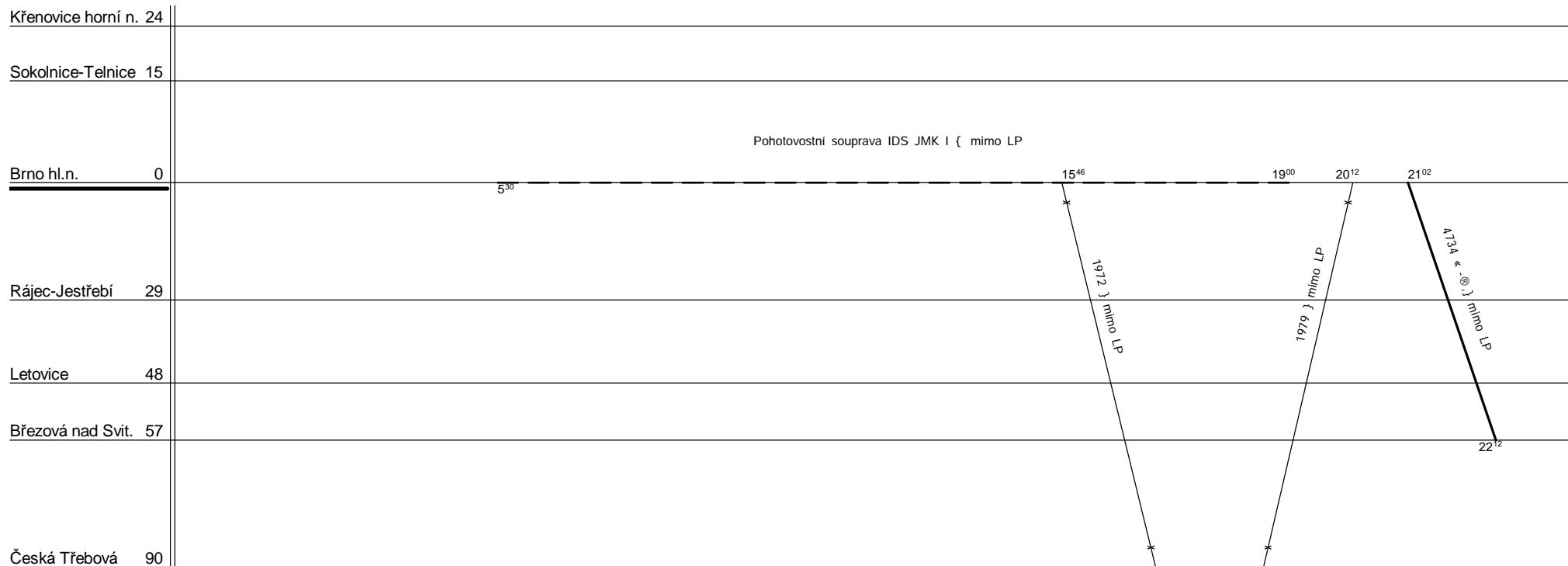

Pohotovostní souprava IDS JMK { mimo LP vystavujte v { kromě 27. - 31.XII., 30.VI. - 29.VIII.  
 1972, 1979 } mimo LP jede v }, nejede od 30.VI. do 30.VIII., nejede 23. - 30.XII., 23.III., 16.XI.  
 4734 «-®} mimo LP jede v «-®, ±, nejede od 27.VI. do 30.VIII., nejede 23. - 31.XII., 23.III., 30.IV., 7.V., 27.X., 16.XI.

Řazení soupravy :	%	%	%	%	%
Oběh celkem :	%	%	%	%	%

Denní běh soupravy : % km  
 Denní průměr soupravových jízd : - km

Zpracovatel :  
 Ing. T. Kašpařík, 972 625 866

2.

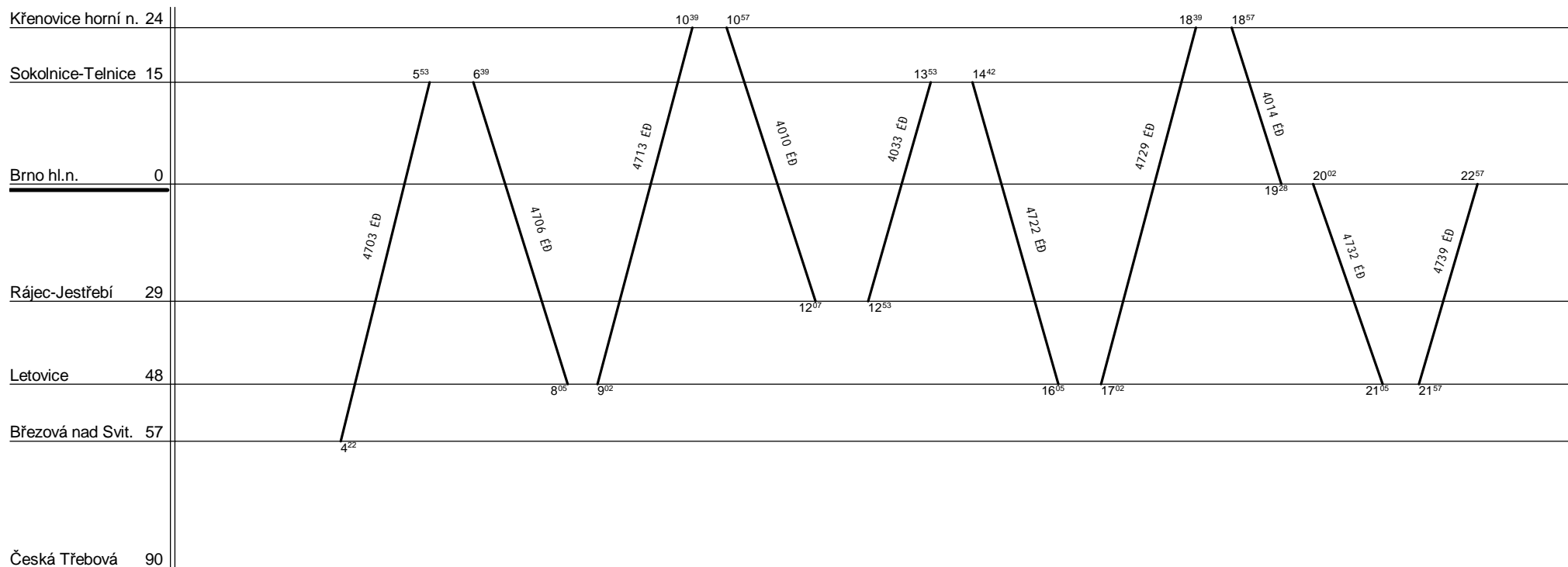

ÉD jede v { , nejede 27. - 31.XII., 30.VI. - 29.VIII.

Řazení soupravy :	Bdmtee				
Oběh celkem :	2xBdmtee				

Denní běh soupravy : 184 / 0 km

Zpracovatel :

Denní průměr soupravových jízd : - km

Ing. T. Kašpařík, 972 625 866



1.

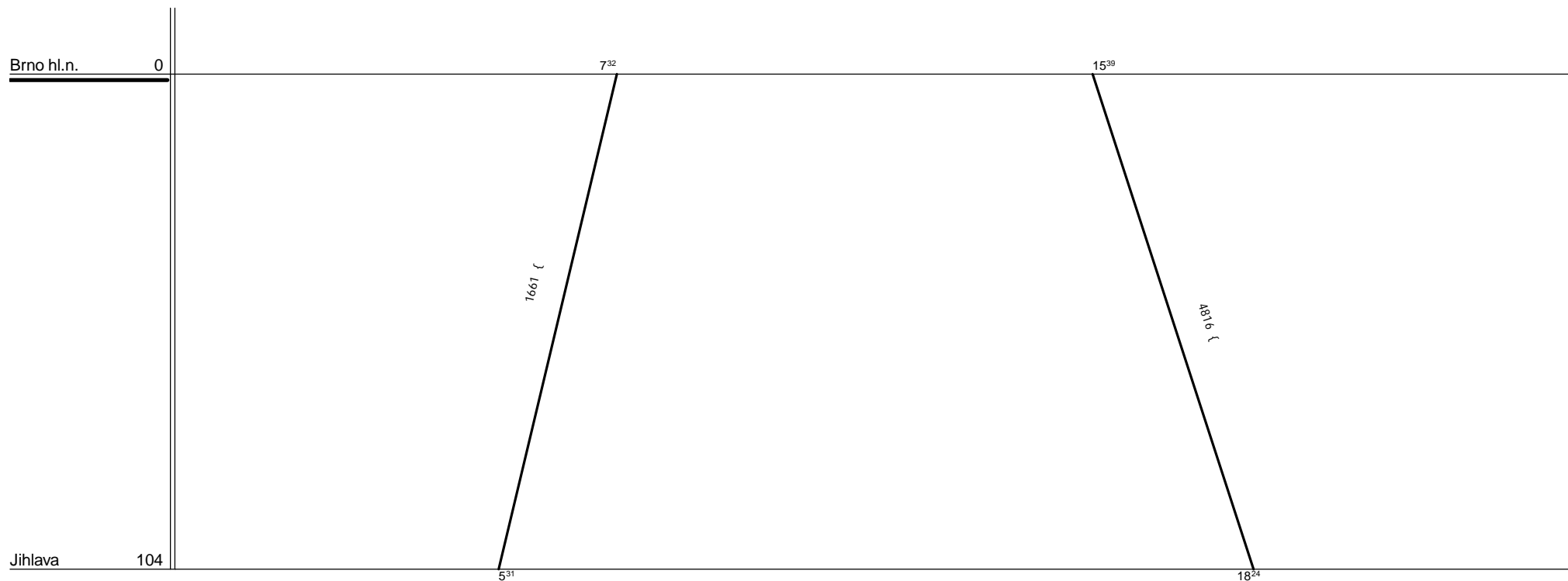

2. alternativní oběh, alternativní usazení Bdtee286, 2xBtee

Řazení soupravy :	Bdmtee275	2xBdmtee			
Oběh celkem :	Bdmtee275	2xBdmtee			

Denní běh soupravy : 143 / 0 km

Zpracovatel :

Denní průměr soupravových jízd : - km

Ing. T. Kašpařík, 972 625 866

1.

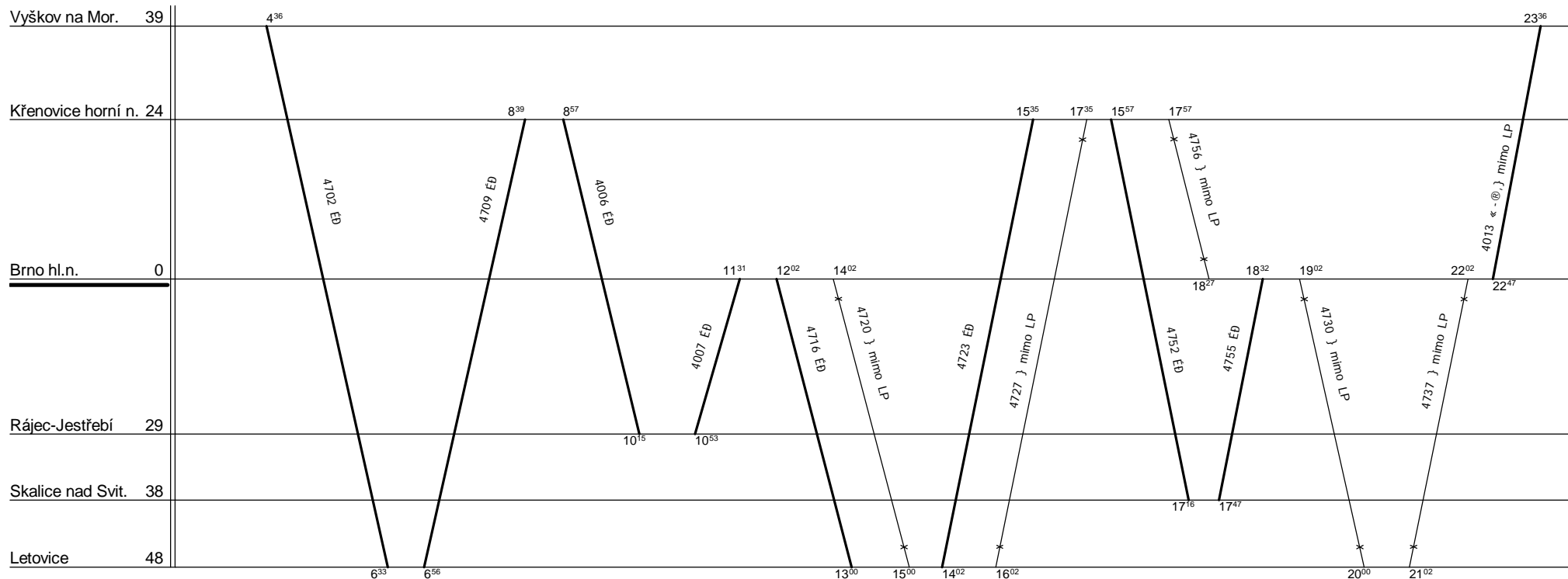

ED jede v { , nejede 27.-31.XII., 30.VI.-29.VIII.  
 } mimo LP jede v }, nejede od 23.VI. do 30.VIII., nejede 23.-30.XII., 23.III., 16.XI.  
 « -@, } mimo LP jede v « -@, ±, nejede od 27.VI. do 30.VIII.,  
 nejede 23.-31.XII., 23.III., 30.IV., 7.V., 27.X., 16.XI.

Řazení soupravy :	Bdmtee				
Oběh celkem :	Bdmtee				

Denní běh soupravy : 324 / 0 km

Zpracovatel :

Denní průměr soupravových jízd : - km

Ing. T. Kašpařík, 972 625 866

1.

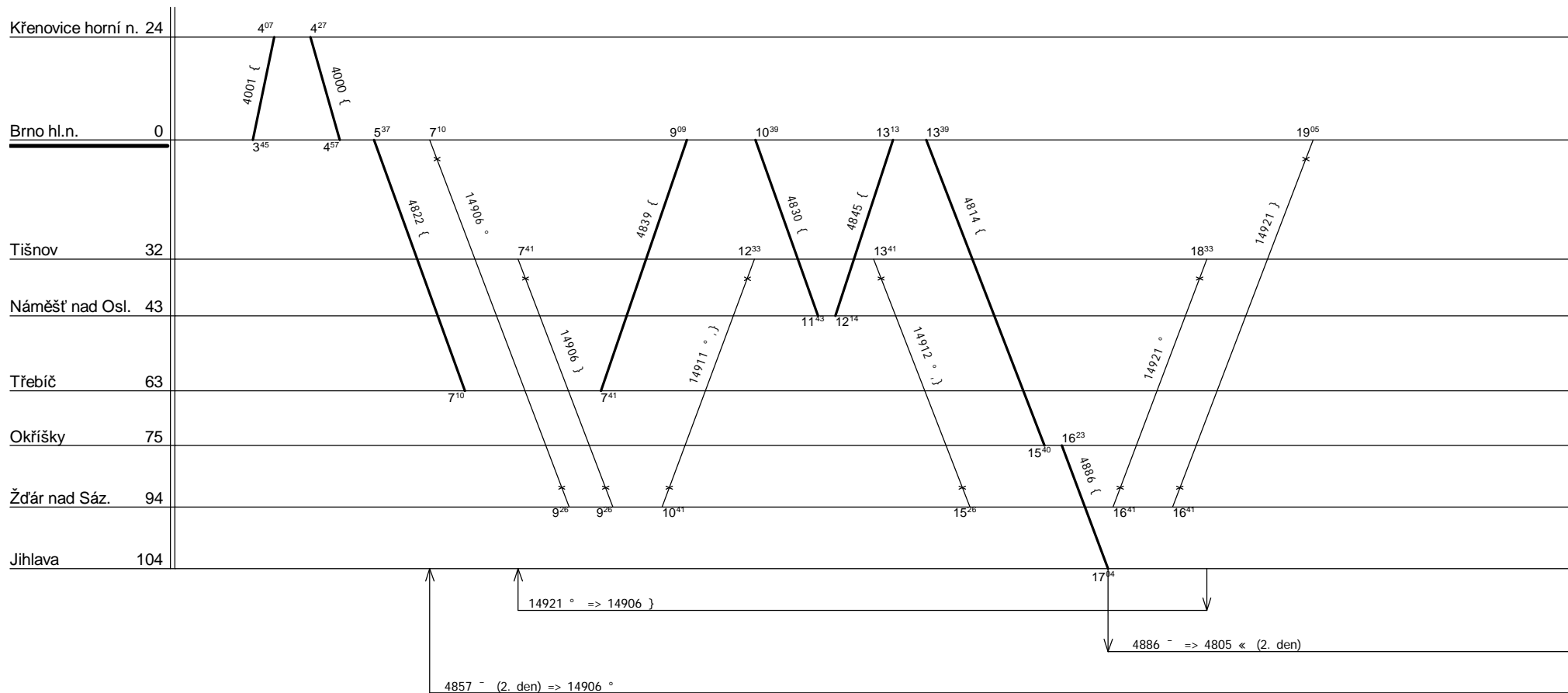

Řazení soupravy :	%	%	%	%	%
Oběh celkem :	%	%	%	%	%

Denní běh soupravy : % km  
 Denní průměr soupravových jízd : - km  
 Zpracovatel :  
 Ing. T. Kašpařík, 972 625 866

2.

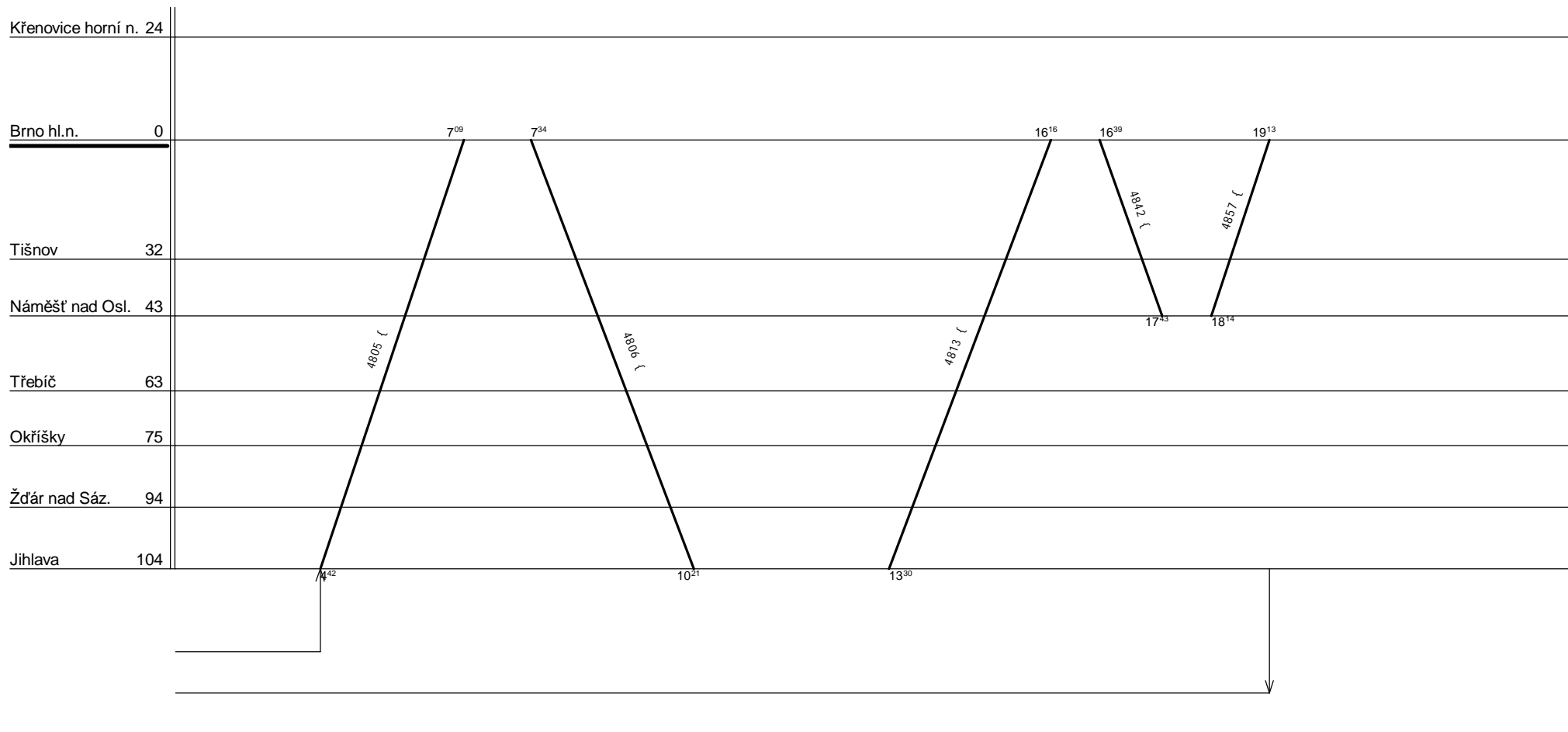

Řazení soupravy :	%	%	%	%	%
Oběh celkem :	%	%	%	%	%

Denní běh soupravy : % km  
 Denní průměr soupravových jízd : - km

Zpracovatel :  
 Ing. T. Kašpařík, 972 625 866

3.

Křenovice horní n. 24

Brno hl.n. 0

Tišnov 32

Náměšť nad Osl. 43

Třebíč 63

Okříšky 75

Žďár nad Sáz. 94

Jihlava 104

14927 | 14927 |

{ ,° 5.00 - 19.00 Pohotovostní souprava IDS JMK II  
 } 6.00 - 19.00 Pohotovostní souprava IDS JMK II

Řazení soupravy :	Bdmtee275	2xBdmtee			
Oběh celkem :	3xBdmtee275	6xBdmtee			

Denní běh soupravy : 204 / 0 km

Zpracovatel :

Denní průměr soupravových jízd : - km

Ing. T. Kašpařík, 972 625 866

1.

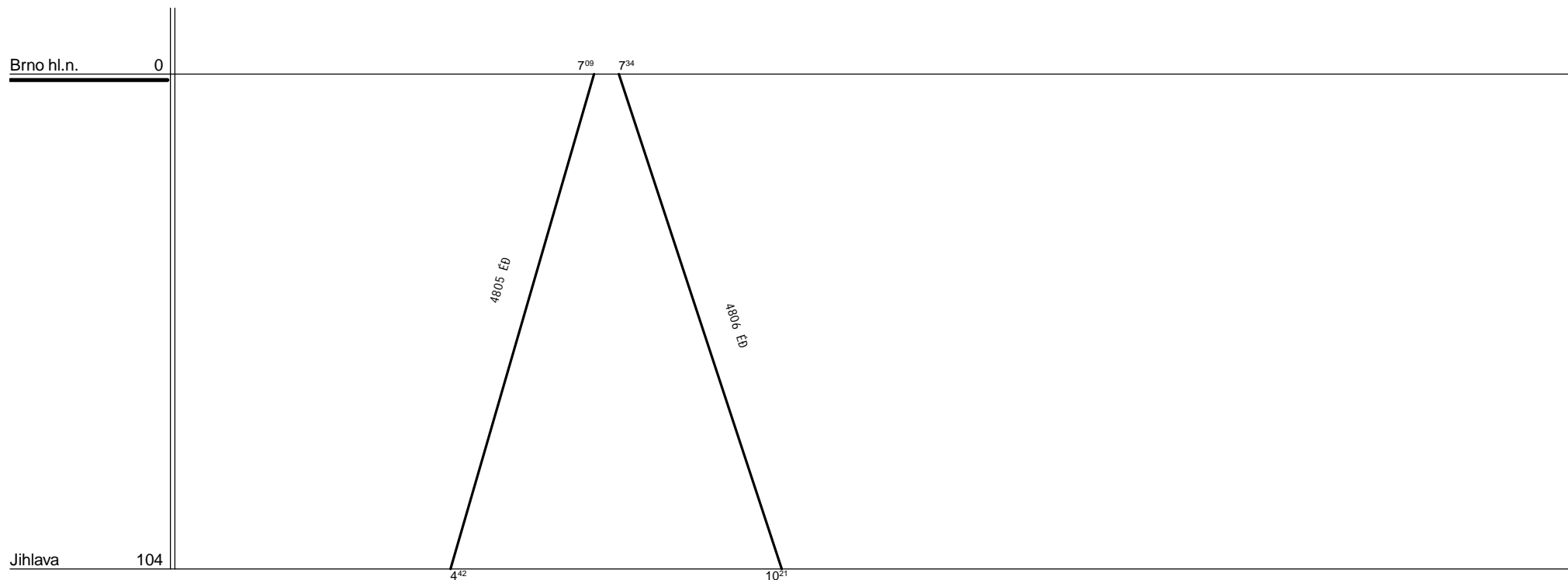

ÉD jede v { , nejede 27. - 31.XII., 30.VI. - 29.VIII.

Řazení soupravy :	Bdmtee275				
Oběh celkem :	Bdmtee275				

Denní běh soupravy : 116 / 0 km

Zpracovatel :

Denní průměr soupravových jízd : - km

Ing. T. Kašpařík, 972 625 866

1.

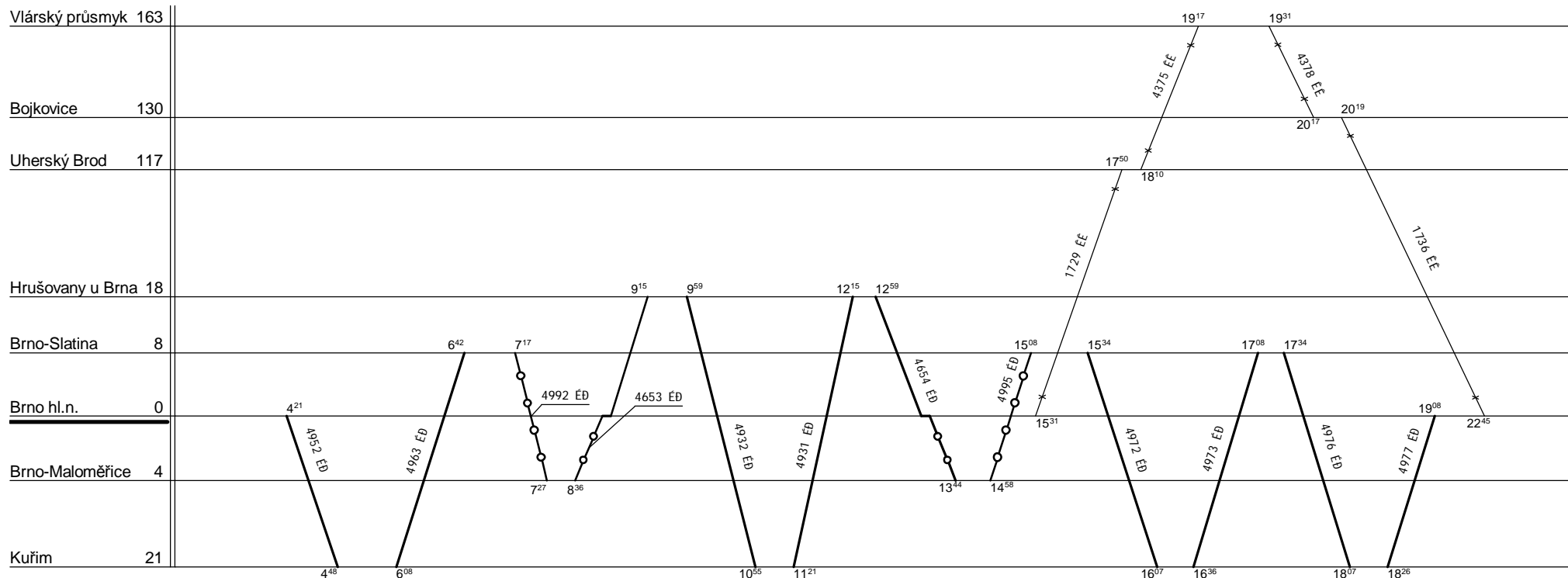

ED jede v { , nejede 27. - 31.XII., 30.VI. - 29.VIII.  
 EĚ jede v }, nejede 23. - 30.XII., 23.III., 1., 8.V., 5.VII., 26.X., 16.XI.

Řazení soupravy :	%	%	%	%	%
Oběh celkem :	%	%	%	%	%

Denní běh soupravy : % km  
 Denní průměr soupravových jízd : % km  
 Zpracovatel :  
 Ing. T. Kašpařík., 972 625 866

2.

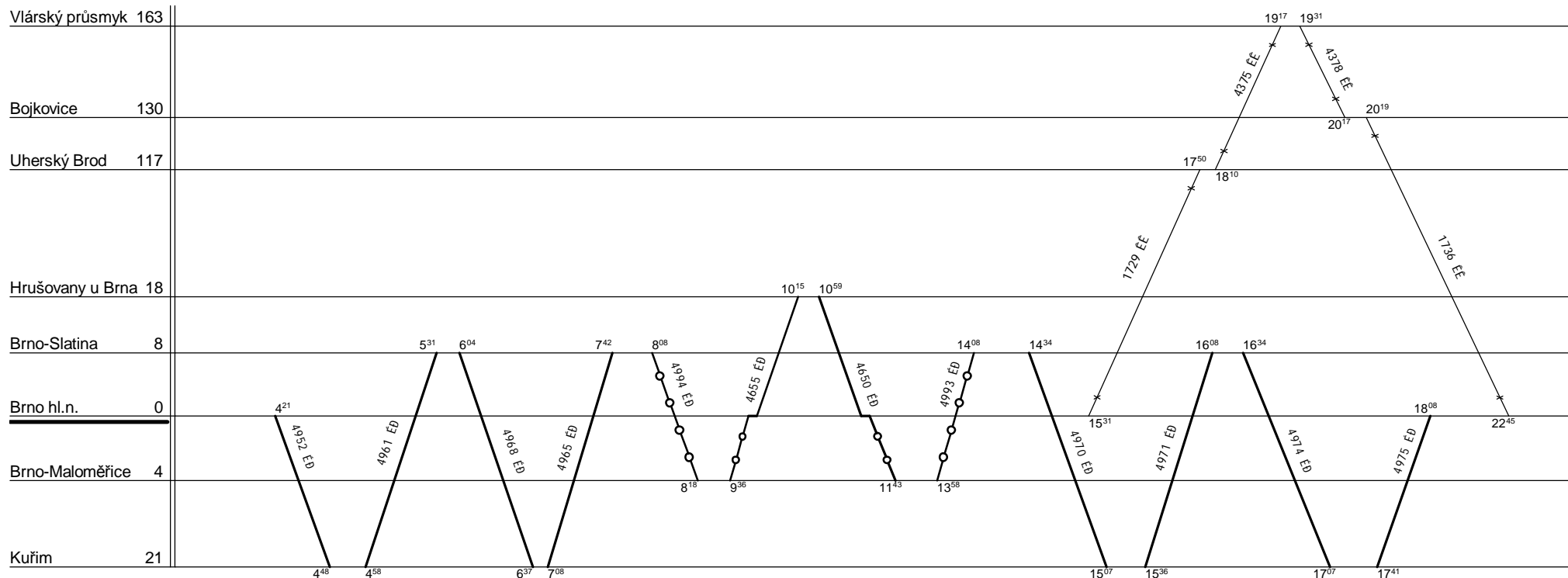

ED jede v { , nejede 27. - 31.XII., 30.VI. - 29.VIII.  
 EE jede v }, nejede 23. - 30.XII., 23.III., 1., 8.V., 5.VII., 26.X., 16.XI.

Řazení soupravy :	Bdmtee	Bdmtee275			
Oběh celkem :	2xBdmtee	2xBdmtee275			

Denní běh soupravy : 191 / 0 km

Zpracovatel :

Denní průměr soupravových jízd : 11 km

Ing. T. Kašpařík., 972 625 866



1.



ĚĚ jede v { , nejede 31. XII.

1.alternativní oběh, alternativní řazení Bt283, 2Bt (Btee284, 2Btee)

Řazení soupravy :	Bdmtee275	2xBdmtee			
Oběh celkem :	Bdmtee275	2xBdmtee			

Denní běh soupravy : 103 / 0 km

Zpracovatel :

Denní průměr soupravových jízd : - km

Ing. T. Kašpařík, 972 625 866

1.

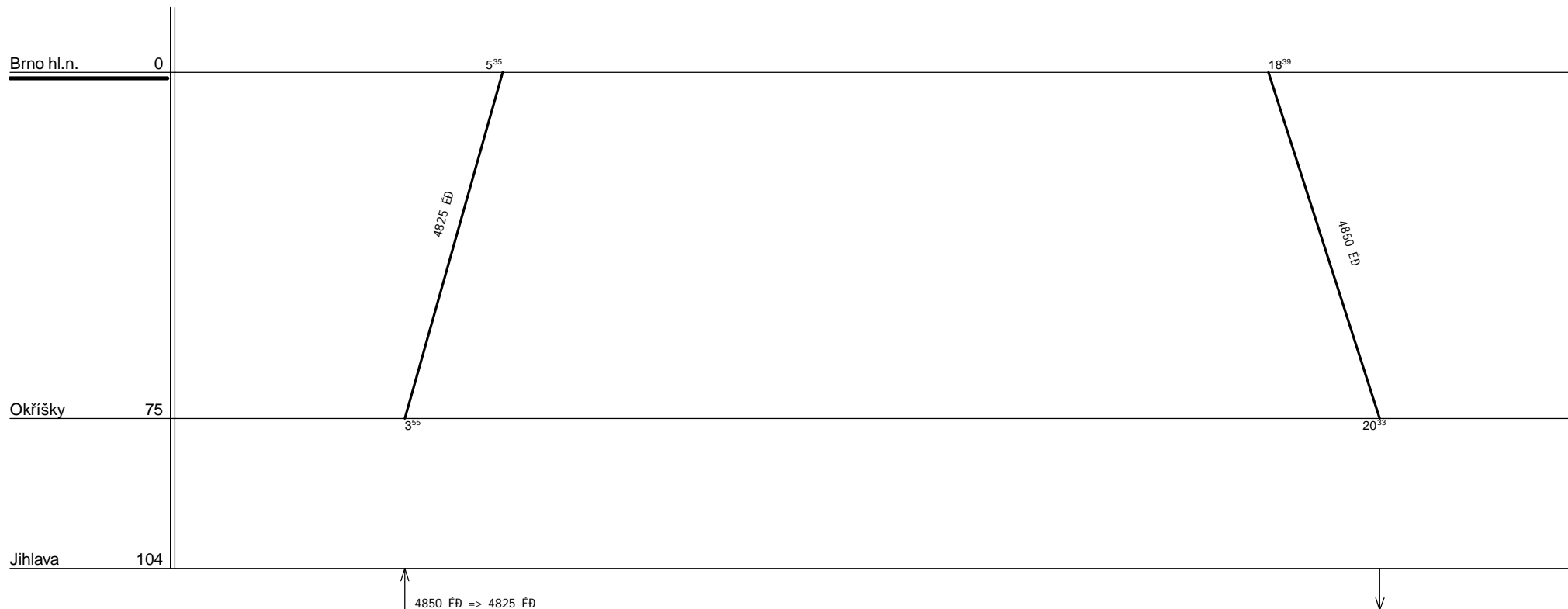

ÉD jede v { , nejede 27. - 31.XII., 30.VI. - 29.VIII.

V případě alternativního usazení VO 33066 má te vůz Bt.

Řazení soupravy :	%	%	%	%	%
Oběh celkem :	%	%	%	%	%

Denní běh soupravy : % km

Denní průměr soupravových jízd : - km

Zpracovatel :

Ing. T. Kašpařík, 972 625 866

1a.

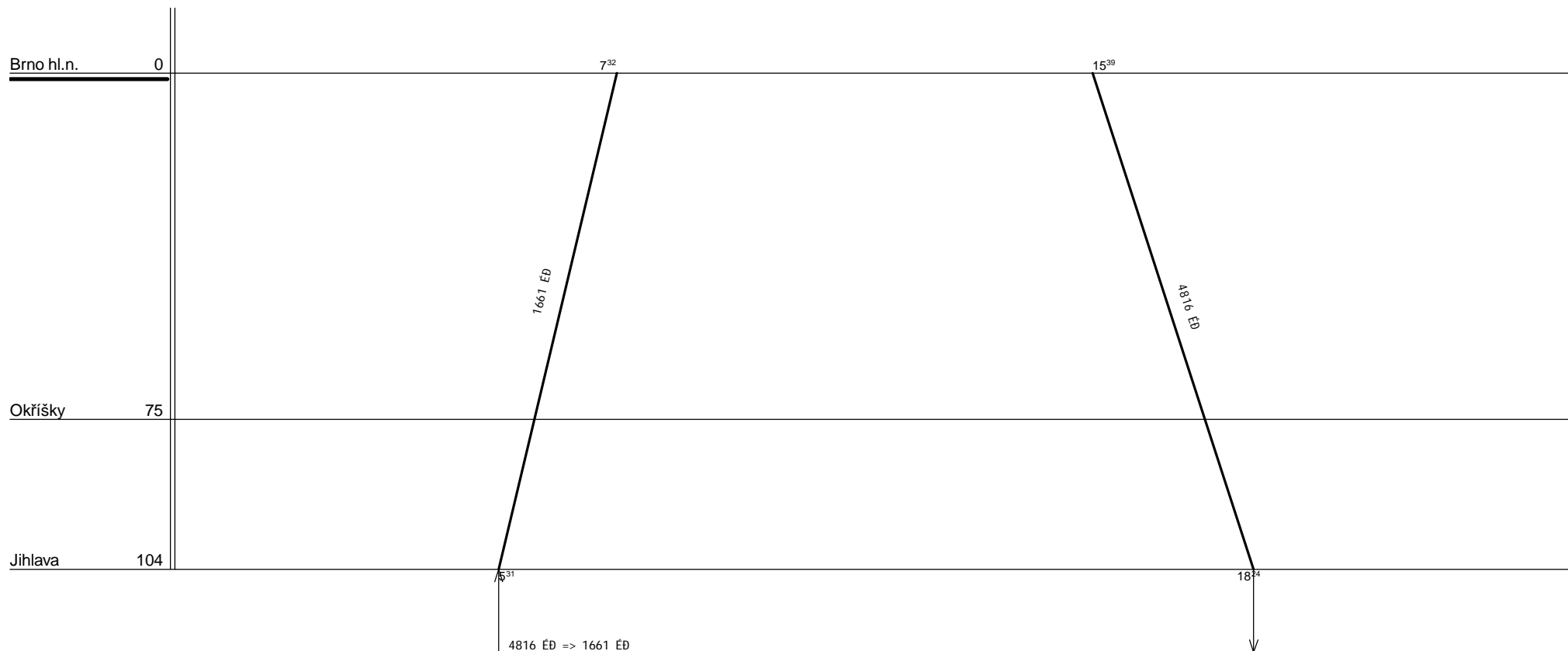

ĚD jede v { , nejede 27. - 31.XII., 30.VI. - 29.VIII.

V případě alternativního usazení VO 33061 uvažte vůz Btee.

Řazení soupravy :	Bdmtee				
Oběh celkem :	2xBdmtee				

Denní běh soupravy : 101 / 0 km

Zpracovatel :

Denní průměr soupravných jízd : - km

Ing. T. Kašpařík, 972 625 866

1.

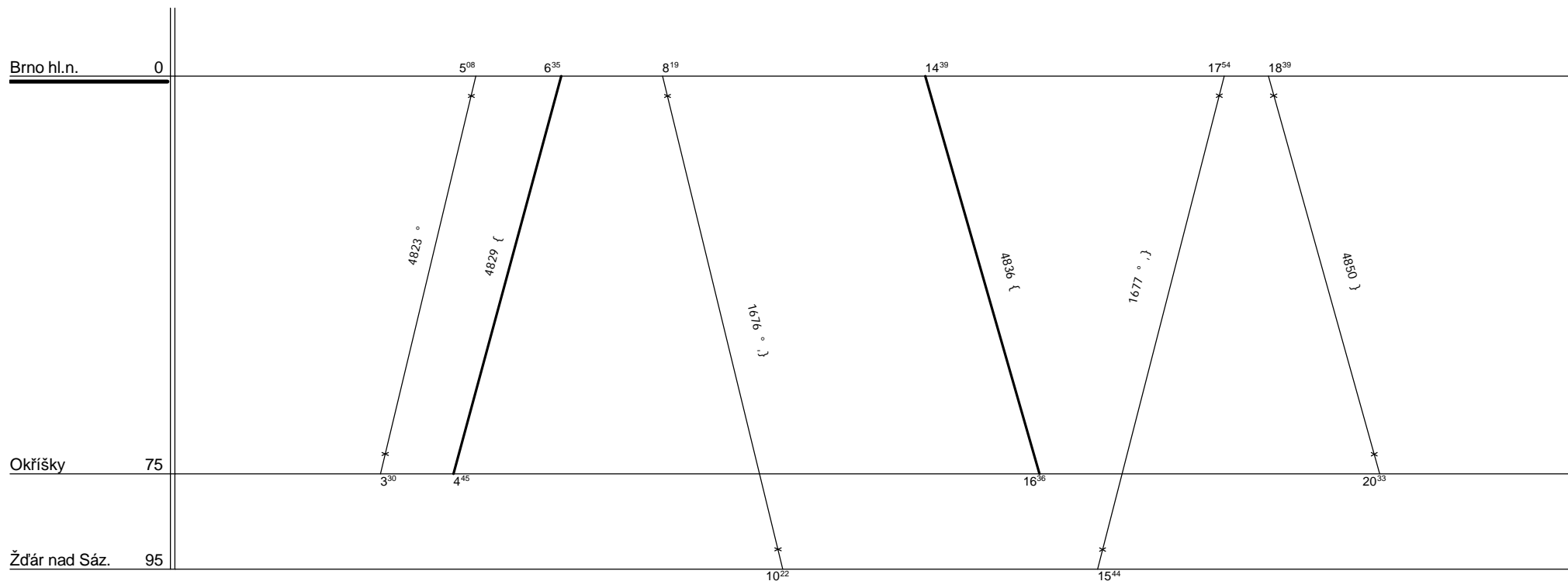

Řazení soupravy :	Bdmtee275	2xBdmtee			
Oběh celkem :	Bdmtee275	2xBdmtee			

Denní běh soupravy : 184 / 0 km      Zpracovatel :  
 Denní průměr soupravových jízd : - km      Ing. T. Kašpařík, 972 625 866

1.

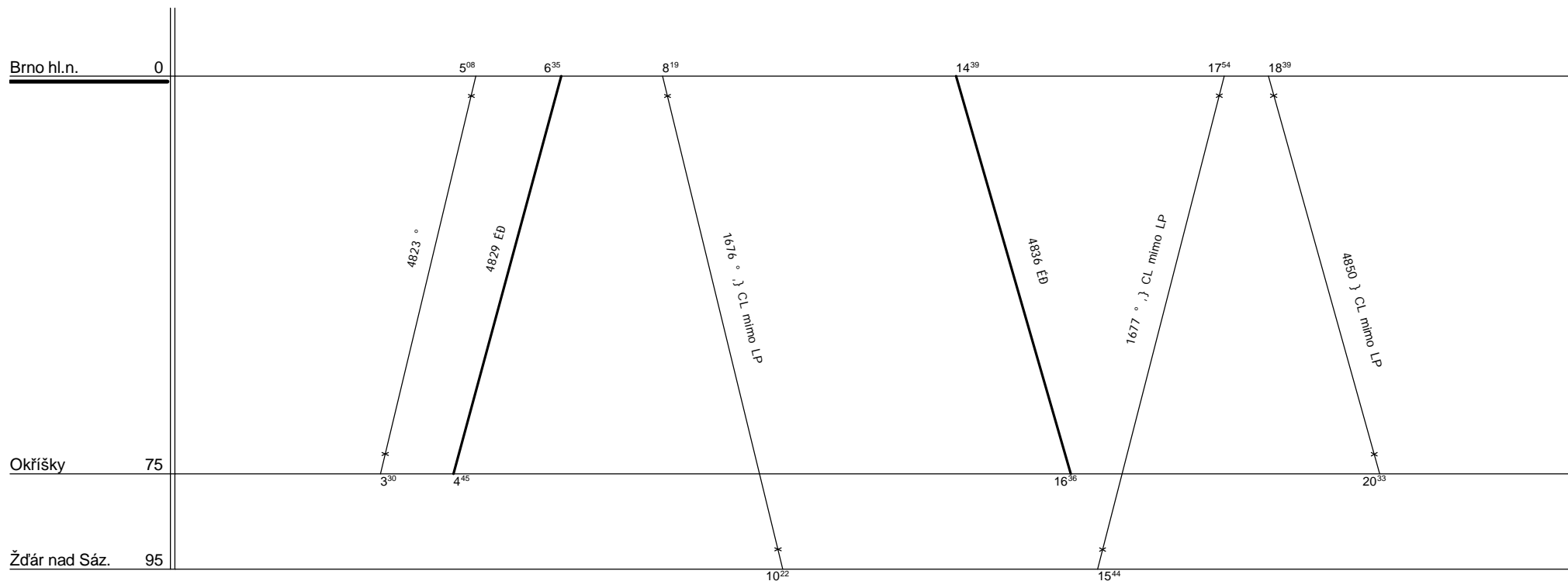

ÉD jede v { , nejede 27. - 31.XII., 30.VI. - 29.VIII.

1676, 1677 ° ,± CL mimo LP jede v ° ,} od 26.IV. do 29.VI. a od 6.IX. do 28.IX., jede 1.V., 8.V.

4850 } CL mimo LP jede v ± od 27.IV. do 22.VI. a od 7.IX. do 28.IX., jede 1.V., 8.V.

Řazení soupravy :	Bdmtee				
Oběh celkem :	Bdmtee				

Denní běh soupravy : 105 / 0 km

Zpracovatel :

Denní průměr soupravových jízd : - km

Ing. T. Kašpařík, 972 625 866

1.

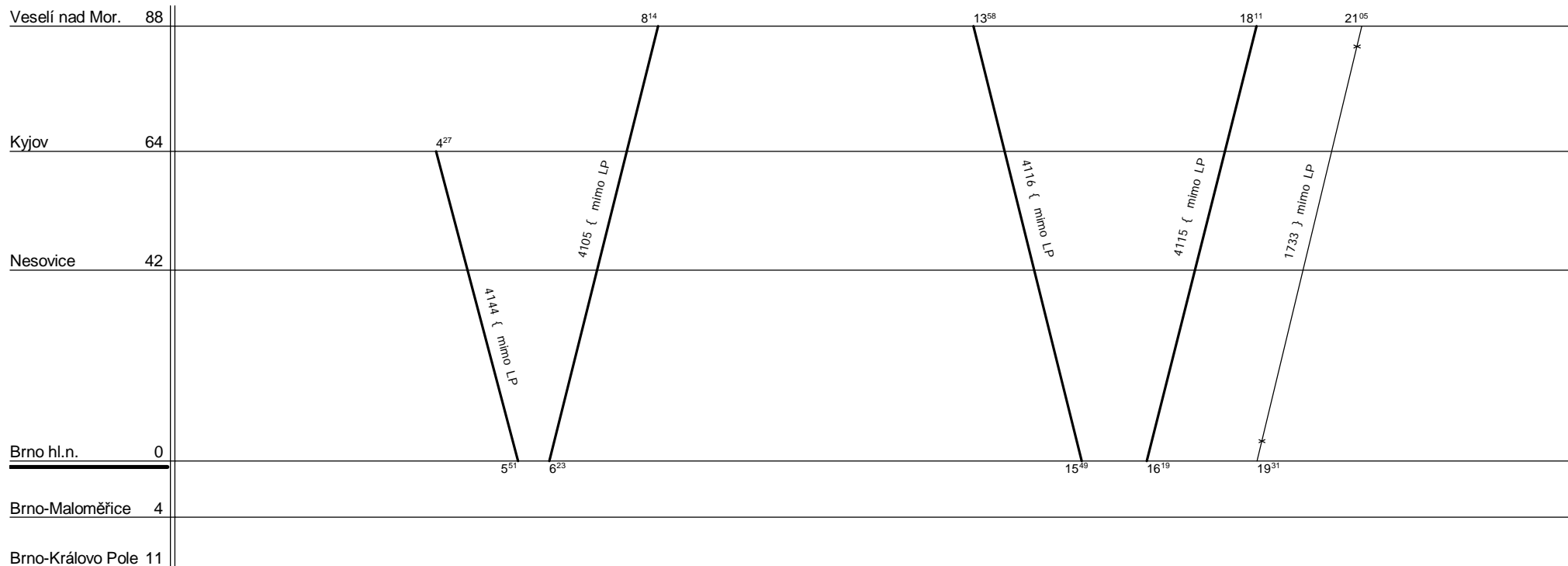

Řazení soupravy :	%	%	%	%	%
Oběh celkem :	%	%	%	%	%

Denní běh soupravy : % km

Zpracovatel :

Denní průměr soupravových jízd : % km

Ing. T. Kašpařík, 972 625 866

2.

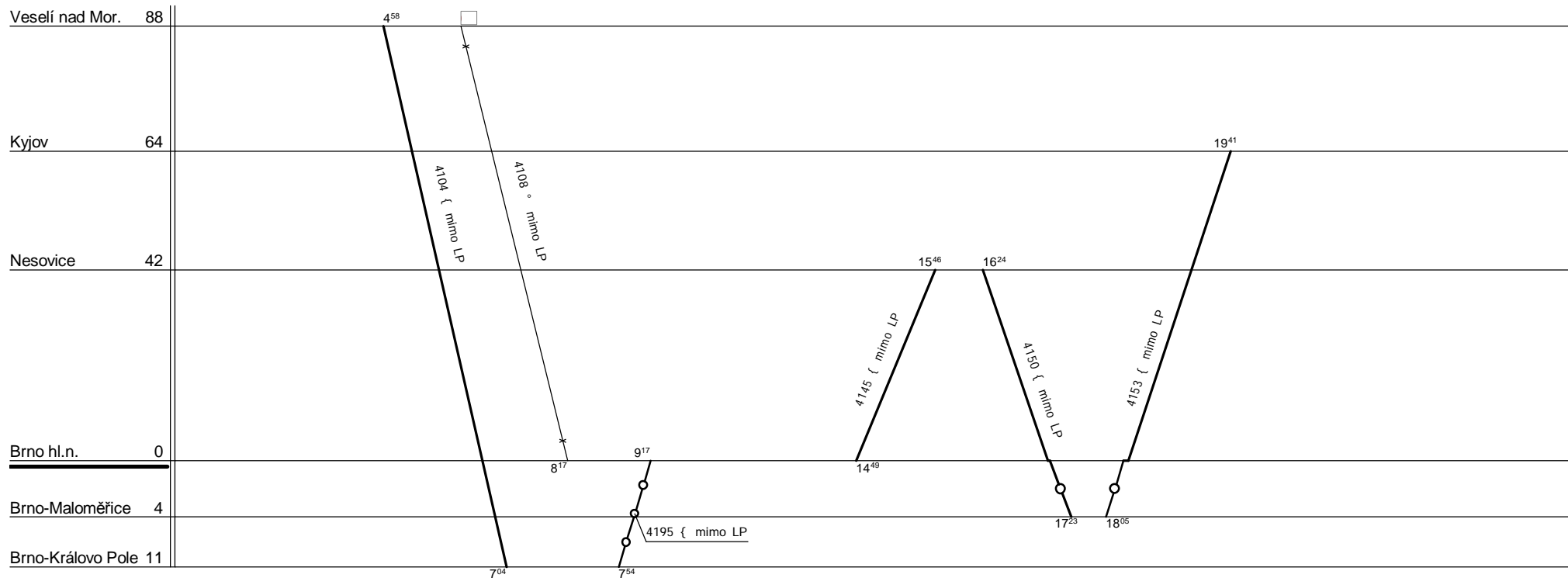

Řazení soupravy :	Bt283	3xBt			
Oběh celkem :	2xBt283	6xBt			

Denní běh soupravy : 182 / 0 km

Zpracovatel :

Denní průměr soupravových jízd : 1 km

Ing. T. Kašpařík, 972 625 866

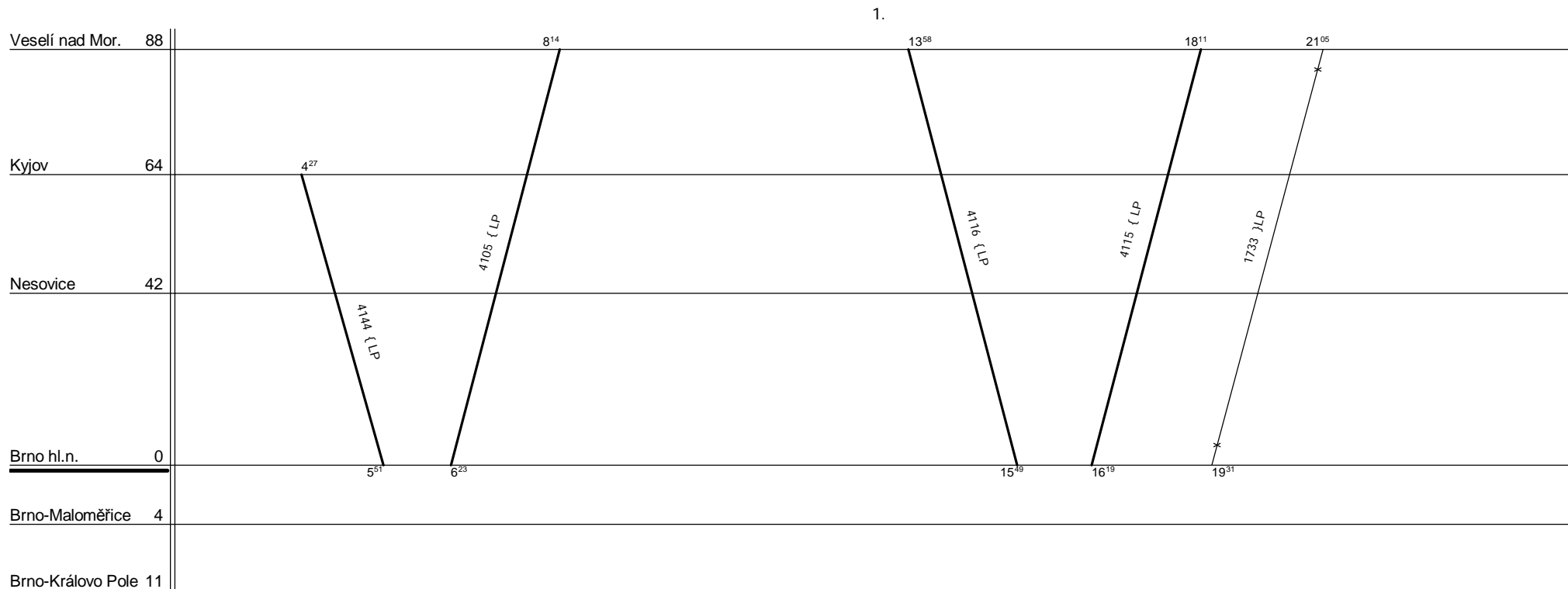

{ LP jede v { od 30.VI. do 29.VIII.  
 } LP jede v ± od 29.VI. do 24.VIII.

Řazení soupravy :	%	%	%	%	%
Oběh celkem :	%	%	%	%	%

Denní běh soupravy : % km  
 Denní průměr soupravových jízd : % km  
 Zpracovatel :  
 Ing. T. Kašpařík, 972 625 866



2.

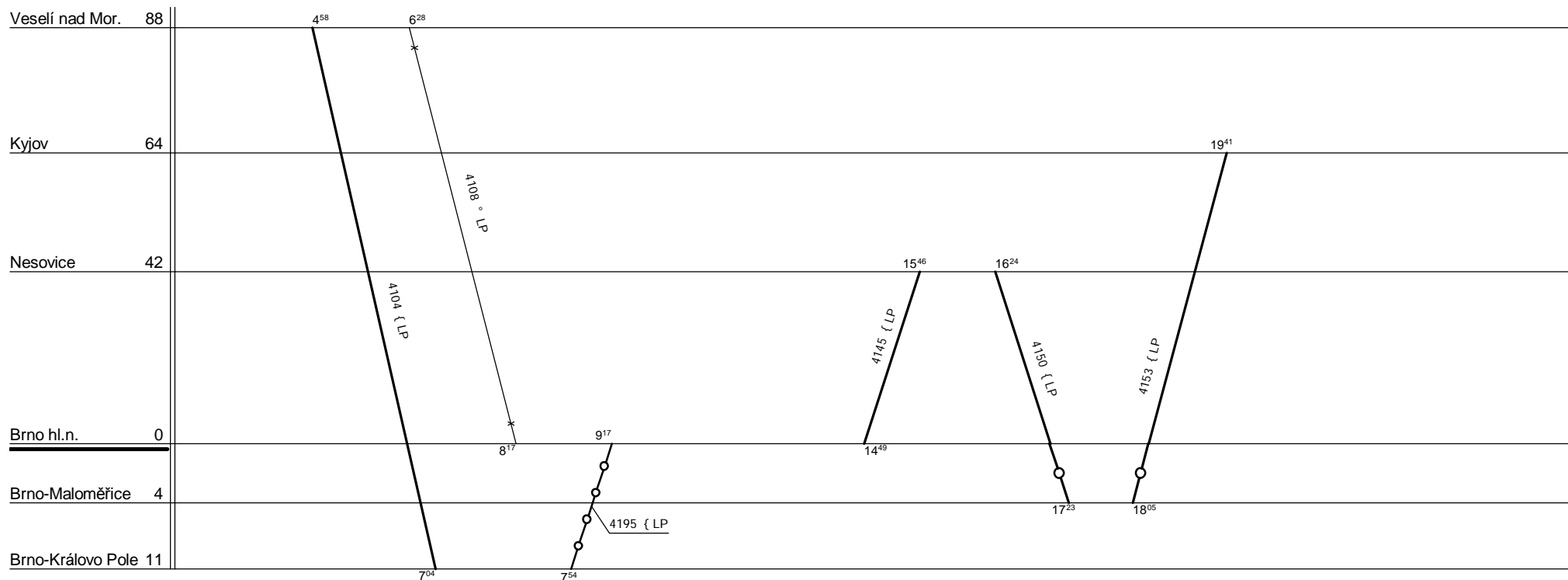

{ LP jede v { od 30.VI. do 29.VIII.  
 ° LP jede v ° od 5.VII. do 30.VIII.

Řazení soupravy :	Bt283	2xBt			
Oběh celkem :	2xBt283	4xBt			

Denní běh soupravy :	39 / 0	km	Zpracovatel :	
Denní průměr soupravových jízd :	1	km	Ing. T. Kašpařík,	972 625 866

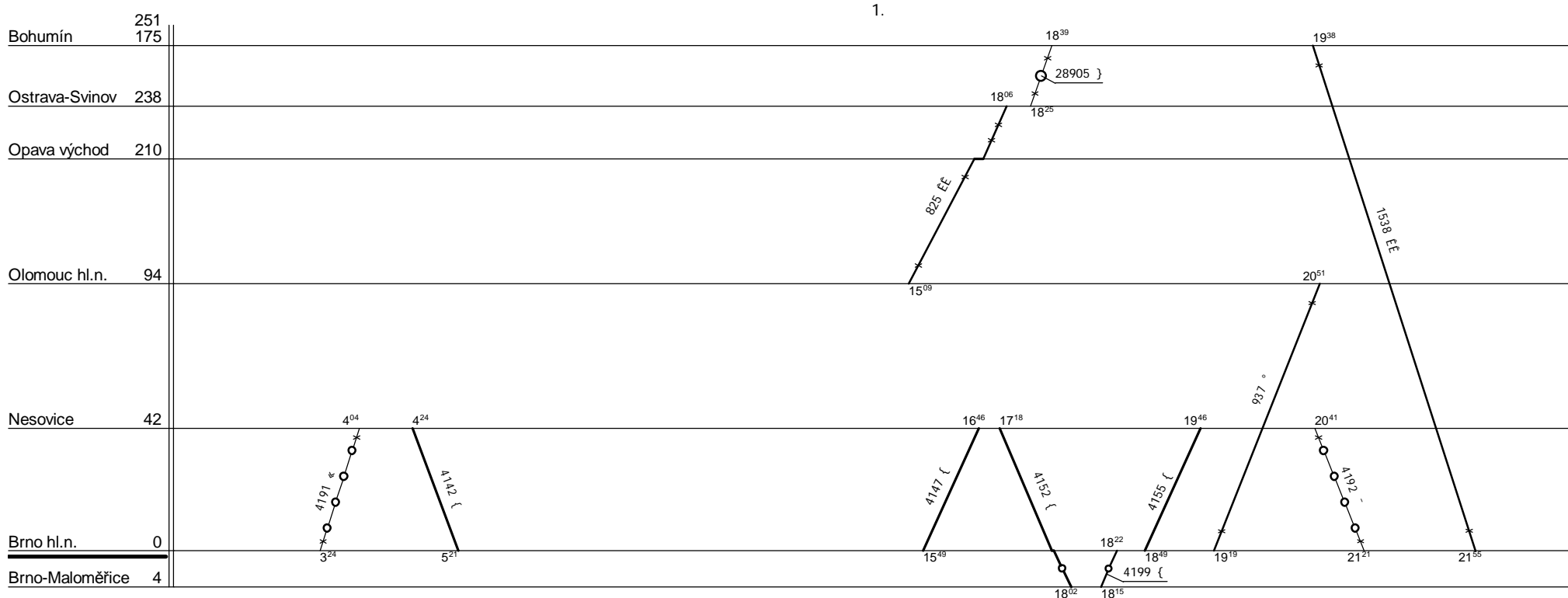

EĚ jede v }, nejede 23. - 30.XII., 23.III., 1., 8.V., 5.VII., 26.X., 16.XI.  
 937 ° jede v °, jede 31.XII., 23.III., 27.X., 16.XI., nejede 22. - 30.XII., 22.III., 25.X., 15.XI.  
 4191 < jede v < a 27.XII., 2.I., 25.III., 29.X., 18.XI., nejede 24., 31.XII., 24.III., 17.XI.  
 4192 - jede v - a 30.IV., 7.V., 27.X.

Řazení soupravy :	3xB			
Oběh celkem :	3xB			

Denní běh soupravy : 189 / 0 km      Zpracovatel :  
 Denní průměr soupravových jízd : 19 km      Ing. T. Kašpařík, 972 625 866

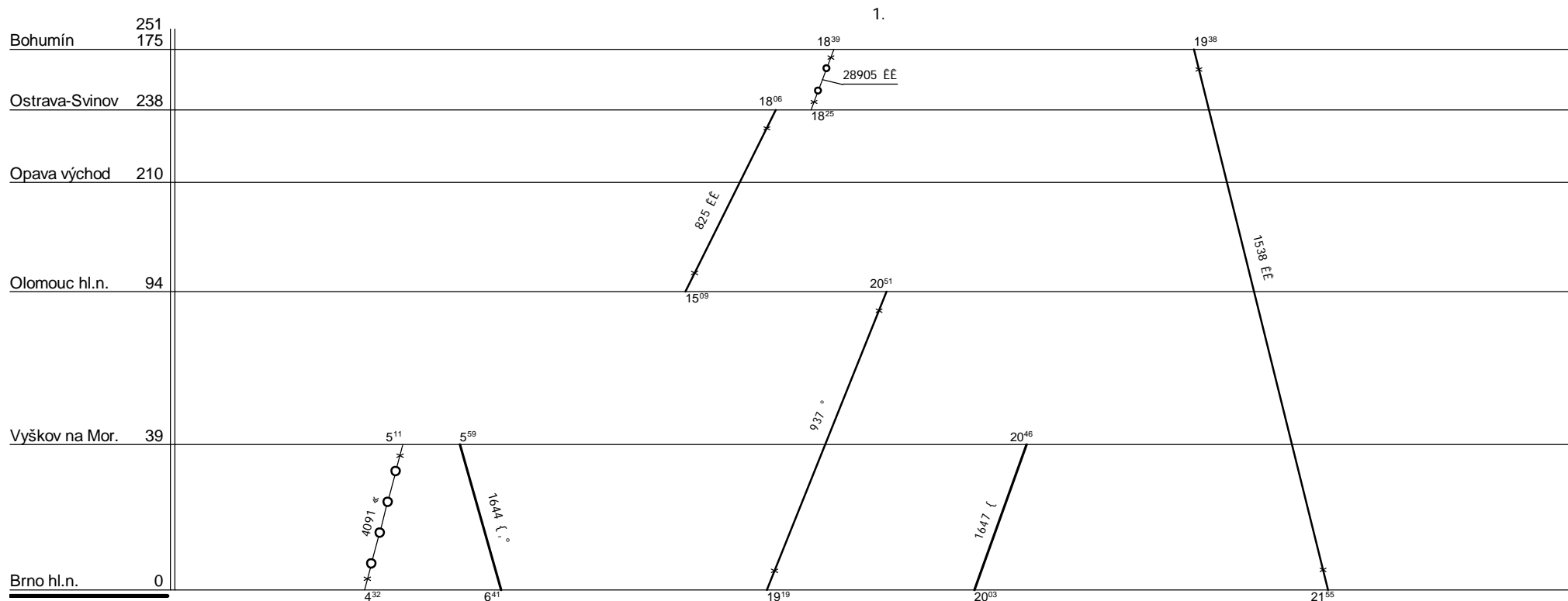

EĚ jede v }, nejede 23. - 30.XII., 23.III., 1., 8.V., 5.VII., 26.X., 16.XI.  
 937 ° jede v °, jede 23.III., 27.X., 16.XI., nejede 22. - 29.XII., 22.III., 25.X., 15.XI.  
 4091 < jede v < a 27.XII., 2.I., 25.III., 2., 9.V., 29.X., 18.XI., nejede 24.XII., 24.III., 17.XI.  
 Pro vlaky 1647 // 1644 nutno vystavit 27.X. vůz ze zálohy.

Řazení soupravy :	BDs				
Oběh celkem :	BDs				

Denní běh soupravy : 130 / 0 km

Zpracovatel :

Denní průměr soupravových jízd : 7 km

Ing. T. Kašpařík, 972 625 866

1.

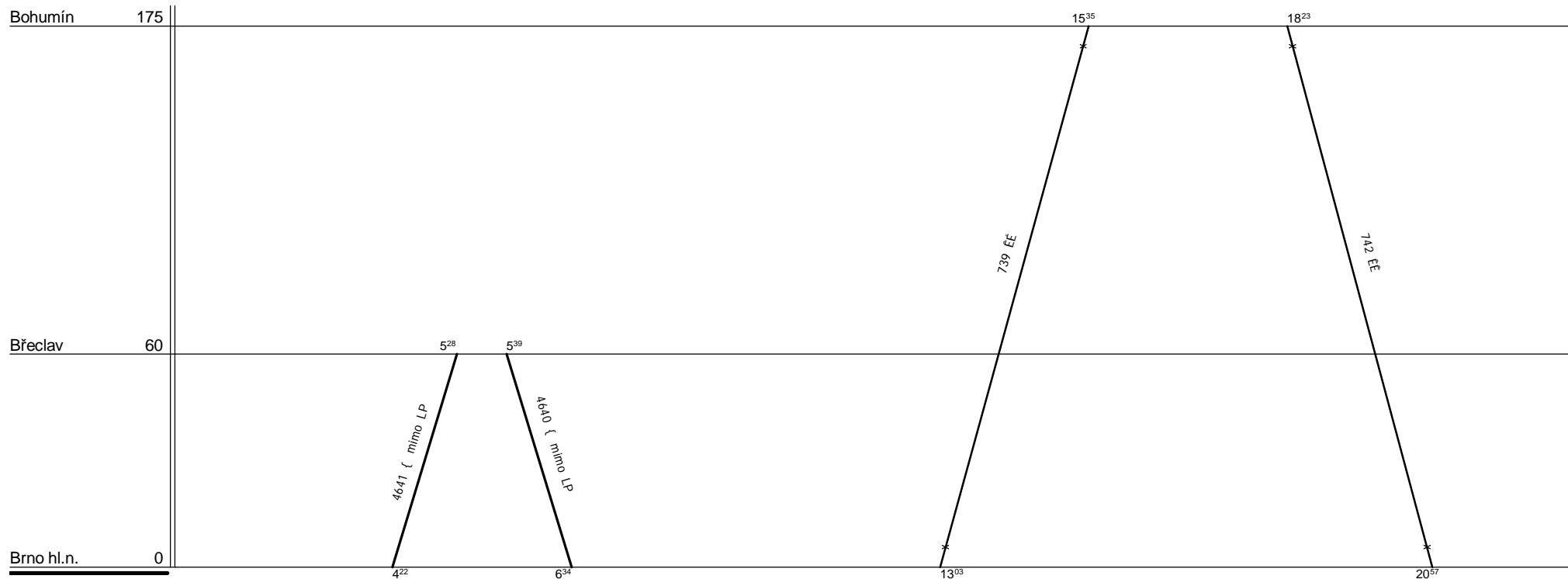

ĚĚ jede v - a 30.IV., 7.V., nejede 28.XII., 2., 9.V.  
 ĚĚ jede v }, nejede 23. - 30.XII., 23.III., 1., 8.V., 5.VII., 26.X., 16.XI.  
 { mimo LP jede v {, nejede od 28.VI. do 31.VIII., nejede 27. - 31.XII., 2.V., 9.V., 27.X.

Řazení soupravy :	2xB				
Oběh celkem :	2xB				

Denní běh soupravy : 116 / 0 km  
 Denní průměr soupravových jízd : - km  
 Zpracovatel :  
 Ing. T. Kašpařík, 972 625 866

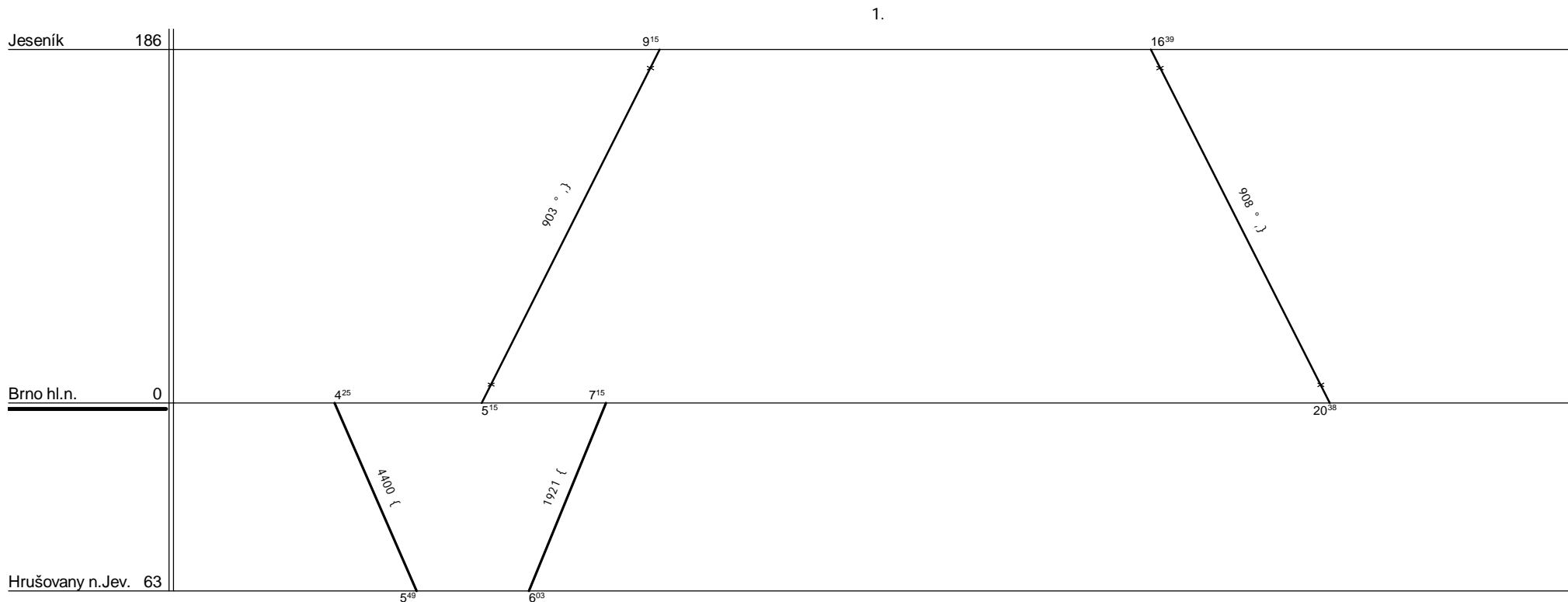

Řazení soupravy :	2xBt				
Oběh celkem :	2xBt				

Denní běh soupravy : 215 / 0 km

Zpracovatel :

Denní průměr soupravových jízd : - km

Ing. T. Kašpařík, 972 625 866

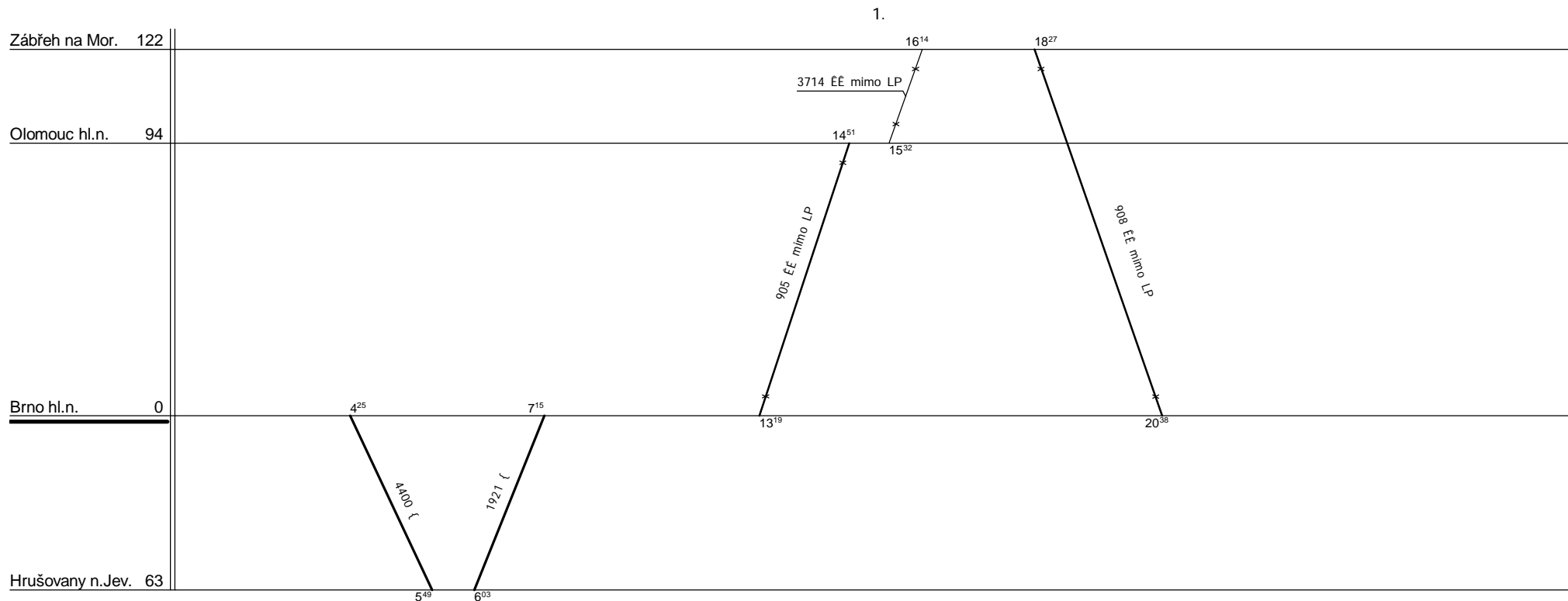

ĚĚ mimo LP jede v  $\bar{\quad}$ , nejede od 28.VI. do 28.VIII., jede 30.IV., 7.V., nejede 28.XII., 2.V., 9.V.  
 ĚĚ mimo LP jede v  $\pm$ , nejede od 30.VI. do 30.VIII., jede 1.I., 24.III., 28.X., 17.XI., nejede 23. - 30.XII., 23.III., 26.X., 16.XI.  
 Pro vlaky 4400 / 1921 vystavte 27., 28.XII., 2., 9.V. a 27.X. vůz ze zálohy.

Řazení soupravy :	Bt283				
Oběh celkem :	Bt283				

Denní běh soupravy : 119 / 0 km

Zpracovatel :

Denní průměr soupravových jízd : - km

Ing. T. Kašpařík, 972 625 866

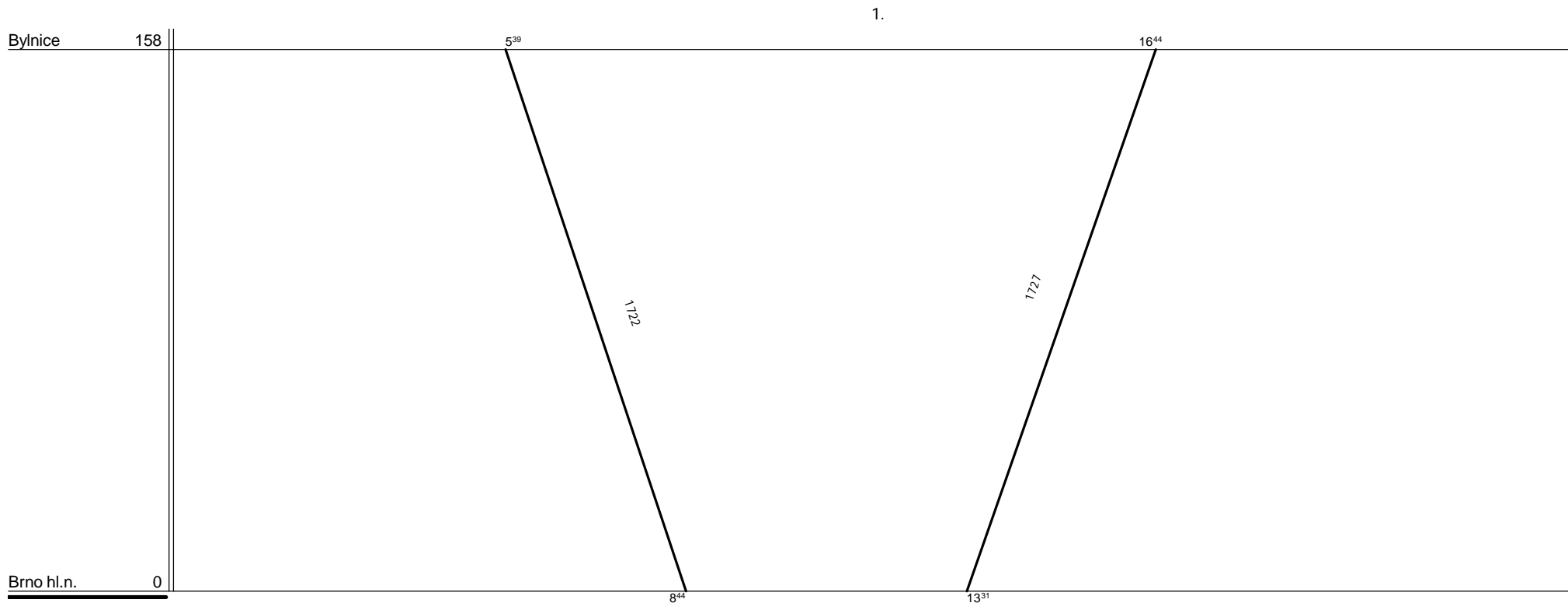

Řazení soupravy :	2xBtee	BDs	Btee		
Oběh celkem :	3xBtee	BDs			

Denní běh soupravy : 321 / 0 km

Zpracovatel :

Denní průměr soupravových jízd : - km

Ing. T. Kašpařík, 972 625 866

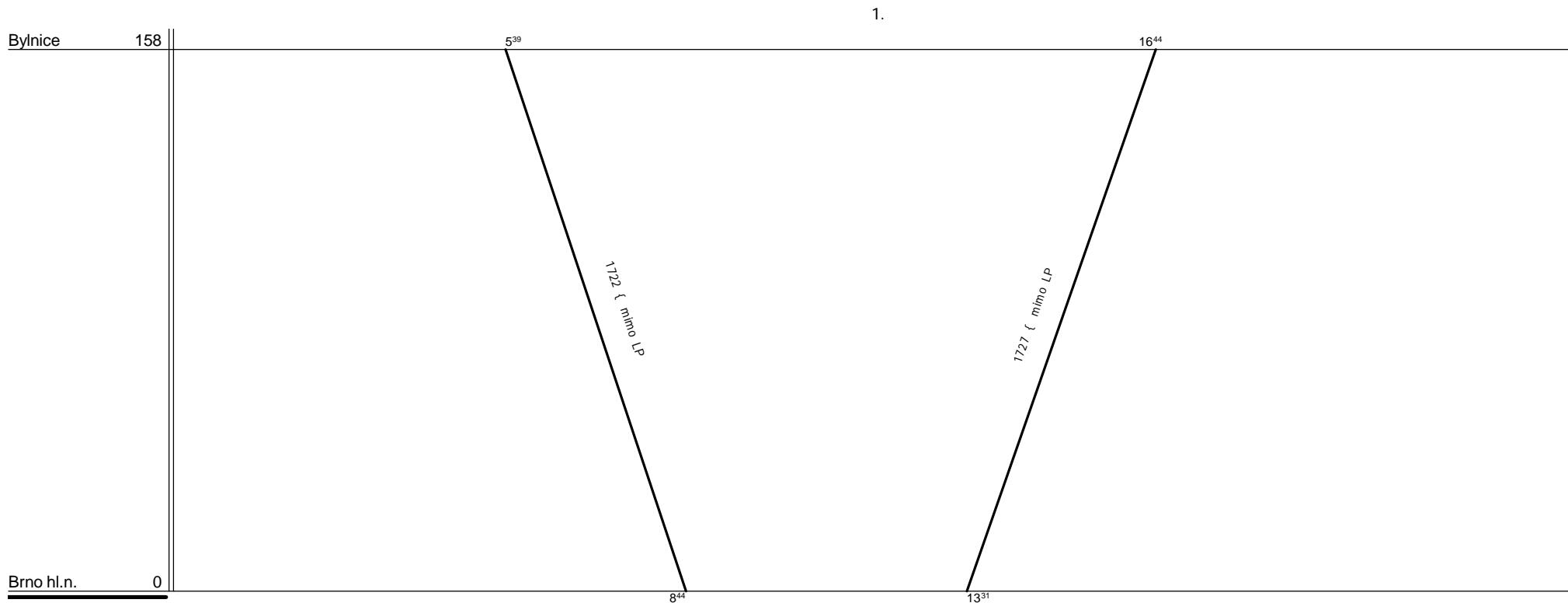

{ mimo LP jede v { , nejede od 28.VI. do 31.VIII.

Řazení soupravy :	Bt				
Oběh celkem :	Bt				

Denní běh soupravy : 183 / 0 km

Zpracovatel :

Denní průměr soupravových jízd : - km

Ing. T. Kašpařík, 972 625 866



1.

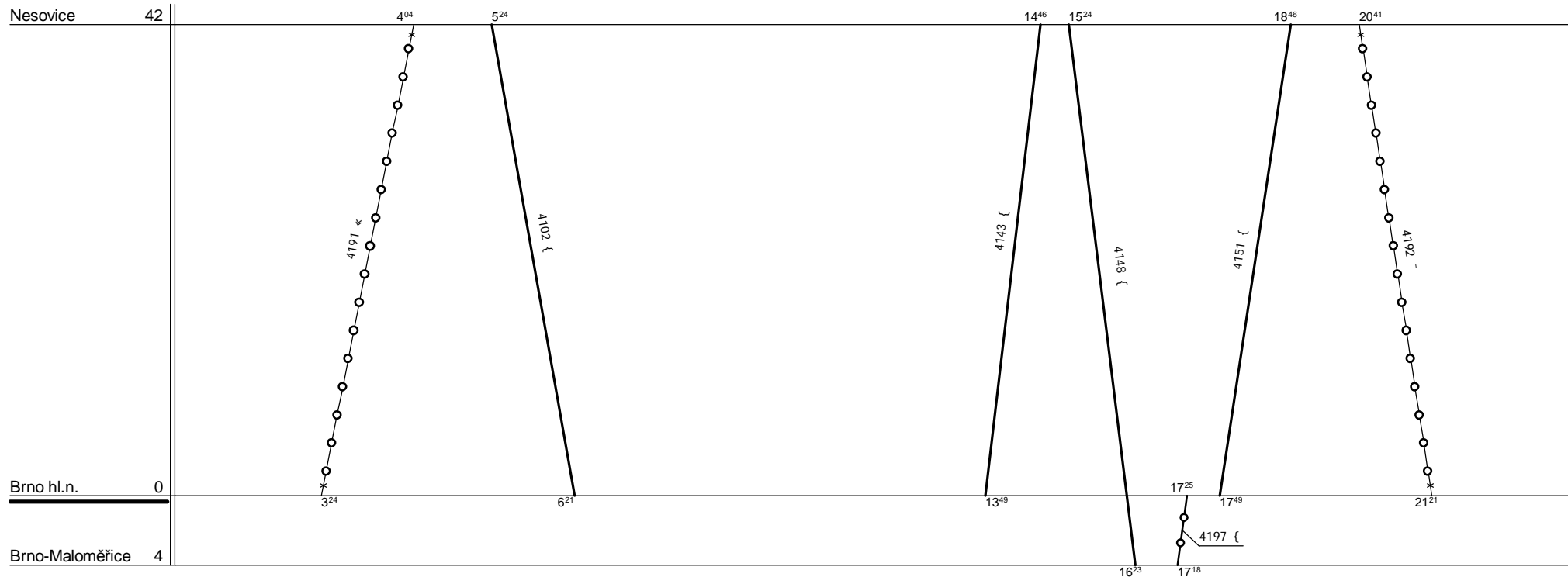

Řazení soupravy :	Bt283	2xBt			
Oběh celkem :	Bt283	2xBt			

Denní běh soupravy : 131 / 0 km

Zpracovatel :

Denní průměr soupravových jízd : - km

Ing. T. Kašpařík, 972 625 866

1.

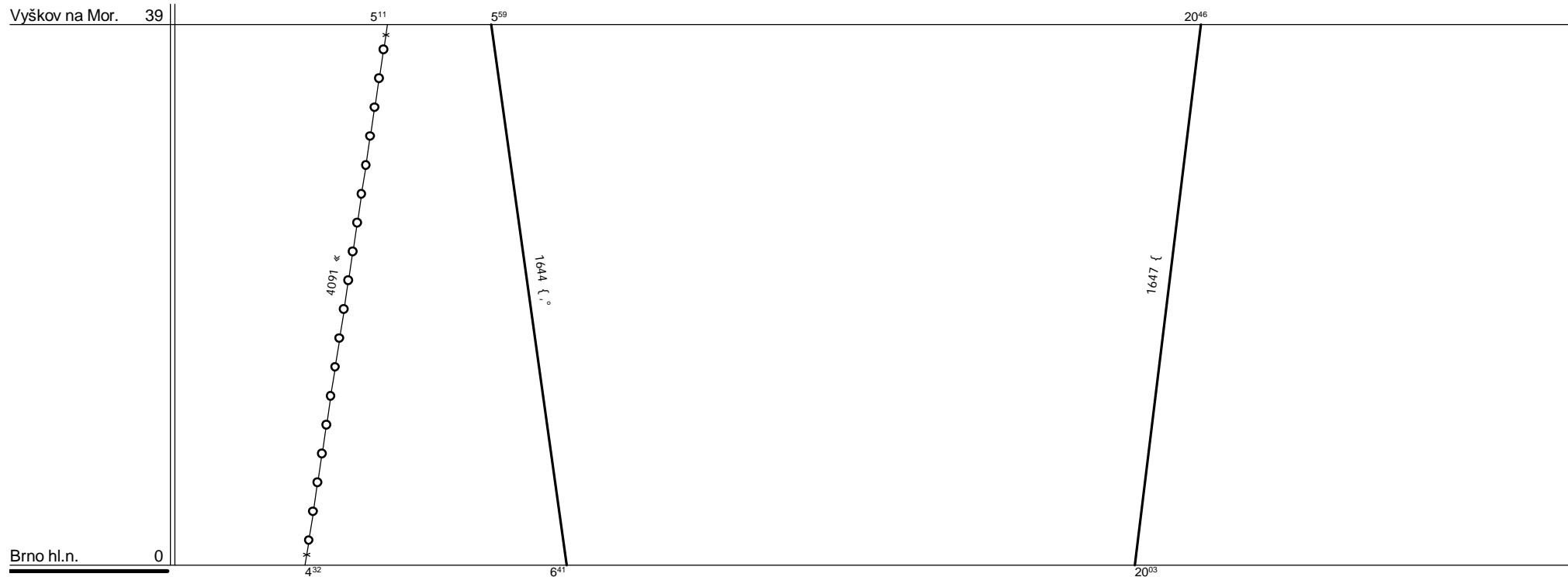

Řazení soupravy :	Bt				
Oběh celkem :	Bt				

Denní běh soupravy : 70 / 0 km

Zpracovatel :

Denní průměr soupravových jízd : 6 km

Ing. T. Kašpařík, 972 625 866

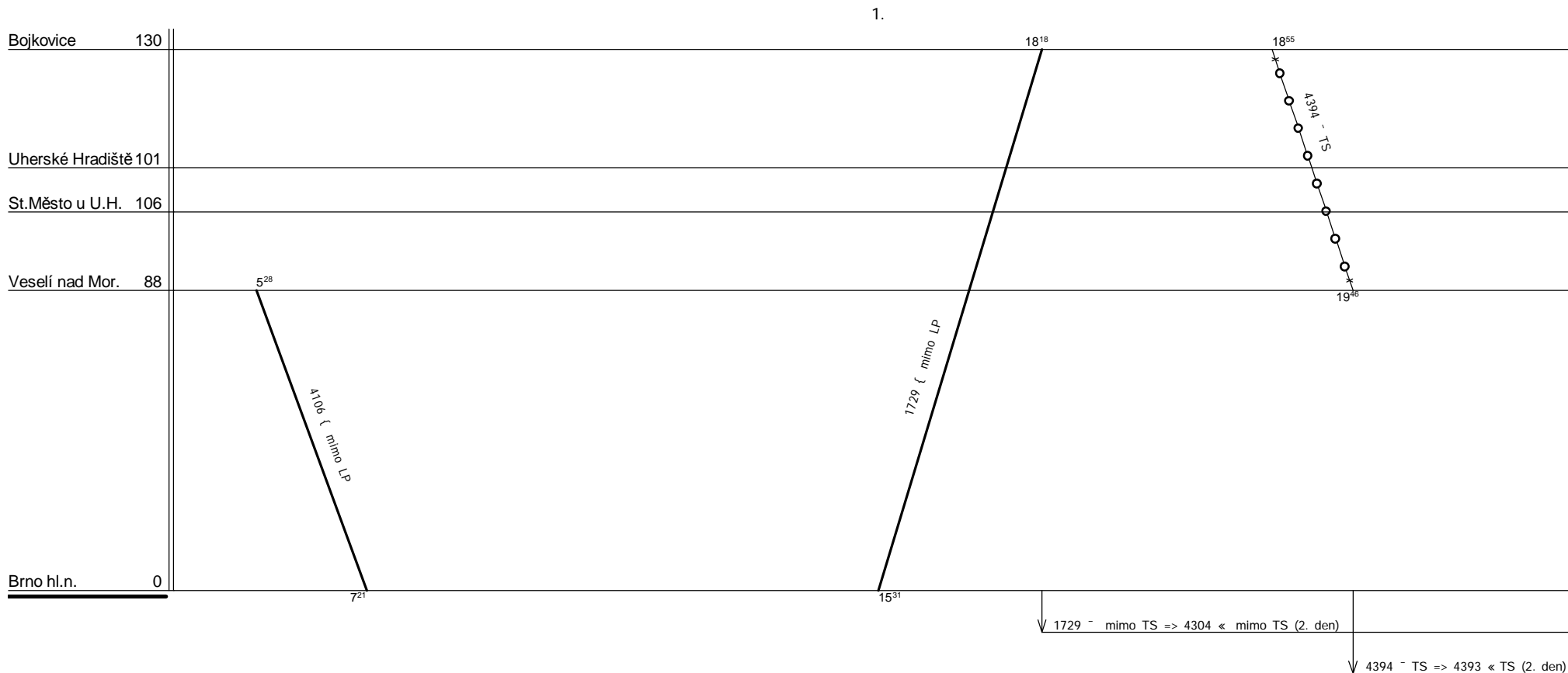

{ mimo LP jede v { , nejede 31.XII., 30.VI. - 29.VIII.  
 - TS jede v - do 28.III. a od 17.X.

Řazení soupravy :	%	%	%	%	%
Oběh celkem :	%	%	%	%	%

Denní běh soupravy : % km

Zpracovatel :

Denní průměr soupravových jízd : % km

Ing. T. Kašpařík, 972 625 866

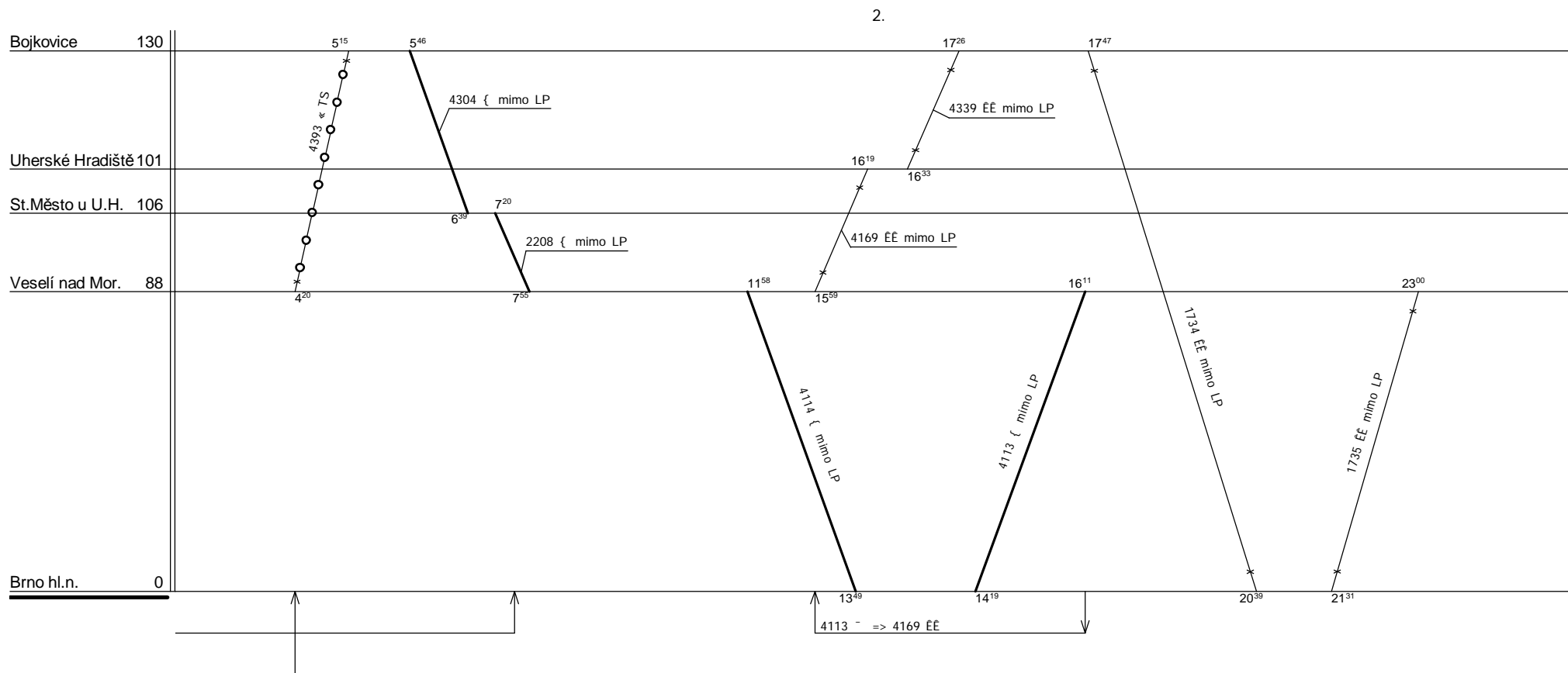

{ mimo LP jede v { , nejede 31.XII., 30.VI. - 29.VIII.

« TS jede v « do 31.III. a od 20.X. a 27.XII., 2.I., 25.III., 29.X., 18.XI., nejede 24., 31.XII., 24.III., 27.X., 17.XI.

EĚ mimo LP jede v ± , nejede od 30.VI. do 30.VIII., jede 1.I., 24.III., 28.X., 17.XI., nejede 23. - 30.XII., 23.III., 26.X., 16.XI.

Řazení soupravy :	Bdtee286	2xBtee	Bdtee286		
Oběh celkem :	4xBdtee286	4xBtee			

Denní běh soupravy : 148 / 0 km

Zpracovatel :

Denní průměr soupravových jízd : 3 km

Ing. T. Kašpařík, 972 625 866

1.

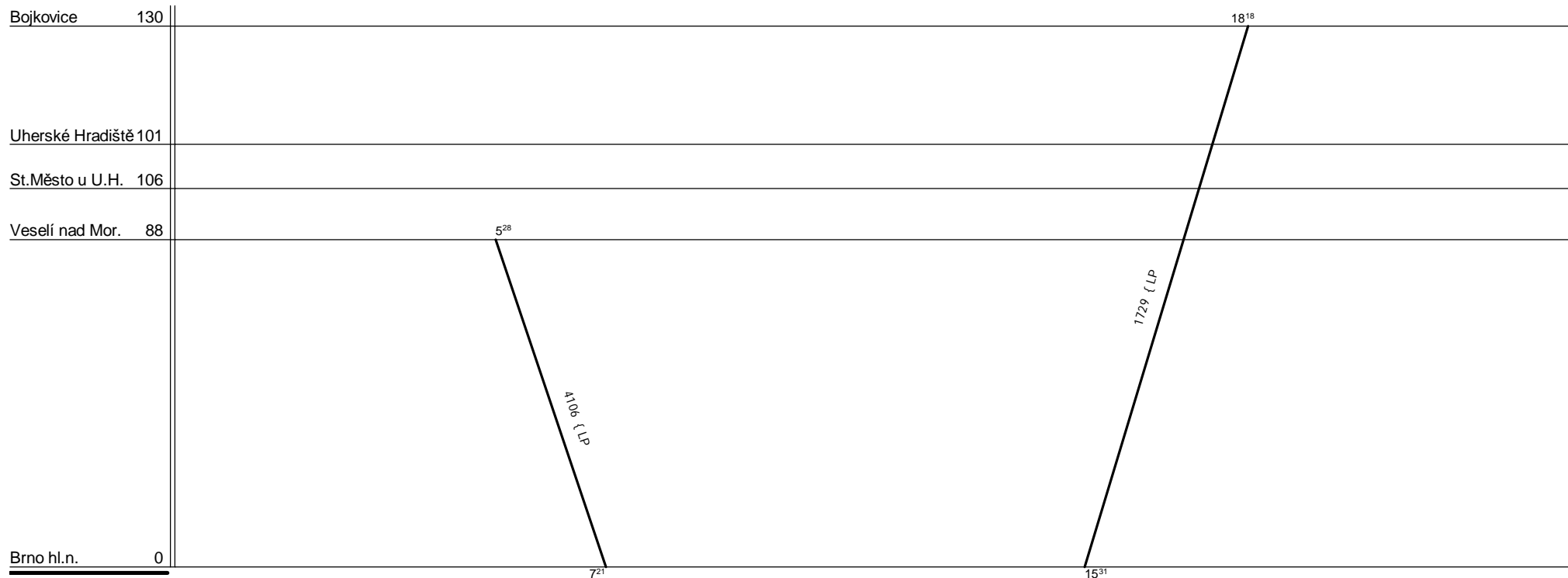

{ LP jede v { od 30.VI. do 29.VIII.

Řazení soupravy :	%	%	%	%	%
Oběh celkem :	%	%	%	%	%

Denní běh soupravy : % km

Zpracovatel :

Denní průměr soupravových jízd : - km

Ing. T. Kašpařík, 972 625 866

2.

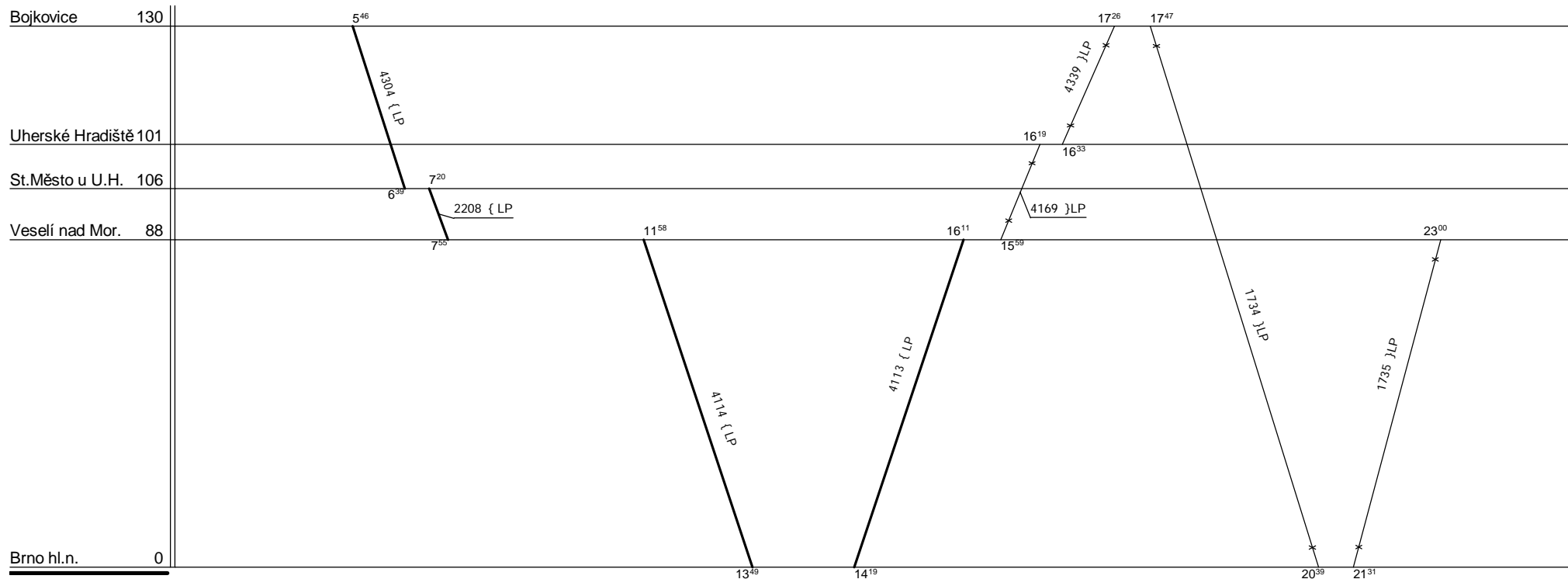

{ LP jede v { od 30.VI. do 29.VIII.  
 }LP jede v ± od 6.VII. do 24.VIII.

Řazení soupravy :	Bdtee286	Btee	Bdtee286		
Oběh celkem :	4xBdtee286	2xBtee			

Denní běh soupravy : 31 / 0 km

Zpracovatel :

Denní průměr soupravových jízd : - km

Ing. T. Kašpařík, 972 625 866

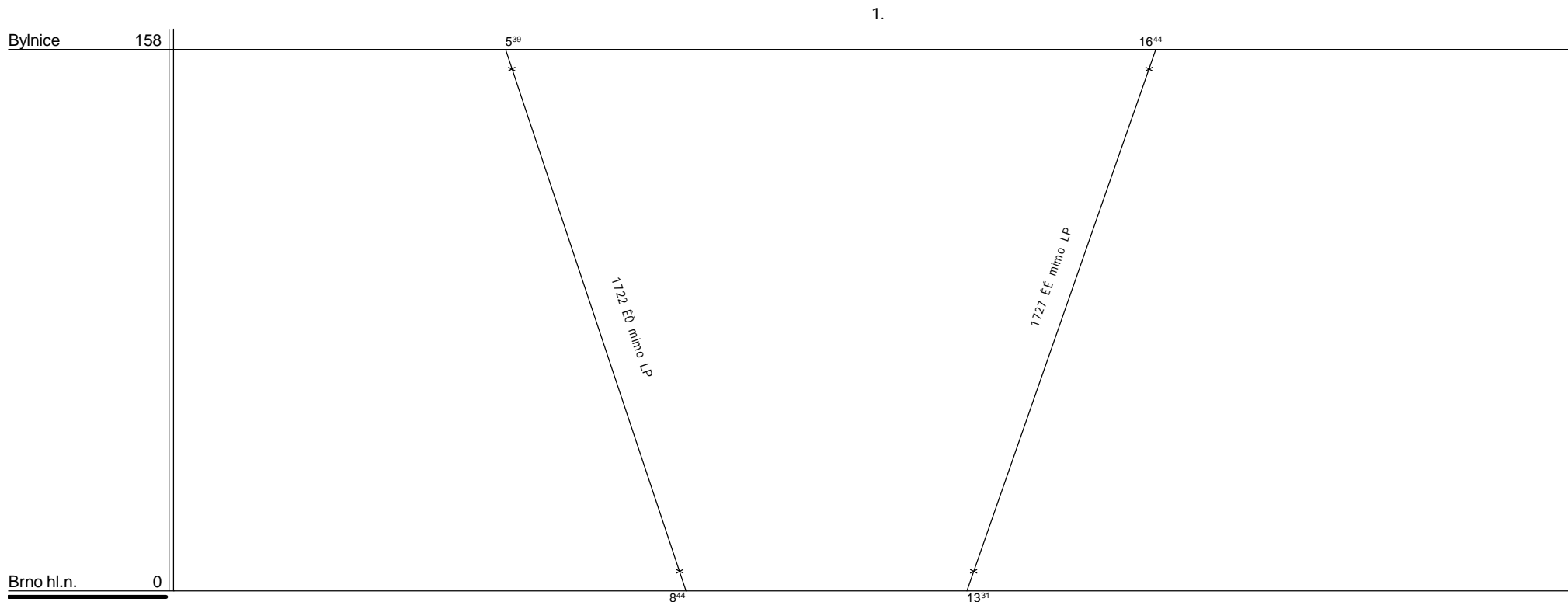

E0 mimo LP jede v <, nejede od 1.VII. do 31.VIII., jede 2.I., 25.III., 29.X., 18.XI., nejede 24. - 31.XII., 24.III., 27.X., 17.XI.  
 EĚ mimo LP jede v ^, nejede od 28.VI. do 28.VIII., jede 30.IV., 7.V., nejede 28.XII., 2.V., 9.V.

Řazení soupravy :	Bt				
Oběh celkem :	Bt				

Denní běh soupravy : 38 / 0 km

Zpracovatel :

Denní průměr soupravových jízd : - km

Ing. T. Kašpařík, 972 625 866

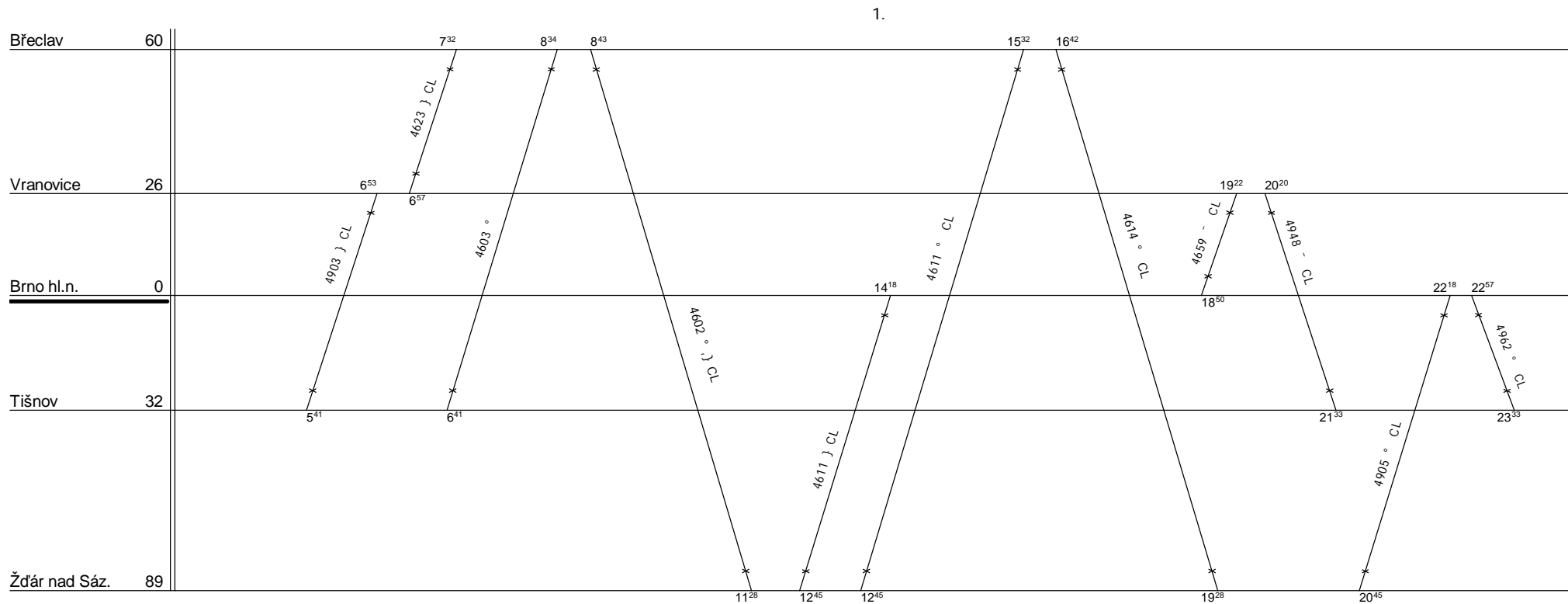

CL jede od 25.IV. do 28.IX.

Řazení soupravy :	Ds			
Oběh celkem :	Ds			

Denní běh soupravy : 69 / 0 km

Zpracovatel :

Denní průměr soupravových jízd : - km

Ing. T. Kašpařík, 972 625 866



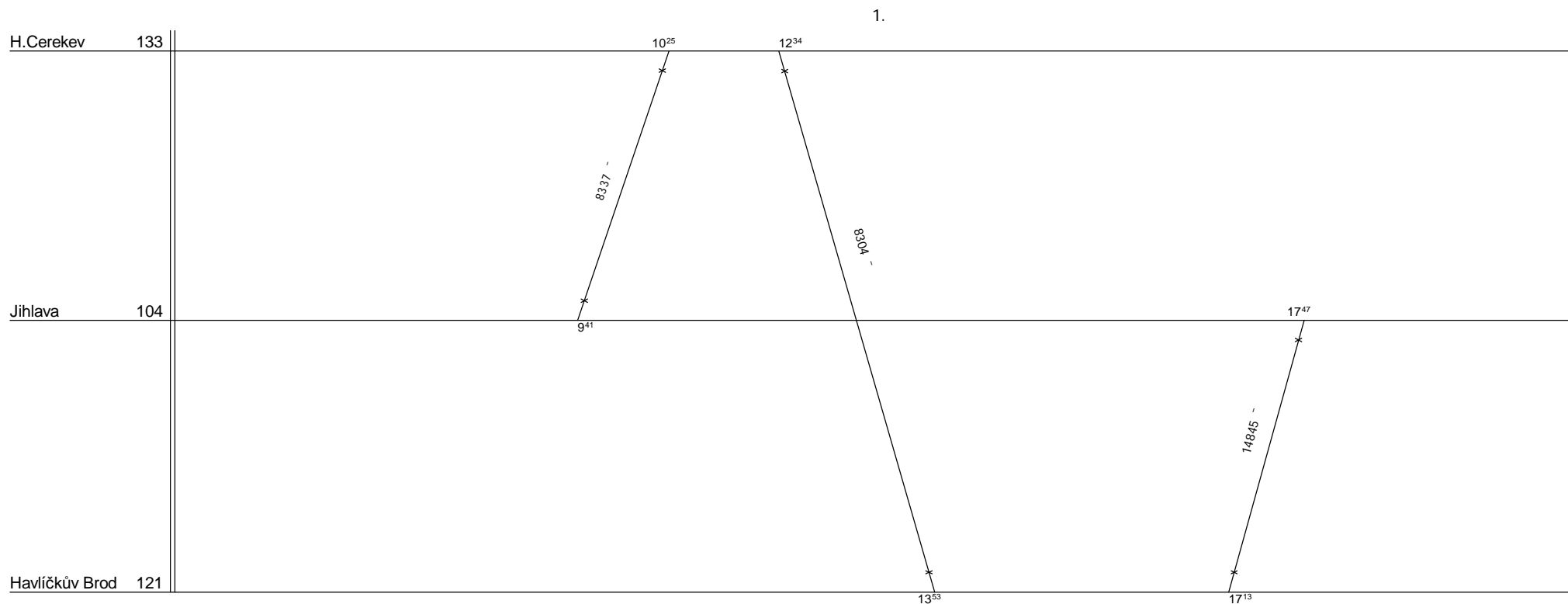

Vůz vystavujte v - a 30.IV., 7.V. kromě 28.XII., 2., 9.V., 4.VII. - 29.VIII.  
 Po ujetí stanoveného počtu kilometrů vůz vymění ote vlaky 1661 / 4816.

Řazení soupravy :	Bt				
Oběh celkem :	Bt				

Denní běh soupravy : 13 / 0 km

Zpracovatel :

Denní průměr soupravových jízd : - km

Ing. T. Kašpařík, 972 625 866



Depo kolejových vozidel : **Brno**  
 Provozní jednotka : **Havlíčkův Brod**  
 Domovská stanice : **Havlíčkův Brod**  
 Číslo oběhu : **33551**

List číslo : **001**  
 Platí od : **09.12. 2007**  
 Platí do : **13.12. 2008**  
 Druh vlaků : **Os, Sv**

1.

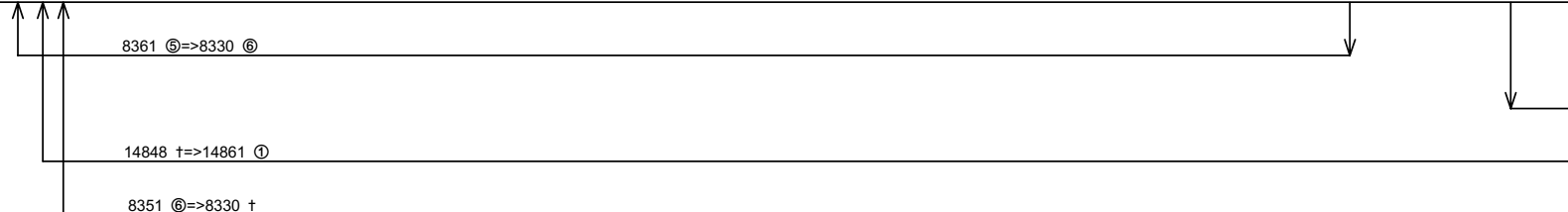
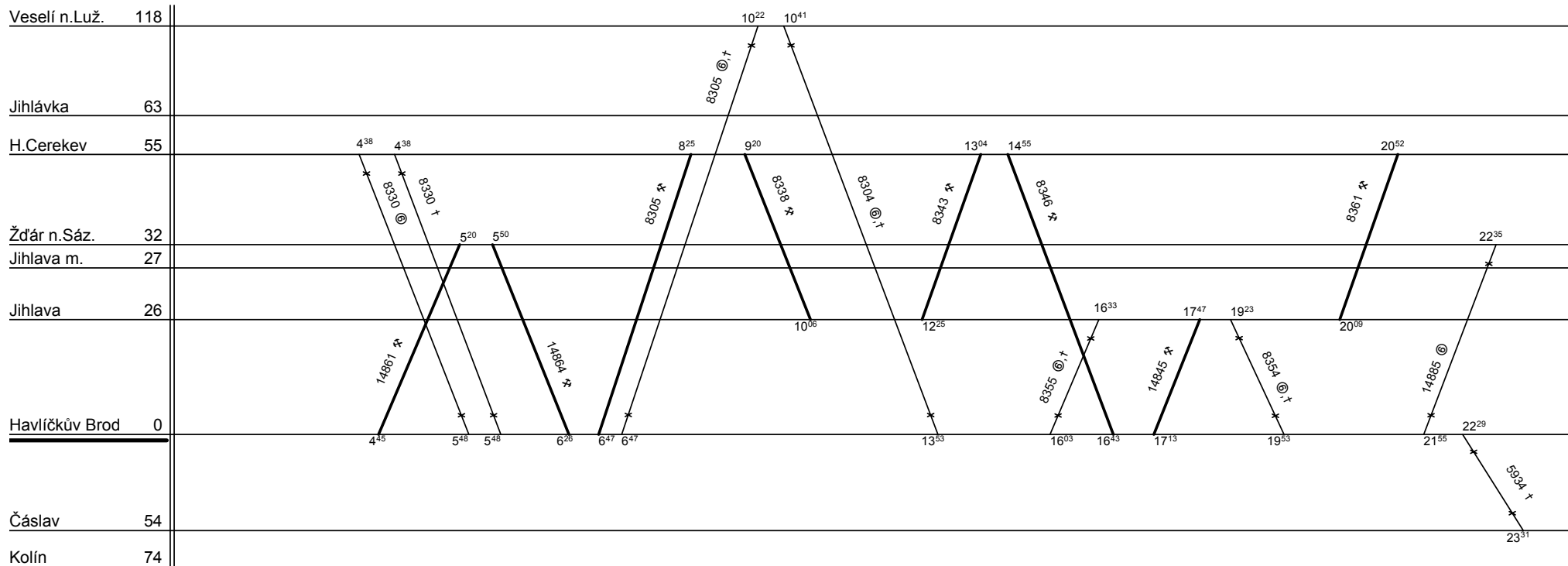

Řazení soupravy :	%	%	%	%	%
Oběh celkem :	%	%	%	%	%

Denní běh soupravy : % km  
 Zpracovatel : **Milan Vašíček, 972 624 449**  
 Denní průměr soupravových jízd : - km



Depo kolejových vozidel : **Brno**  
 Provozní jednotka : **Havlíčkův Brod**  
 Domovská stanice : **Havlíčkův Brod**  
 Číslo oběhu : **33551**

List číslo : **002**  
 Platí od : **09.12. 2007**  
 Platí do : **13.12. 2008**  
 Druh vlaků : **Os, Sv**

2.

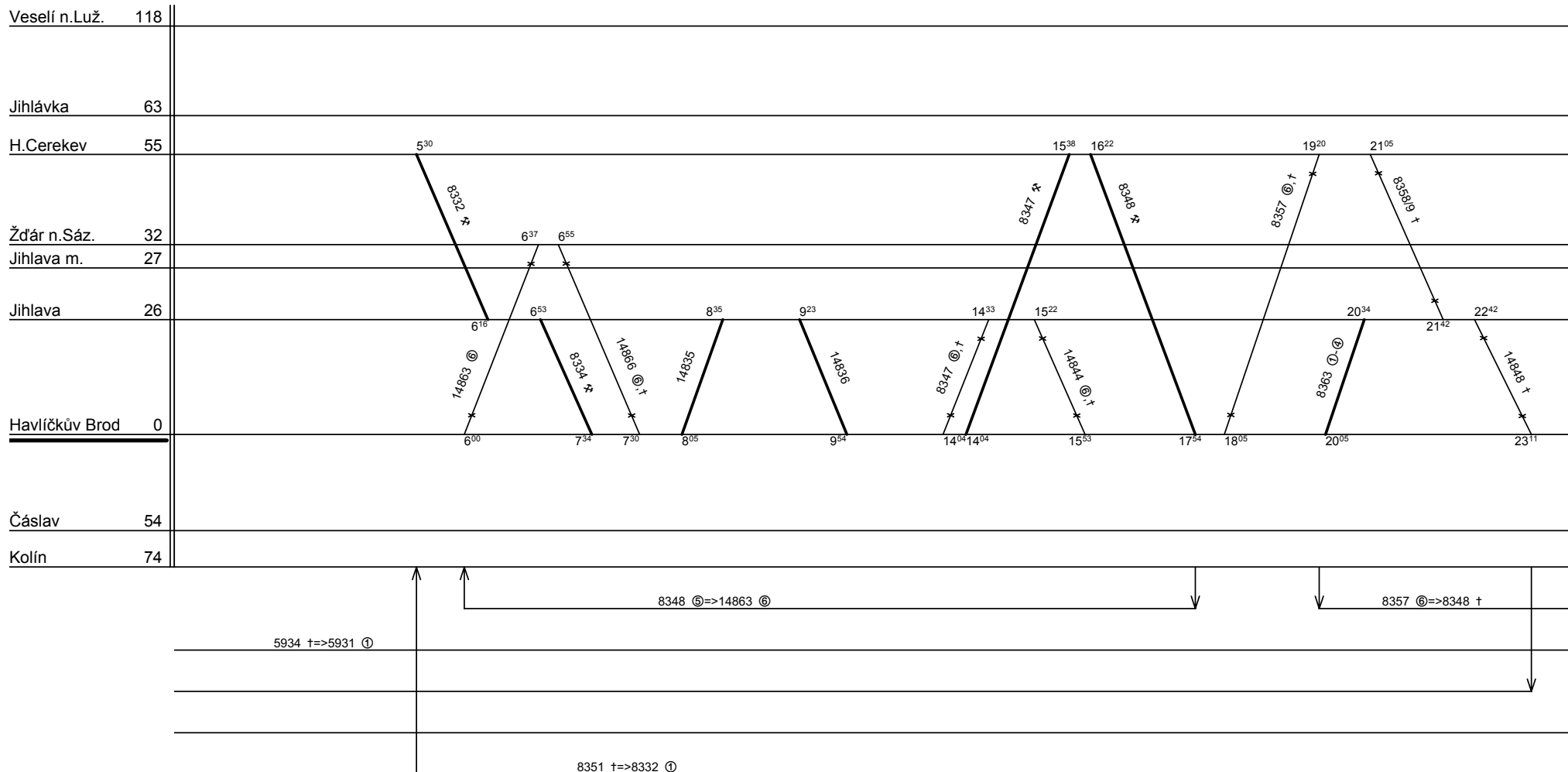

Řazení soupravy :	%	%	%	%	%
Oběh celkem :	%	%	%	%	%

Denní běh soupravy : % km  
 Zpracovatel :  
 Denní průměr soupravových jízd : - km  
**Milan Vašíček, 972 624 449**



Depo kolejových vozidel : **Brno**  
 Provozní jednotka : **Havlíčkův Brod**  
 Domovská stanice : **Havlíčkův Brod**  
 Číslo oběhu : **33551**

List číslo : **003**  
 Platí od : **09.12. 2007**  
 Platí do : **13.12. 2008**  
 Druh vlaků : **Os, Sv**

3.

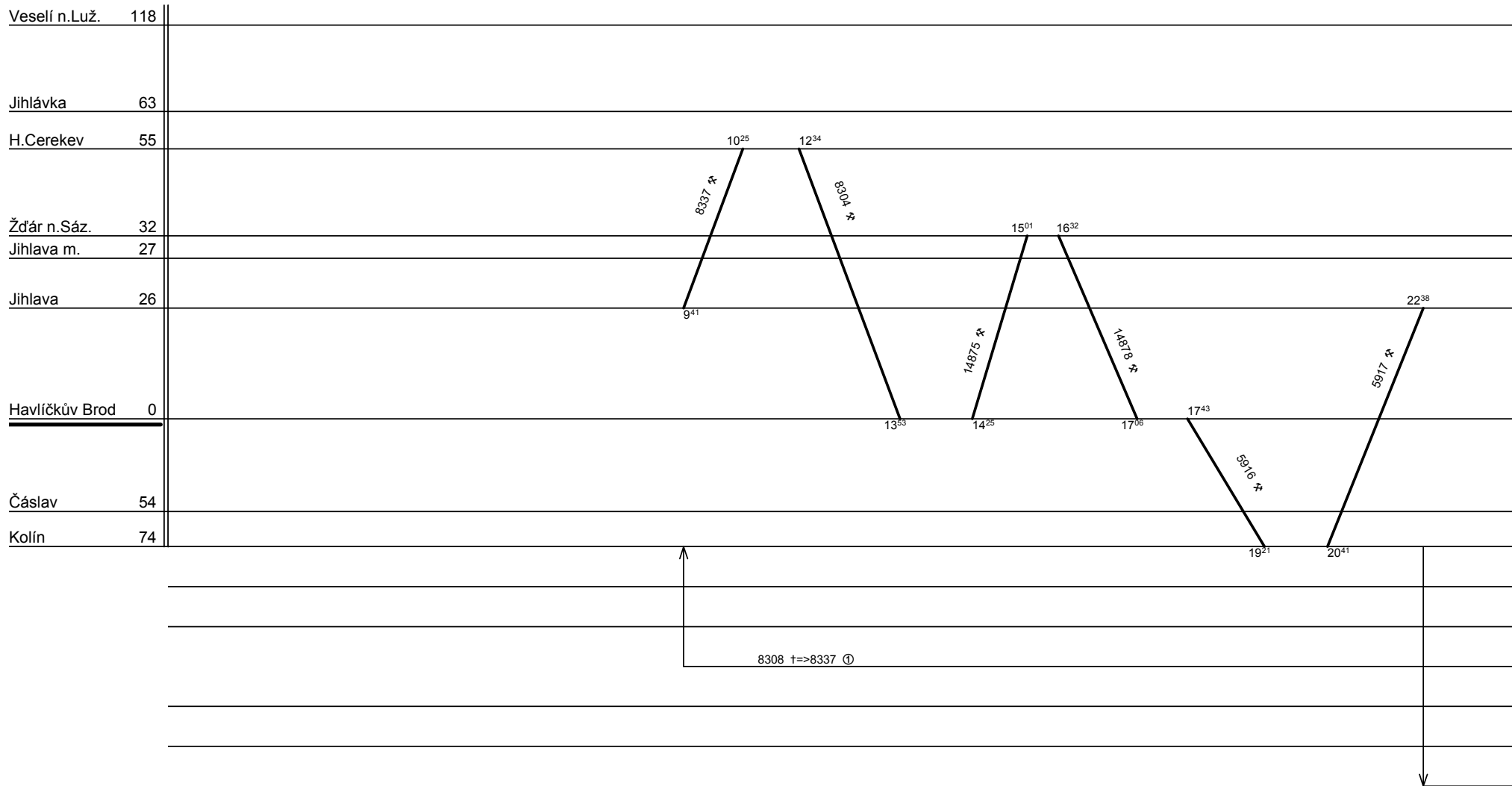

Řazení soupravy :	%	%	%	%	%
Oběh celkem :	%	%	%	%	%

Denní běh soupravy : % km  
 Denní průměr soupravových jízd : - km

Zpracovatel :  
**Milan Vašíček, 972 624 449**



Depo kolejových vozidel : **Brno**  
 Provozní jednotka : **Havlíčkův Brod**  
 Domovská stanice : **Havlíčkův Brod**  
 Číslo oběhu : **33551**

List číslo : **004**  
 Platí od : **09.12. 2007**  
 Platí do : **13.12. 2008**  
 Druh vlaků : **Os, Sv**

4.

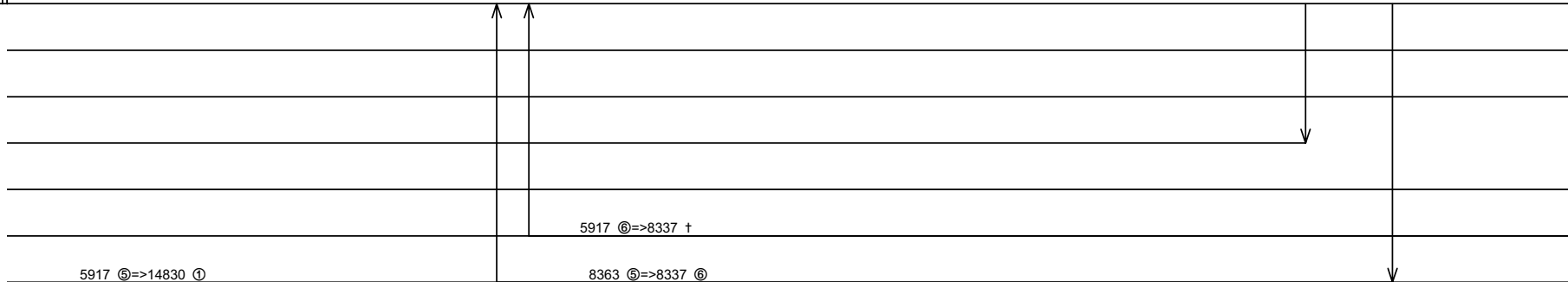
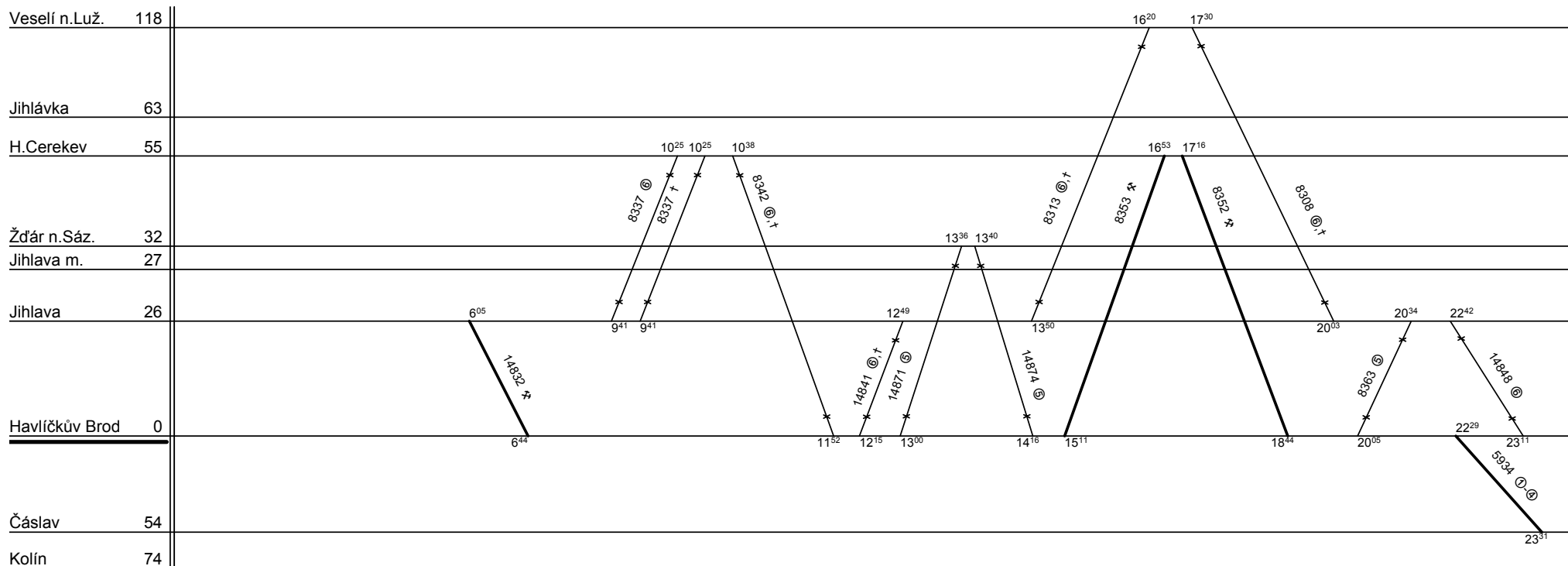

Řazení soupravy :	%	%	%	%	%
Oběh celkem :	%	%	%	%	%

Denní běh soupravy : % km  
 Denní průměr soupravových jízd : - km

Zpracovatel :  
**Milan Vašíček, 972 624 449**



Depo kolejových vozidel : **Brno**  
 Provozní jednotka : **Havlíčkův Brod**  
 Domovská stanice : **Havlíčkův Brod**  
 Číslo oběhu : **33551**

List číslo : **005**  
 Platí od : **09.12. 2007**  
 Platí do : **13.12. 2008**  
 Druh vlaků : **Os, Sv**

5.

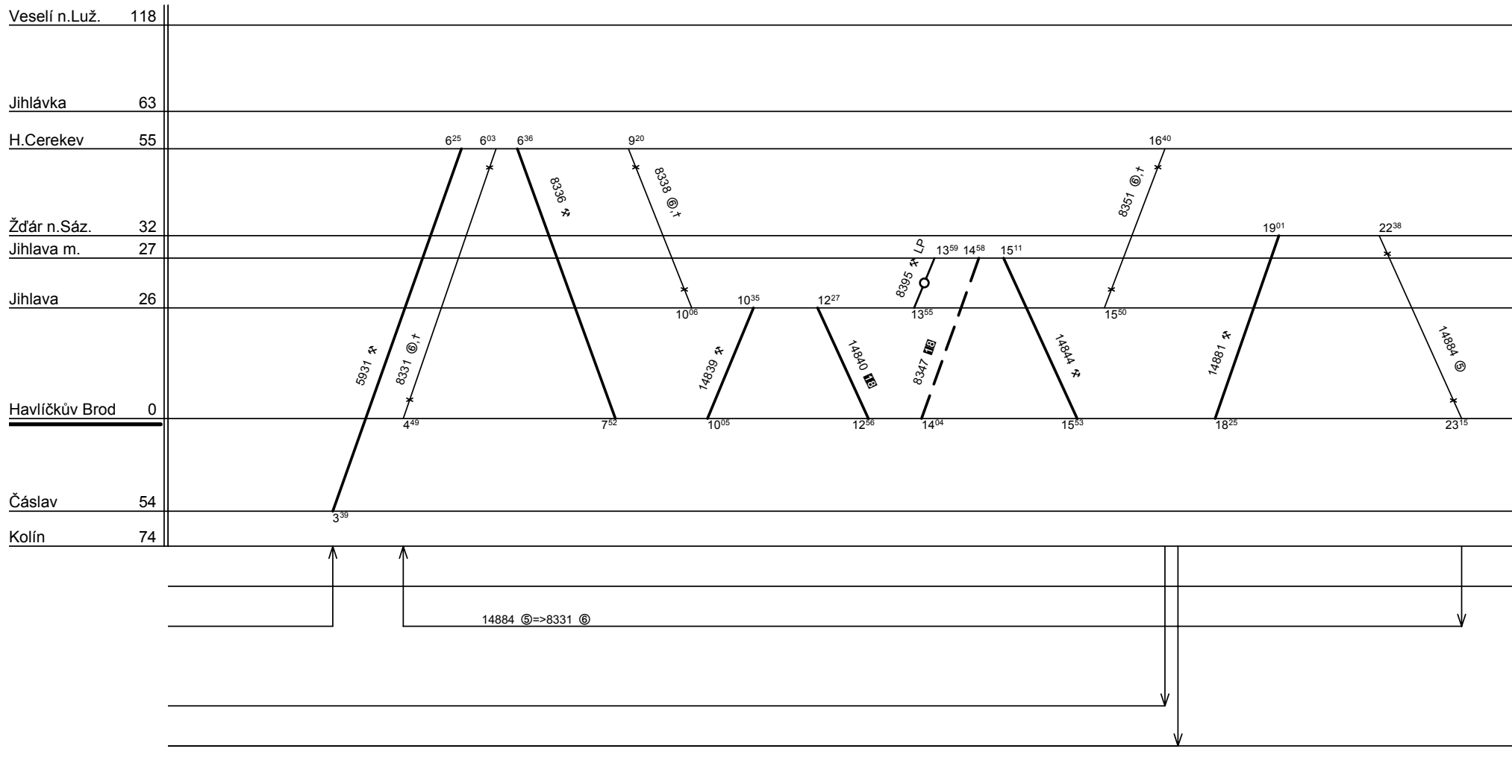

Řazení soupravy :	%	%	%	%	%
Oběh celkem :	%	%	%	%	%

Denní běh soupravy : % km  
 Denní průměr soupravových jízd : - km

Zpracovatel :  
**Milan Vašíček, 972 624 449**



Depo kolejových vozidel : **Brno**  
 Provozní jednotka : **Havlíčkův Brod**  
 Domovská stanice : **Havlíčkův Brod**  
 Číslo oběhu : **33551**

List číslo : **006**  
 Platí od : **09.12. 2007**  
 Platí do : **13.12. 2008**  
 Druh vlaků : **Os, Sv**

6.

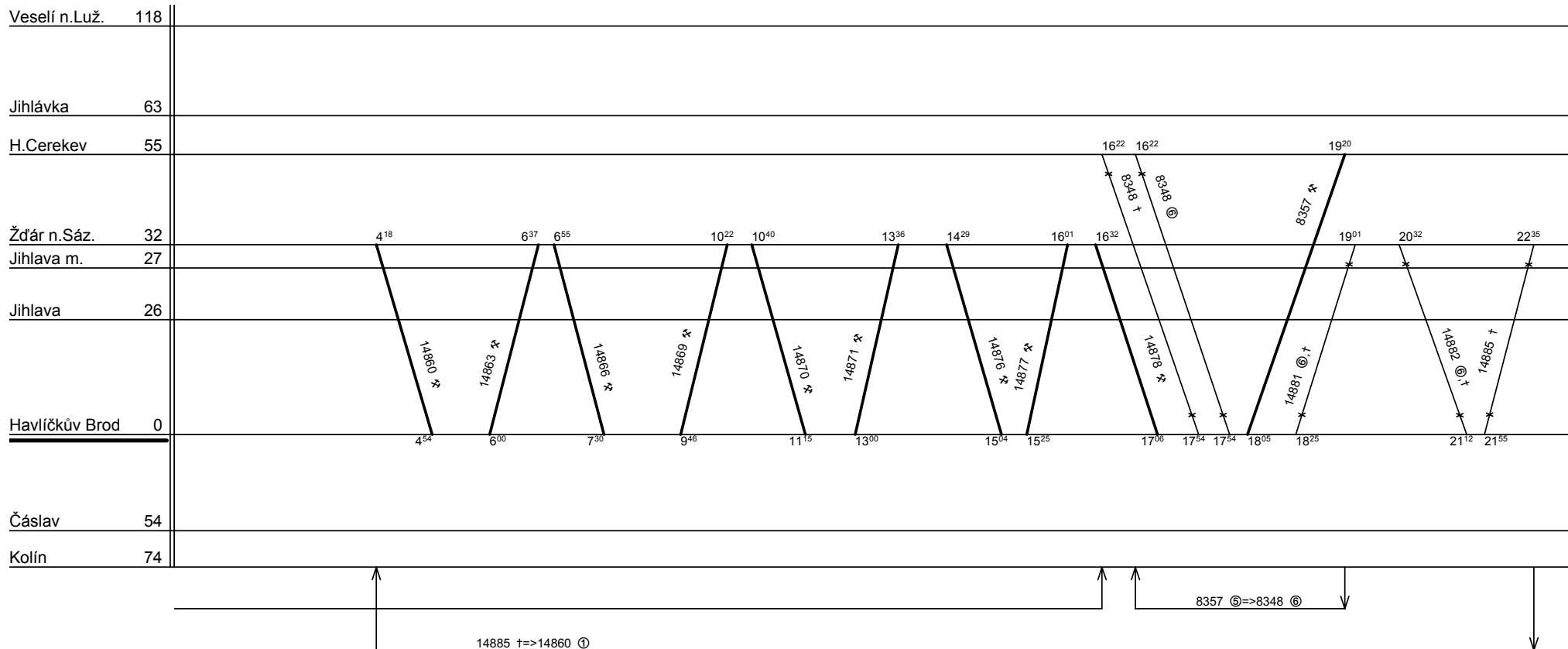

Řazení soupravy :	%	%	%	%	%
Oběh celkem :	%	%	%	%	%

Denní běh soupravy : % km  
 Denní průměr soupravových jízd : - km

Zpracovatel :  
**Milan Vašíček, 972 624 449**



Depo kolejových vozidel : **Brno**  
 Provozní jednotka : **Havlíčkův Brod**  
 Domovská stanice : **Havlíčkův Brod**  
 Číslo oběhu : **33551**

List číslo : **007**  
 Platí od : **09.12. 2007**  
 Platí do : **13.12. 2008**  
 Druh vlaků : **Os, Sv**

7.

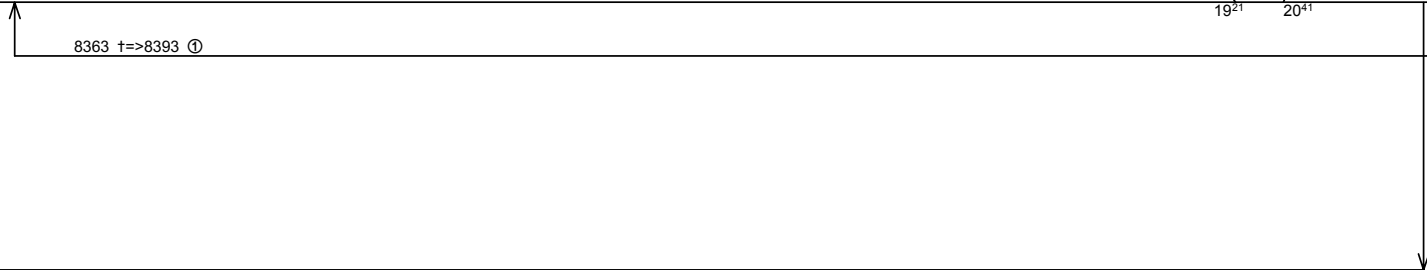
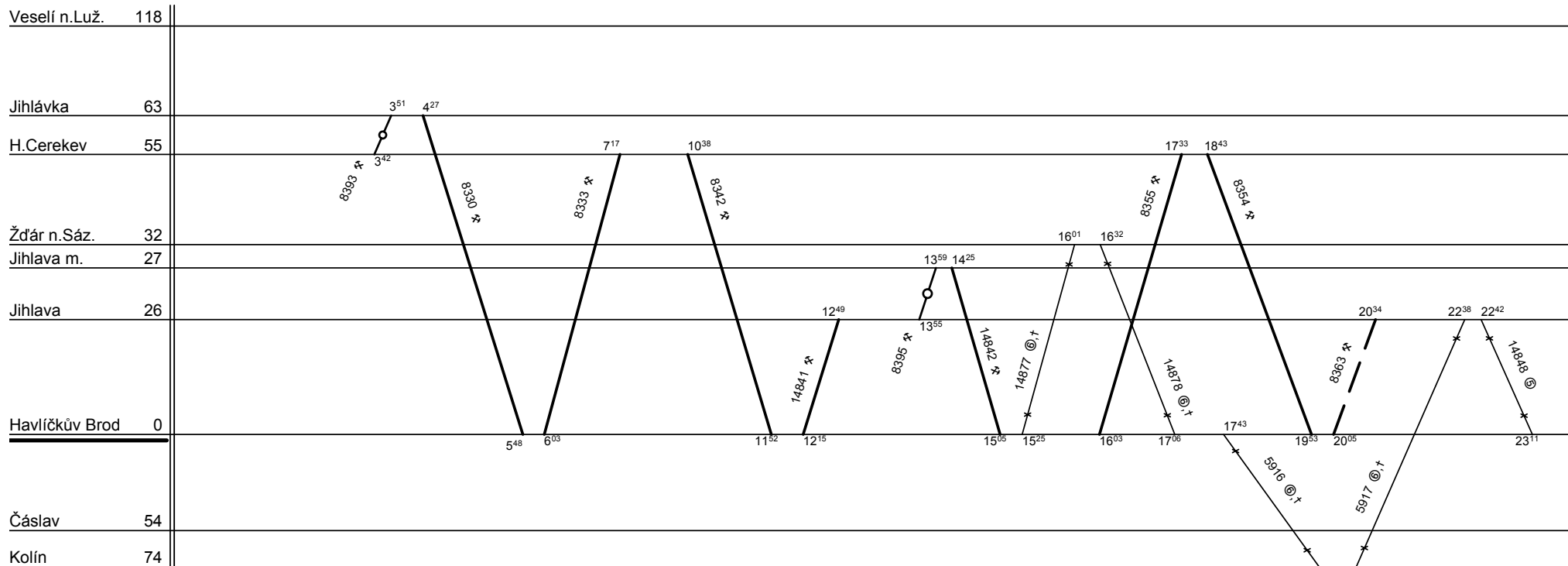

Řazení soupravy :	%	%	%	%	%
Oběh celkem :	%	%	%	%	%

Denní běh soupravy : % km  
 Zpracovatel :  
 Denní průměr soupravových jízd : - km  
**Milan Vašíček, 972 624 449**





Depo kolejových vozidel : **Brno**  
 Provozní jednotka : **Havlíčkův Brod**  
 Domovská stanice : **Havlíčkův Brod**  
 Číslo oběhu : **33551**

List číslo : **008**  
 Platí od : **09.12. 2007**  
 Platí do : **13.12. 2008**  
 Druh vlaků : **Os, Sv**

8.

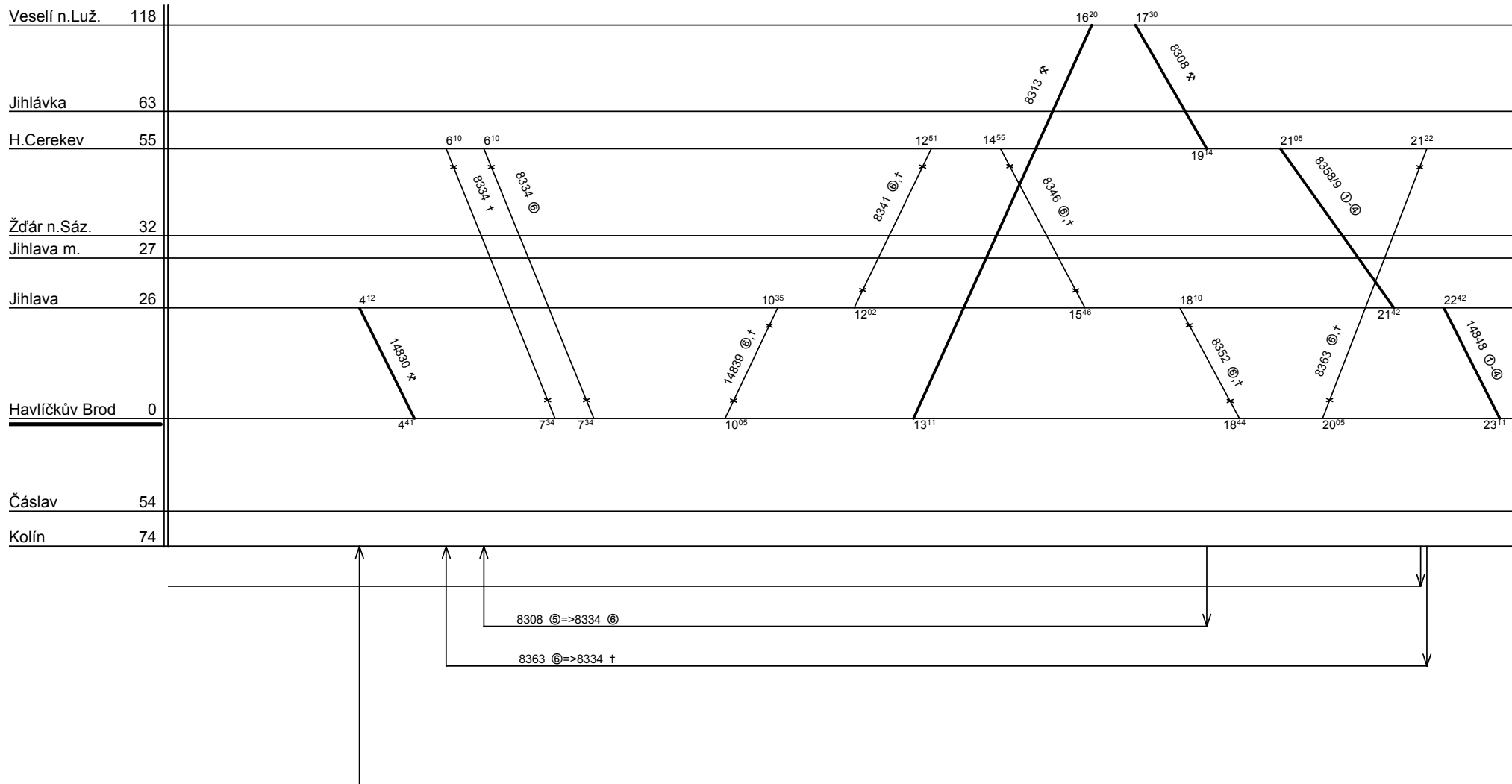

Řazení soupravy :	<b>BDs</b>	<b>Bmto</b>		
Oběh celkem :	<b>8xBDs</b>	<b>8xBmto</b>		

Denní běh soupravy : **262 / 0** km  
 Denní průměr soupravových jízd : - km

Zpracovatel :  
**Milan Vašíček, 972 624 449**