

**List 310**

Platí od 11. prosince 2005

**ČESKÉ DRÁHY, a.s. - GENERÁLNÍ ŘEDITELSTVÍ**

Jen pro služební potřebu

|  |   |   |  |   |   |   |   |   |  |    |    |   |    |    |  |    |    |   |    |    |   |    |    |
|--|---|---|--|---|---|---|---|---|--|----|----|---|----|----|--|----|----|---|----|----|---|----|----|
| 1  | 2 | 3 | 4  | 5 | 6 | 7   | 8 | 9 | 10   | 11 | 12 | 13  | 14 | 15 | 16   | 17 | 18 | 19  | 20 | 21 | 22  | 23 | 24 |
| <p><b>VYSVĚTLIVKY KE SLOUPCŮM 1 a 4</b></p> <p>Vyh = výhybna<br/>                 H = tražďo<br/>                 Hh = hlásko<br/>                 Dp = odbočka<br/>                 vt = vlečka<br/>                 n = nákladní<br/>                 nz = nákladní a zastávka</p> |   |   | <p><b>VYSVĚTLIVKY KE SLOUPCI 2</b></p> <p>Druh traťového zabezpečovacího zařízení (ve směru jízdy):<br/>                 - - - - - telegrafické zabezpečování<br/>                 - - - - - potažkové zabezpečování<br/>                 - - - - - automatický blok<br/>                 - - - - - mazatelský blok, v němž je doprava<br/>                 jízdy vstupu proti směru jízdy</p> |   |   | <p><b>VLAKY OSOBNÍ DOPRAVY</b></p> <p>EC, IC, Ex, R, Sp = pravidelné<br/>                 Os = ostatní<br/>                 Vlaky, které jedou podle potřeby, jsou vyznačeny<br/>                 příslušným typem čáry čarokované.<br/>                 Sv =</p> |   |   | <p><b>VLAKY NÁKLADNÍ DOPRAVY</b></p> <p>Nex =<br/>                 Rn =<br/>                 Rst =<br/>                 Rst =<br/>                 Rst =<br/>                 Vlaky, které jedou podle potřeby, jsou vyznačeny<br/>                 příslušným typem čáry čarokované.<br/>                 = končí nebo vychází vlak</p> |    |    | <p><b>LOKOMOTIVNÍ VLAKY</b></p> <p>Trasy rušičích vlaků jsou vyznačeny<br/>                 červeně</p> |    |    | <p><b>Význam jednotlivých značek:</b></p> <p>— = vlak jede po neoprávně koleji<br/>                 — = vlak jede po druhé koleji nebo proti<br/>                 správnému směru<br/>                 ③ (minutová káva v červeném kruhu) a př. jízda rušičko vlaku jsou<br/>                 emulována příslušnou ústřednou signální tabulí<br/>                 1 = podřízení kávy znamená o půl minuty více</p> |    |    | <p>▲ = polky kratší než půl minuty<br/>                 ● = zastavuje jen pro nástup<br/>                 ● = zastavuje jen pro výstup<br/>                 ● = vlak zastaví jen z dopravních důvodů<br/>                 ● = zvláštní povolení zastavit<br/>                 ● = výuka služby dopravních zaměstnanců<br/>                 ● = výuka služby dopravních zaměstnanců<br/>                 jen v náhradě dny</p> |    |    | <p>× = pracovní dny<br/>                 + = nečíslo a sádkem uznané svátky<br/>                 = frekvence výskytu kalendářních dnů později se značek<br/>                 ① = pondělí ② = úterý ③ = středa ④ = čtvrtek<br/>                 ⑤ = pátek ⑥ = sobota ⑦ = neděle<br/>                 Značka ⑧ platí i v případech, že na tento den<br/>                 připadá svátek</p> |    |    |

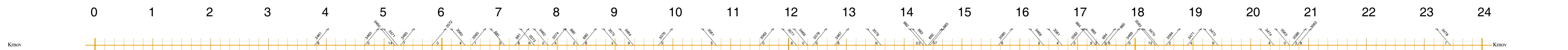

**Krnov - Olomouc hl.n.**

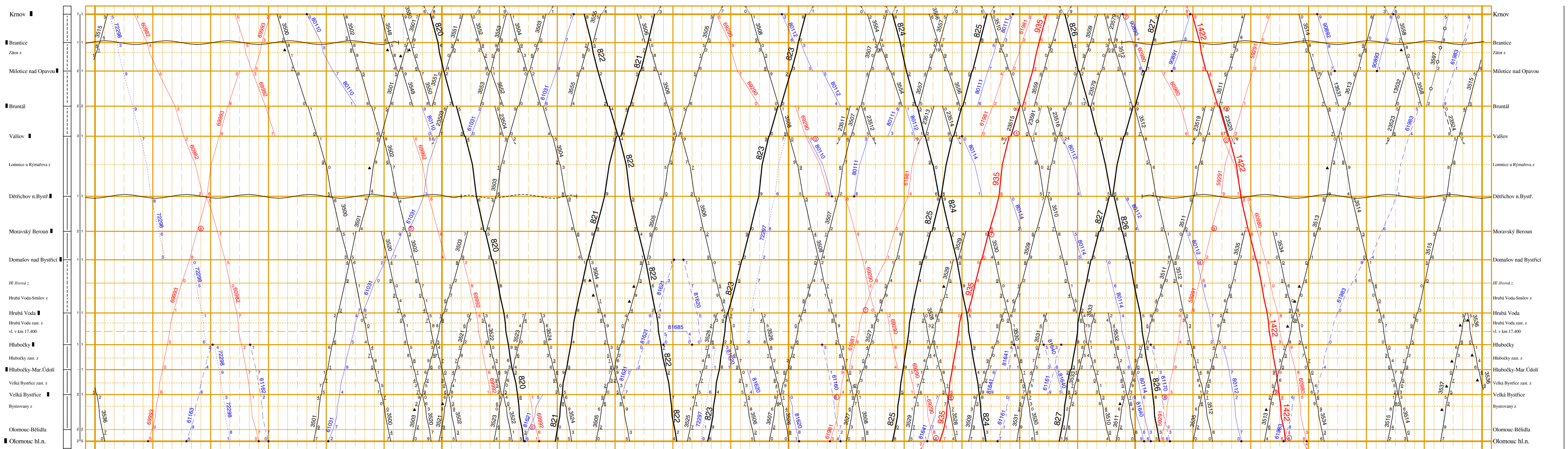

**Bruntál - Malá Morávka**

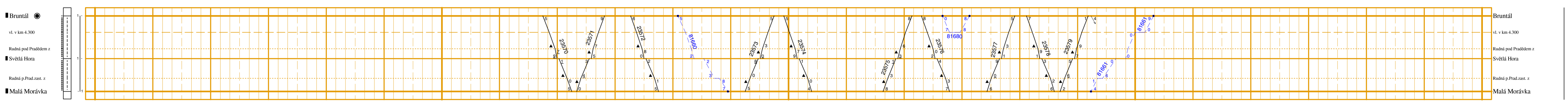

**Valšov - Rýmařov**

