

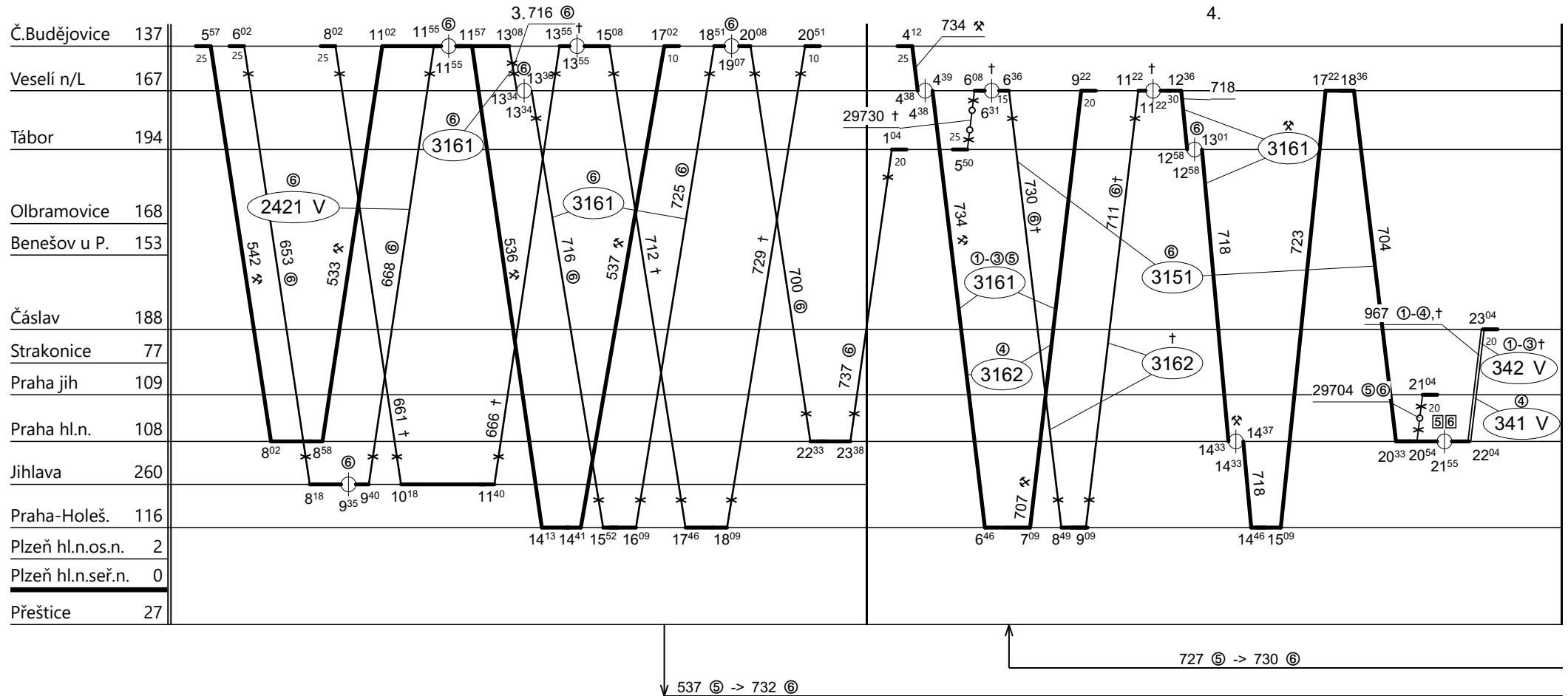

Poznámky: **Pokračování na listu č. 028**

Druh vlaků: **Ex,R,Sp,Os,Sv,Lv**

Turnusová skupina: **303**



Vozidlo řady: **362**

Počet: **%**

Průměrný denní běh vozidla: **%**

% km

Zpracovatel:

Ředitel oblastního centra provozu:

Potřeba strojvedoucích: **%**

Denní průměr prázdných jízd: **%**

% km

Kutílek Petr 606871471

Ing. Karel Šidlo



Poznámky: **Pokračování na listu č. 029**

Druh vlaků: **Ex,R,Sp,Os,Sv,Lv**

Turnusová skupina: **303**

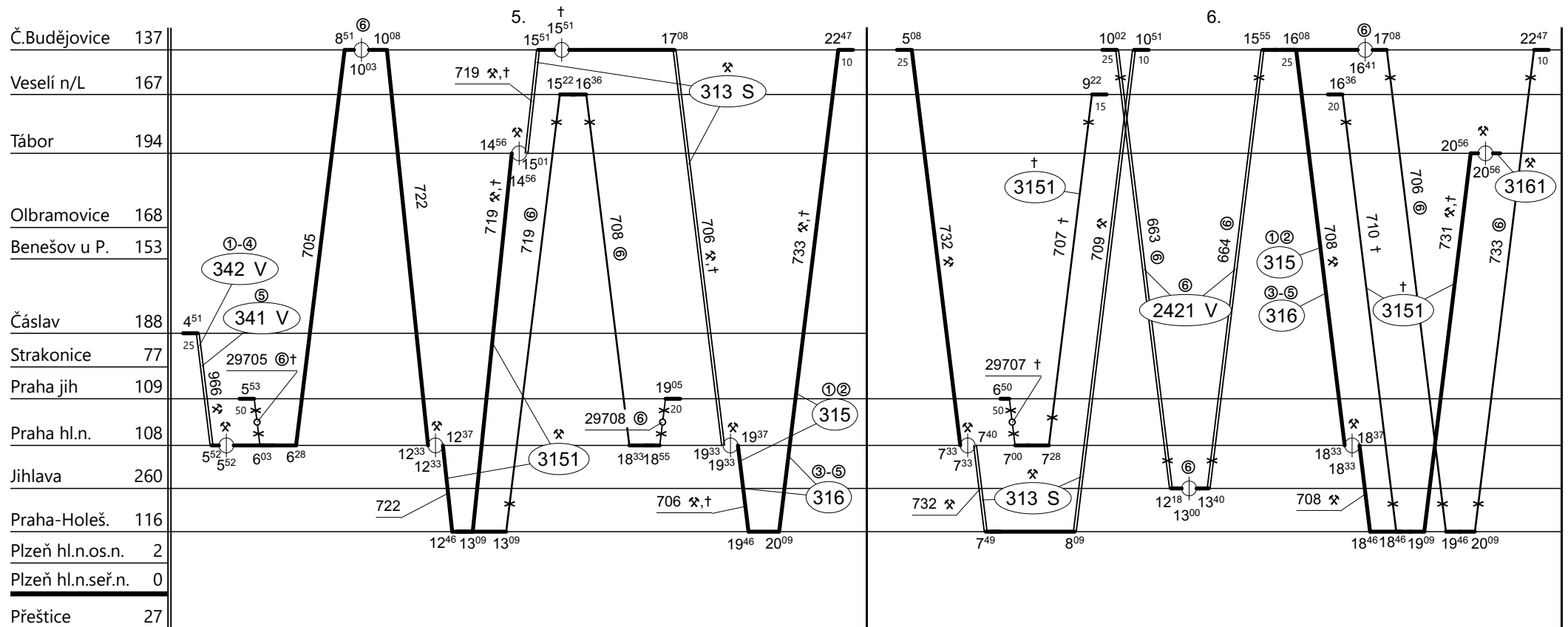

V733

Neoznačené výkony 5.TD a 6.TD provádí strojvedoucí t.sk. 311 RPP České Budějovice

Vozidlo řady: **362**

Počet: **%**

Průměrný denní běh vozidla:

% km

Zpracovatel:

Ředitel oblastního centra provozu:

Potřeba strojvedoucích: **%**

Denní průměr prázdných jízd:

% km

Kutílek Petr 606871471

Ing. Karel Šidlo



Poznámky: **Pokračování na listu č. 030**

Druh vlaků: **Ex,R,Sp,Os,Sv,Lv**

Turnusová skupina: **303**

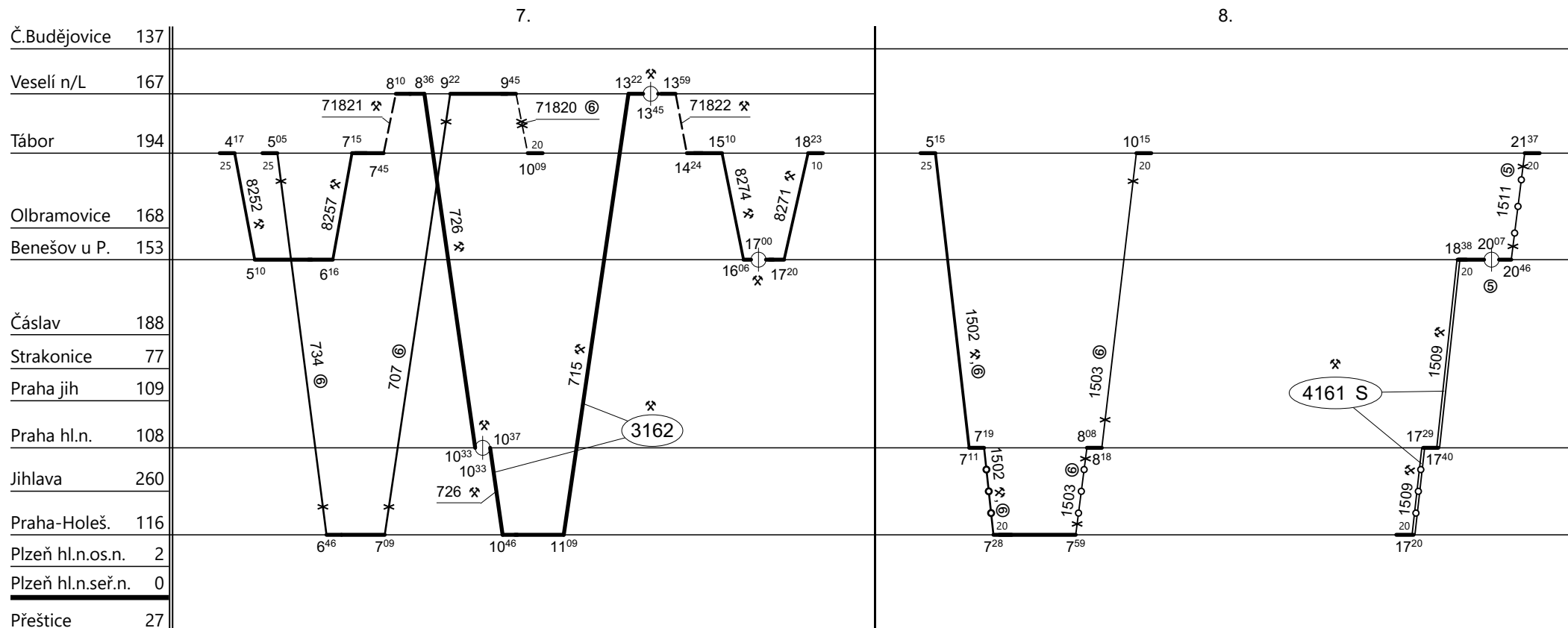

Neoznačené výkony 7.TD a 8.TD provádí strojvedoucí t.sk. 3151 PP Tábor

Vozidlo řady: **362**

Počet: **%**

Průměrný denní běh vozidla: **%**

km

Zpracovatel:

Ředitel oblastního centra provozu:

Potřeba strojvedoucích: **%**

Denní průměr prázdných jízd: **%**

km

Kutílek Petr 606871471

Ing. Karel Šidlo



Poznámky: **Pokračování na listu č. 031**

Druh vlaků: **Ex,R,Sp,Os,Sv,Lv**

Turnusová skupina: **303**

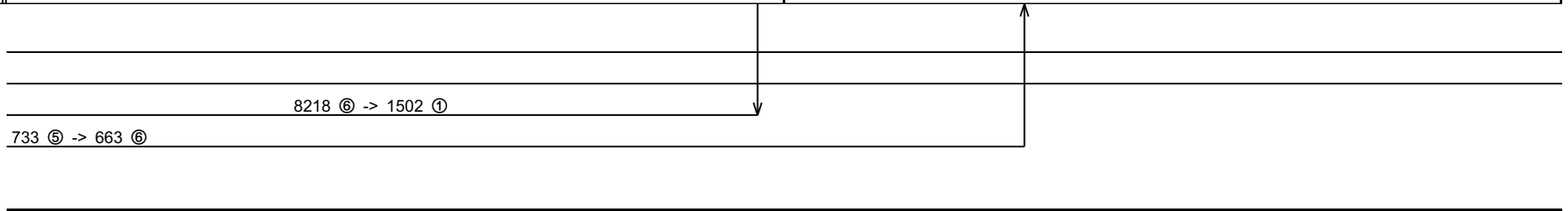
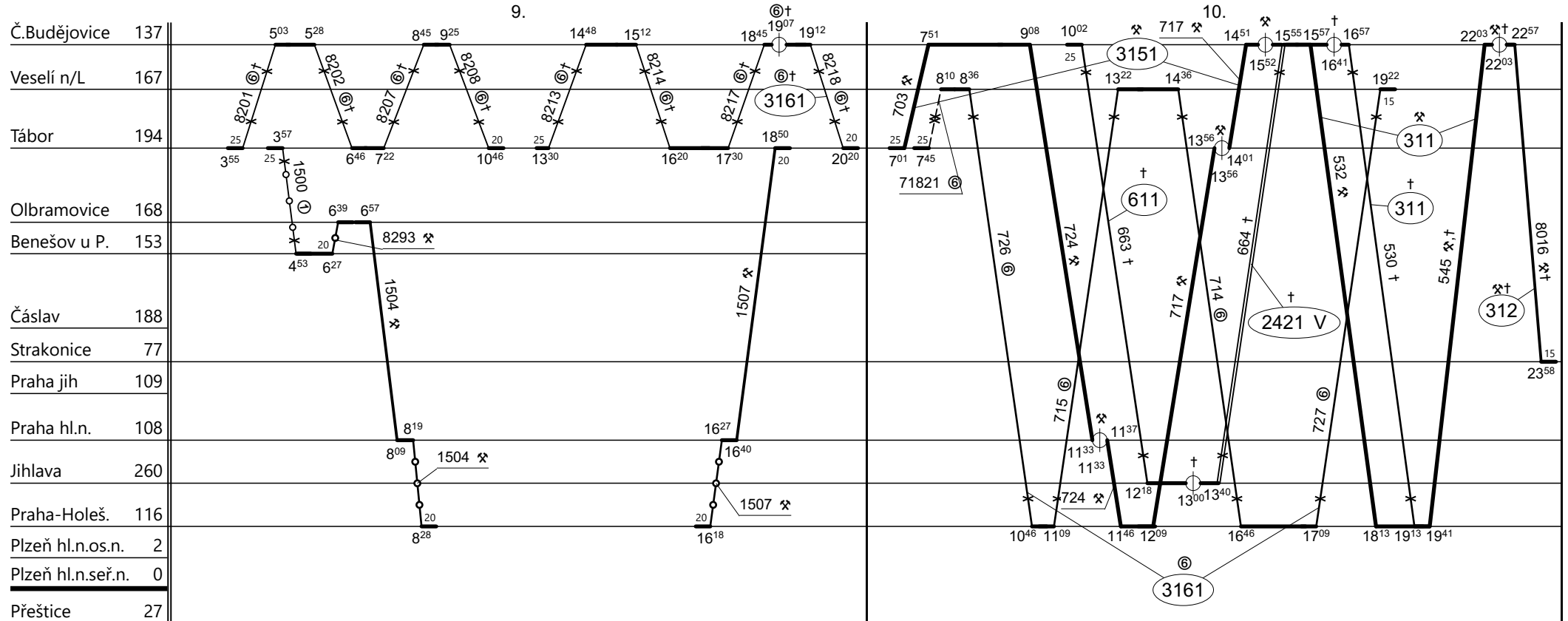

Neoznačené výkony 9.TD provádí strojvedoucí t.sk. 3151 PP Tábor

Vozidlo řady: 362	Počet: %	Průměrný denní běh vozidla: %	km	Zpracovatel:	Ředitel oblastního centra provozu:
Potřeba strojvedoucích: %		Denní průměr prázdných jízd: %	km	Kutílek Petr 606871471	Ing. Karel Šidlo



Poznámky: **Pokračování na listu č. 032**

Druh vlaků: **Ex,R,Sp,Os,Sv,Lv**

Turnusová skupina: **303**

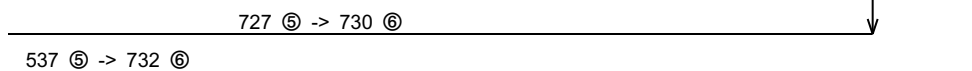
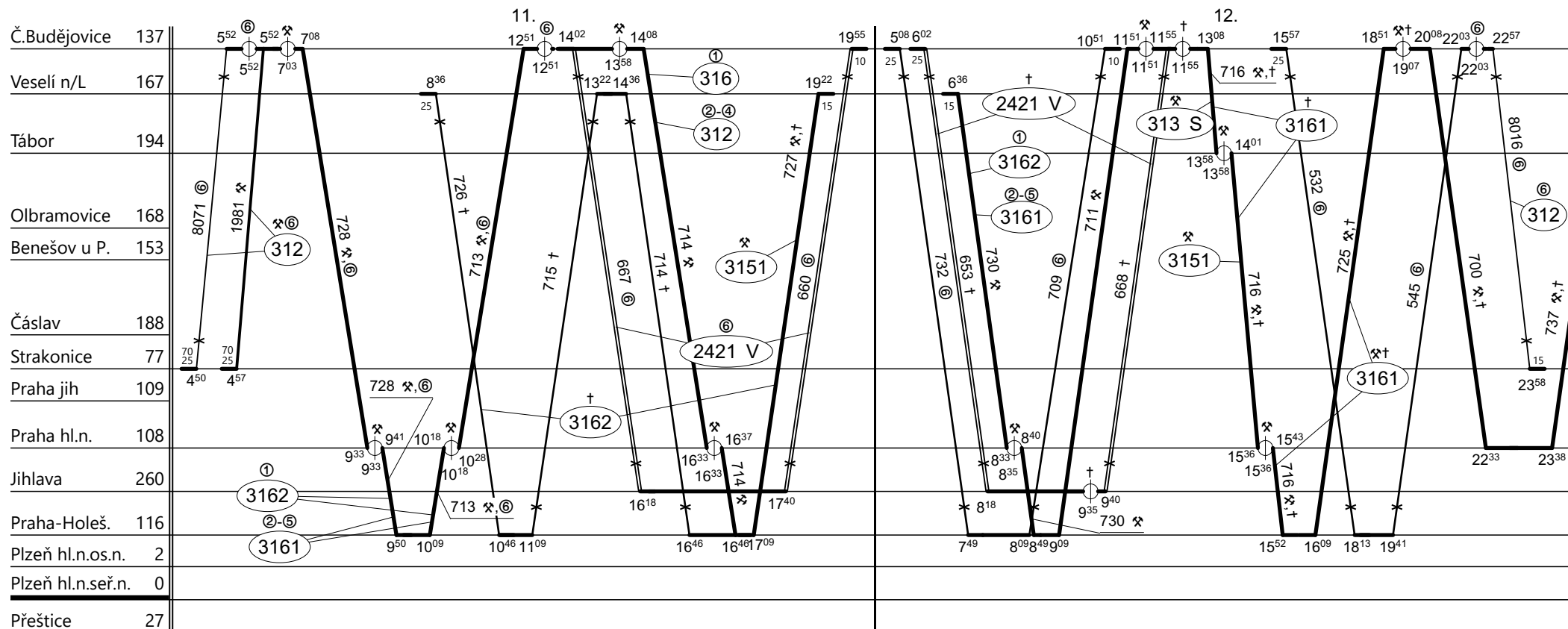

Neoznačené výkony 11.TD a 12.TD provádí strojvedoucí t.sk. 311 RPP České Budějovice

Vozidlo řady: 362	Počet: %	Průměrný denní běh vozidla: % km	Zpracovatel:	Ředitel oblastního centra provozu:
Potřeba strojvedoucích: %		Denní průměr prázdných jízd: % km	Kutílek Petr 606871471	Ing. Karel Šidlo

