

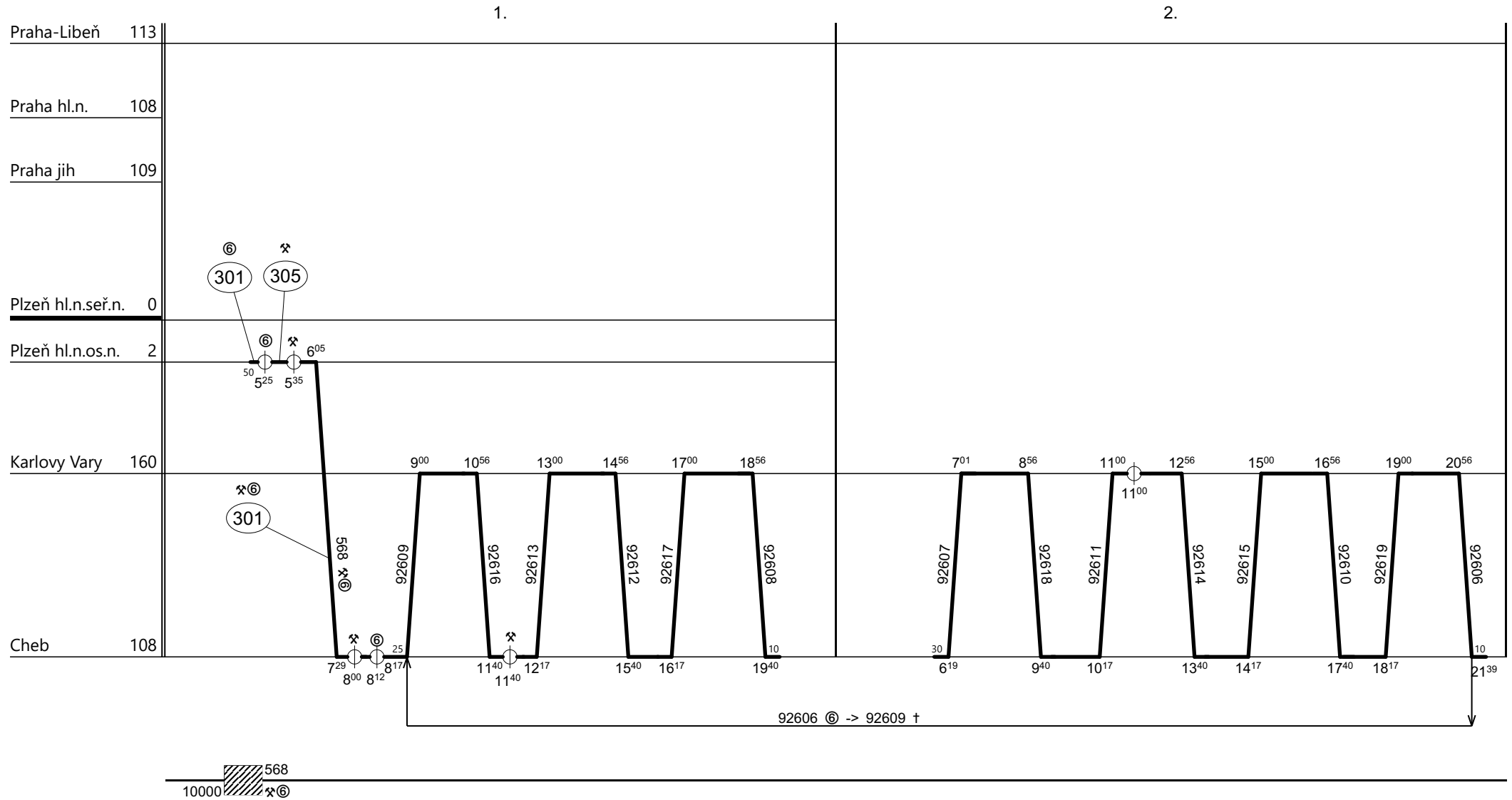

Poznámky: **Pokračování na listu č. 022**

Druh vlaků: **Ex,R,Sv**

Turnusová skupina: **302**



Neoznačené výkony 1.TD provádí strojvedoucí PP Cheb

Všechny výkony 2.TD provádí strojvedoucí t.sk. 3061 SLČ Karlovy Vary

Vozidlo řady: 362	Počet: %	Průměrný denní běh vozidla: %	km	Zpracovatel:	Ředitel oblastního centra provozu:
Potřeba strojvedoucích: %		Denní průměr prázdných jízd: %	km	Kutílek Petr 606871471	Ing. Karel Šidlo



Poznámky: **Pokračování na listu č. 023**

Druh vlaků: **Ex,R,Sv**

Turnusová skupina: **302**

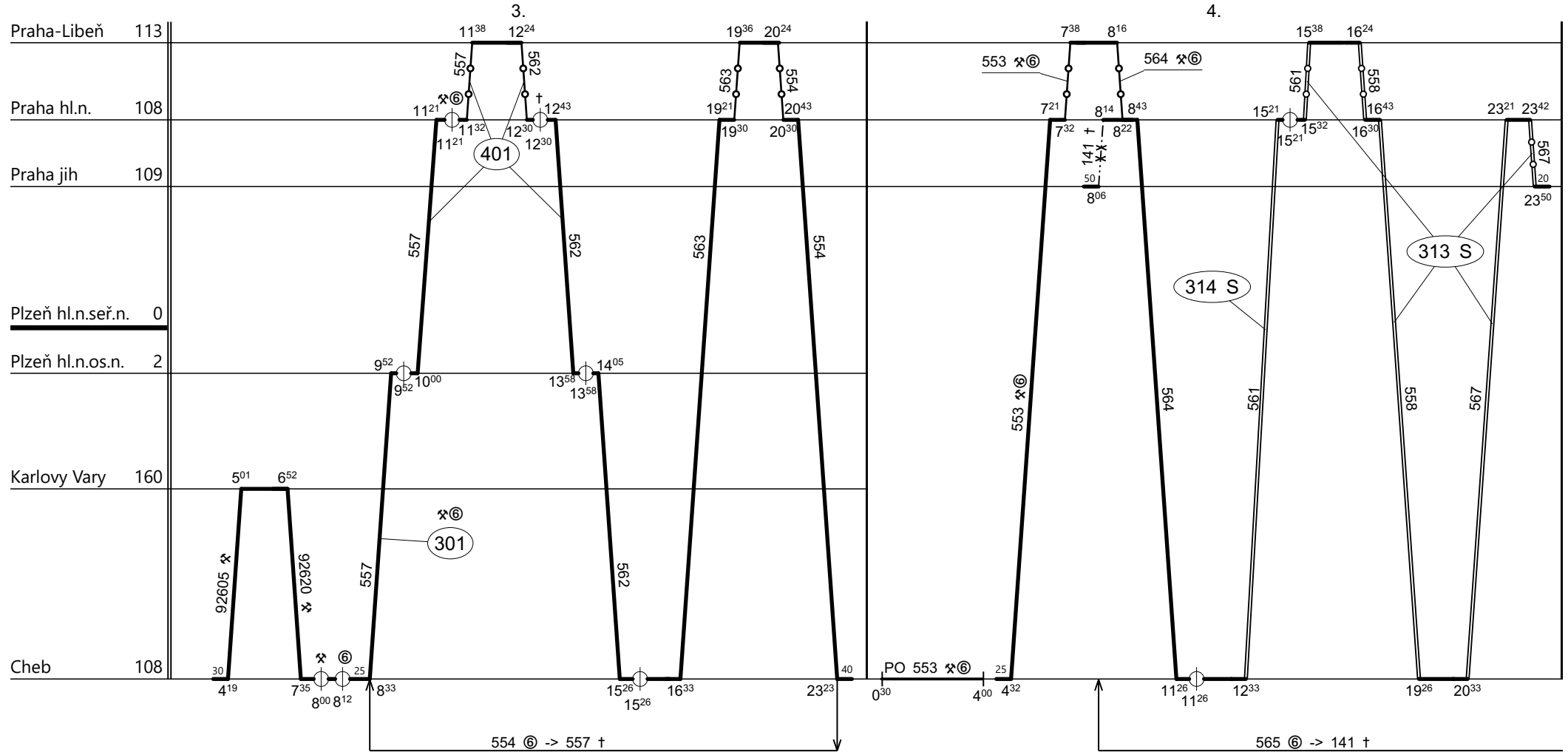

Neoznačené výkony 3. a 4.TD provádí strojvedoucí PP Cheb

Vozidlo řady: **362**

Počet: **%**

Průměrný denní běh vozidla:

% km

Zpracovatel:

Ředitel oblastního centra provozu:

Potřeba strojvedoucích: **%**

Denní průměr prázdných jízd:

% km

Kutílek Petr 606871471

Ing. Karel Šidlo



Poznámky:

Druh vlaků: **Ex,R,Sv**

Turnusová skupina: **302**

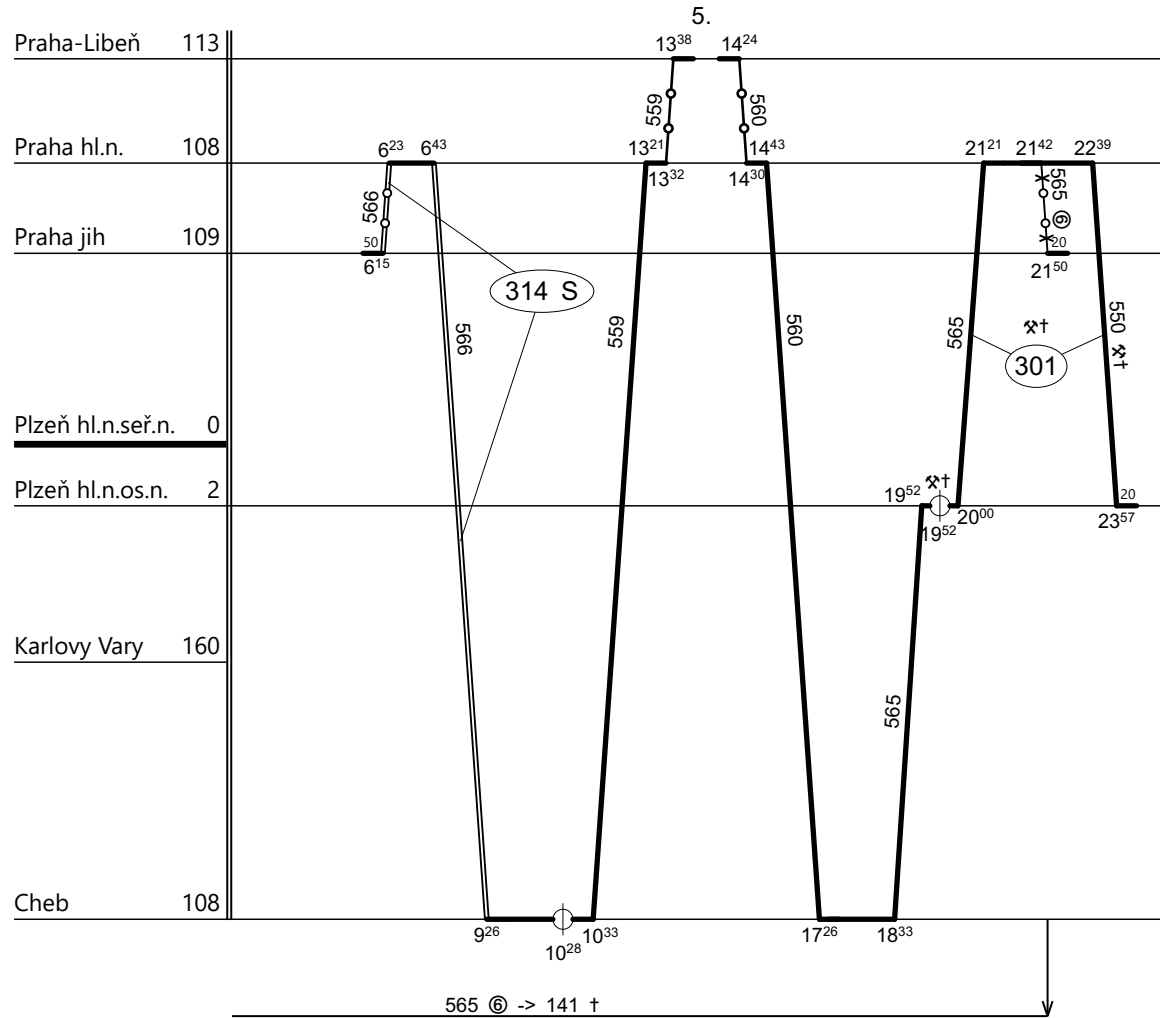

Neoznačené výkony provádí strojvedoucí PP Cheb

Vozidlo řady: **362**

Počet: **5**

Průměrný denní běh vozidla: **746 / 3** km

Zpracovatel:

Ředitel oblastního centra provozu:

Potřeba strojvedoucích: %

Denní průměr prázdných jízd: **2** km

Kutílek Petr 606871471

Ing. Karel Šidlo