

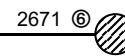

Poznámky: **Platí: 13.XII.2020-24.XII.2020, 0/0-S s komerční činností**

Druh vlaků: **Os,Sv**

Turnusová skupina: **863**

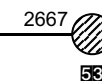
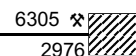
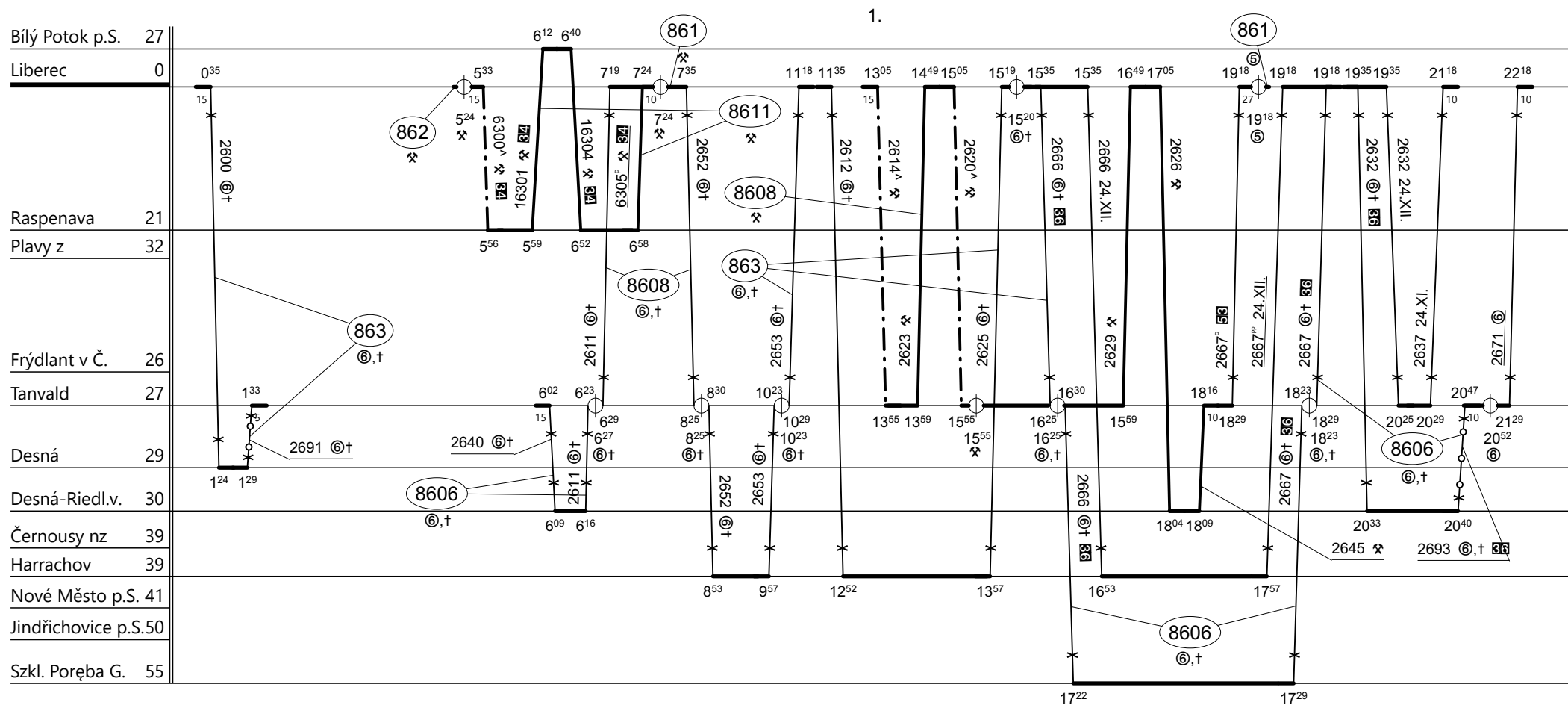

53 jede 18.,23.XII.

Osa na příjezdu u přechodu na/z pk z ŽST Raspenava vždy v XX:56.
Čištění se provádí v obrazech v ŽST Liberec 12 minut na základě smlouvy s KÚ.
Ostatní výkony provádí strojvedoucí t.sk. 8607.

Pouze do oběhu se nasazuje MV 840.001-2 až 840.014-5.

Vozidlo řady: 840 ROP	Počet: %	Průměrný denní běh vozidla: %	km	Zpracovatel:	Ředitel oblastního centra provozu:
Potřeba strojvedoucích: %		Denní průměr prázdných jízd: %	km	Ing. Petr Vašátko 972 325 007	Ing. Jiří Slezák

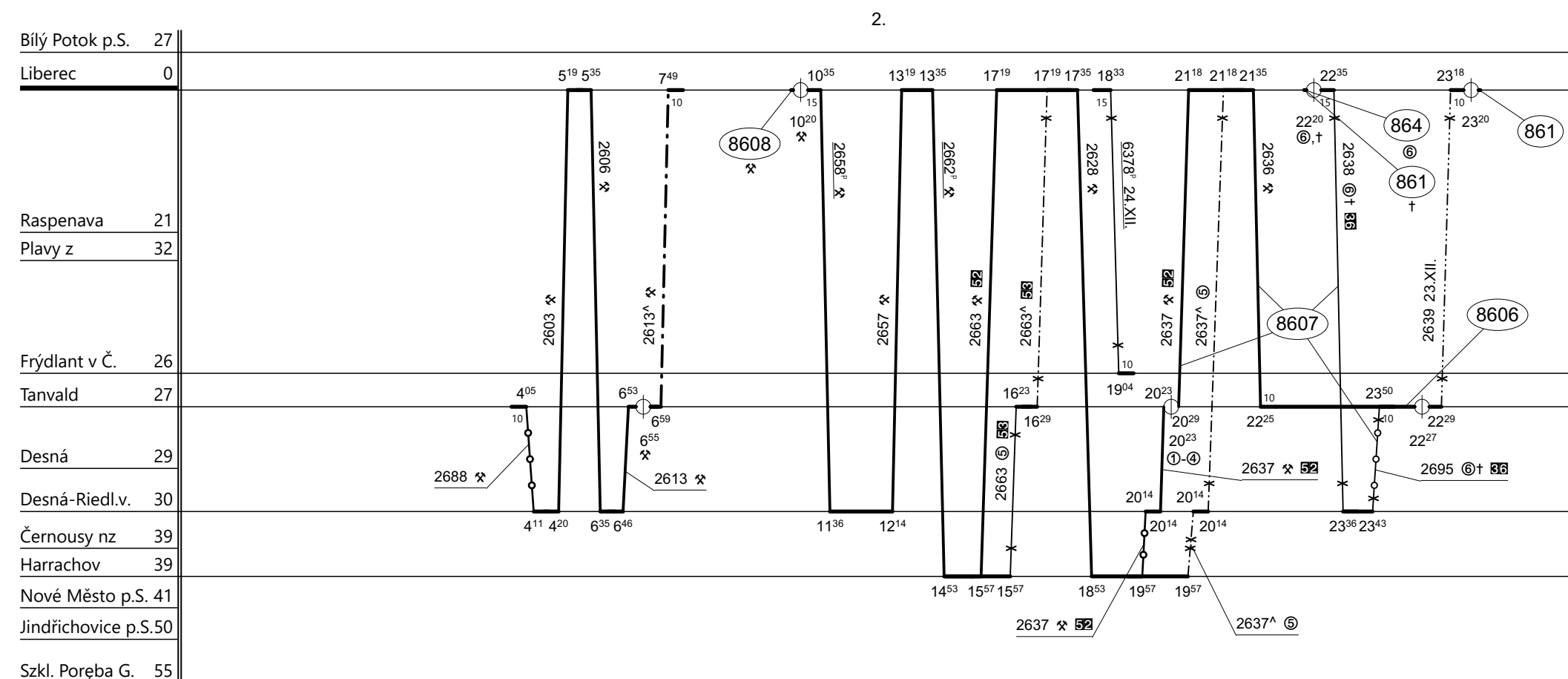

2695 -> 2688 jede 19.XII.

2695 -> 2692 jede 13.,20.XII.

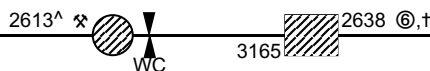

52 jede 14.-17.,21.,22.XII.

53 jede 18.,23.XII.

Ostatní výkony provádí strojvedoucí t.sk. 863.

Vozidlo řady: **840 ROP**

Počet: %

Průměrný denní běh vozidla:

% km

Zpracovatel:

Ředitel oblastního centra provozu:

Potřeba strojvedoucích: %

Denní průměr prázdných jízd:

% km

Ing. Petr Vašátko 972 325 007 Ing. Jiří Slezák



Poznámky: **Platí: 13.XII.2020-24.XII.2020, 0/0-S s komerční činností**

Druh vlaků: **Os,Sv**

Turnusová skupina: **863**

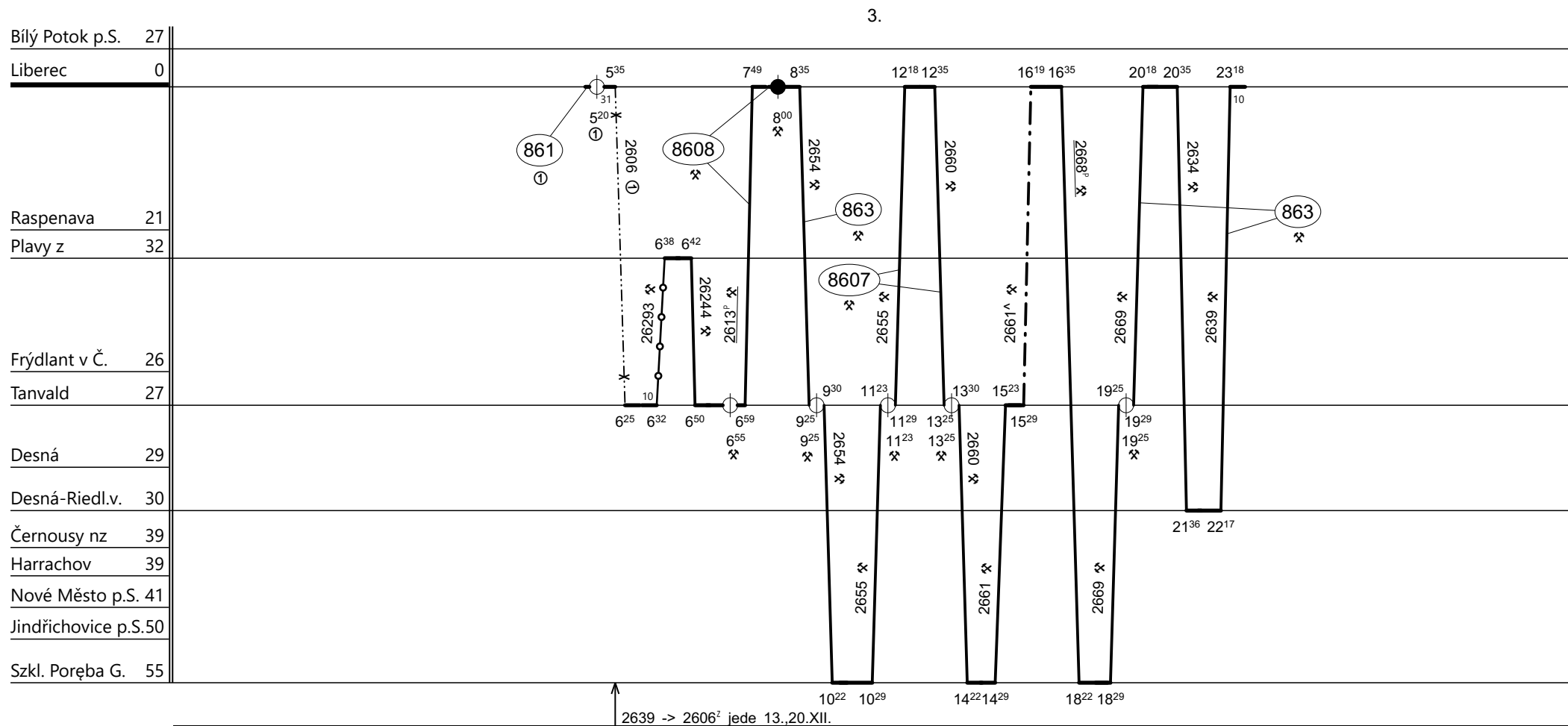

Ostatní výkony provádí strojvedoucí t.sk. 8606.

Vozidlo řady: **840 ROP**

Počet: **%**

Průměrný denní běh vozidla:

% km

Zpracovatel:

Ředitel oblastního centra provozu:

Potřeba strojvedoucích: **%**

Denní průměr prázdných jízd:

% km

Ing. Petr Vašátko 972 325 007 Ing. Jiří Slezák



Poznámky: **Platí: 13.XII.2020-24.XII.2020, 0/0-S s komerční činností**

Druh vlaků: **Os,Sv**

Turnusová skupina: **863**

4.

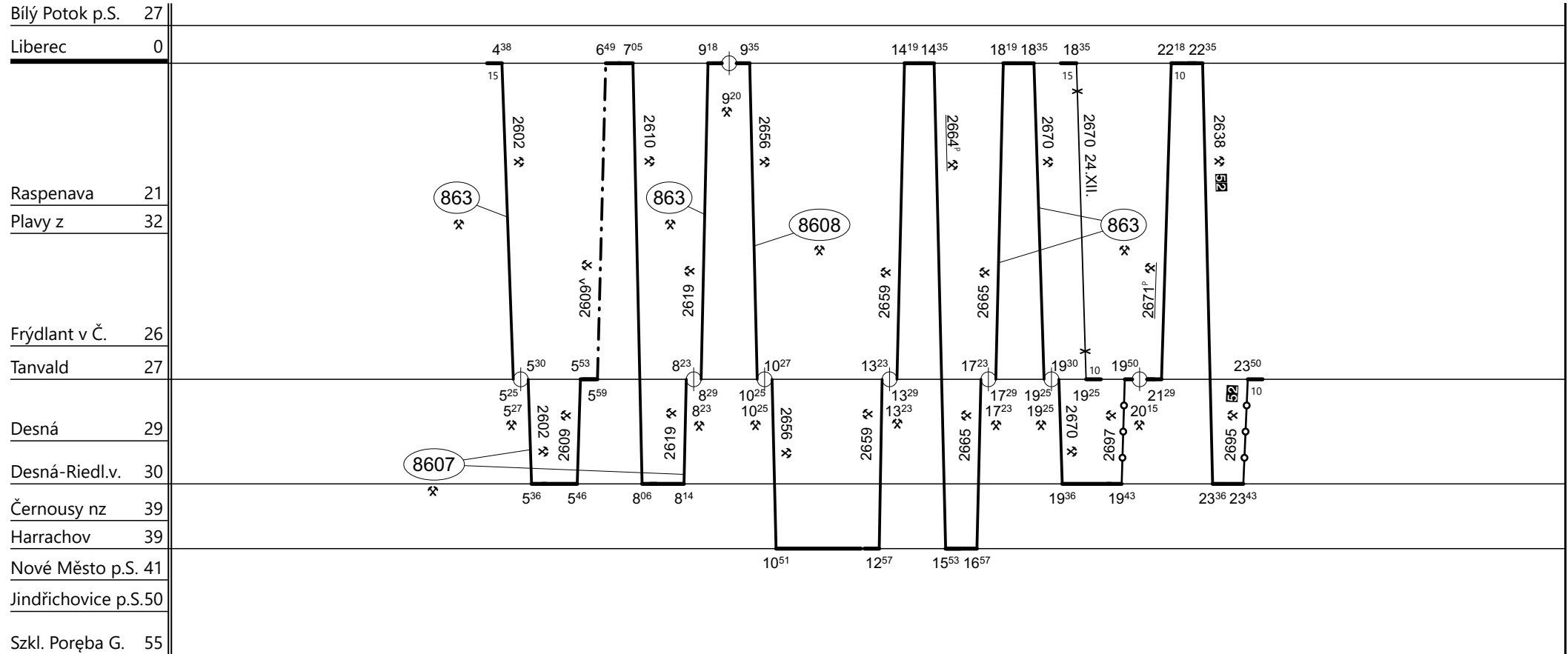

2671 -> 2602 jede 19.XII.

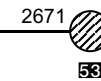

52 jede 14.-17.,21.,22.XII.

53 jede 18.,23.XII.

Ostatní výkony provádí strojvedoucí t.sk. 8606.

Vozidlo řady: **840 ROP**

Počet: **%**

Průměrný denní běh vozidla:

% km

Zpracovatel:

Ředitel oblastního centra provozu:

Potřeba strojvedoucích: **%**

Denní průměr prázdných jízd:

% km

Ing. Petr Vašátko 972 325 007 Ing. Jiří Slezák



Poznámky: **Platí: 13.XII.2020-24.XII.2020, 0/0-S s komerční činností**

Druh vlaků: **Os,Sv**

Turnusová skupina: **863**

5.

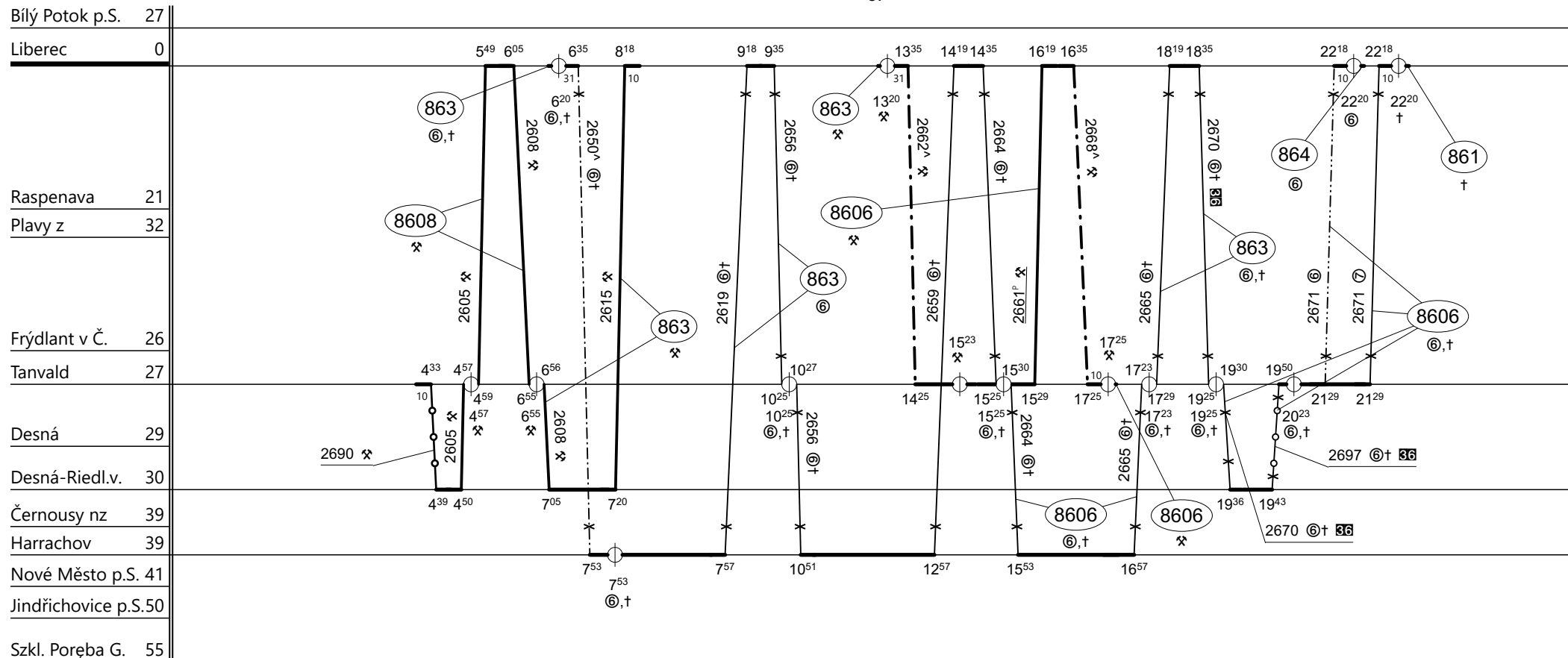

2602 jede 19.XII.

2637 -> 2650 jede 18.,23.XII.

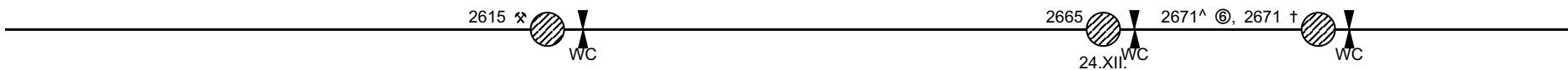

Ostatní výkony provádí strojvedoucí t.sk. 8607.

Vozidlo řady: **840 ROP**

Počet: %

Průměrný denní běh vozidla: %

km

Zpracovatel:

Ředitel oblastního centra provozu:

Potřeba strojvedoucích: %

Denní průměr prázdných jízd: %

km

Ing. Petr Vašátko 972 325 007 Ing. Jiří Slezák



Poznámky: **Platí: 13.XII.2020-24.XII.2020, 0/0-S s komerční činností**

Druh vlaků: **Os,Sv**

Turnusová skupina: **863**

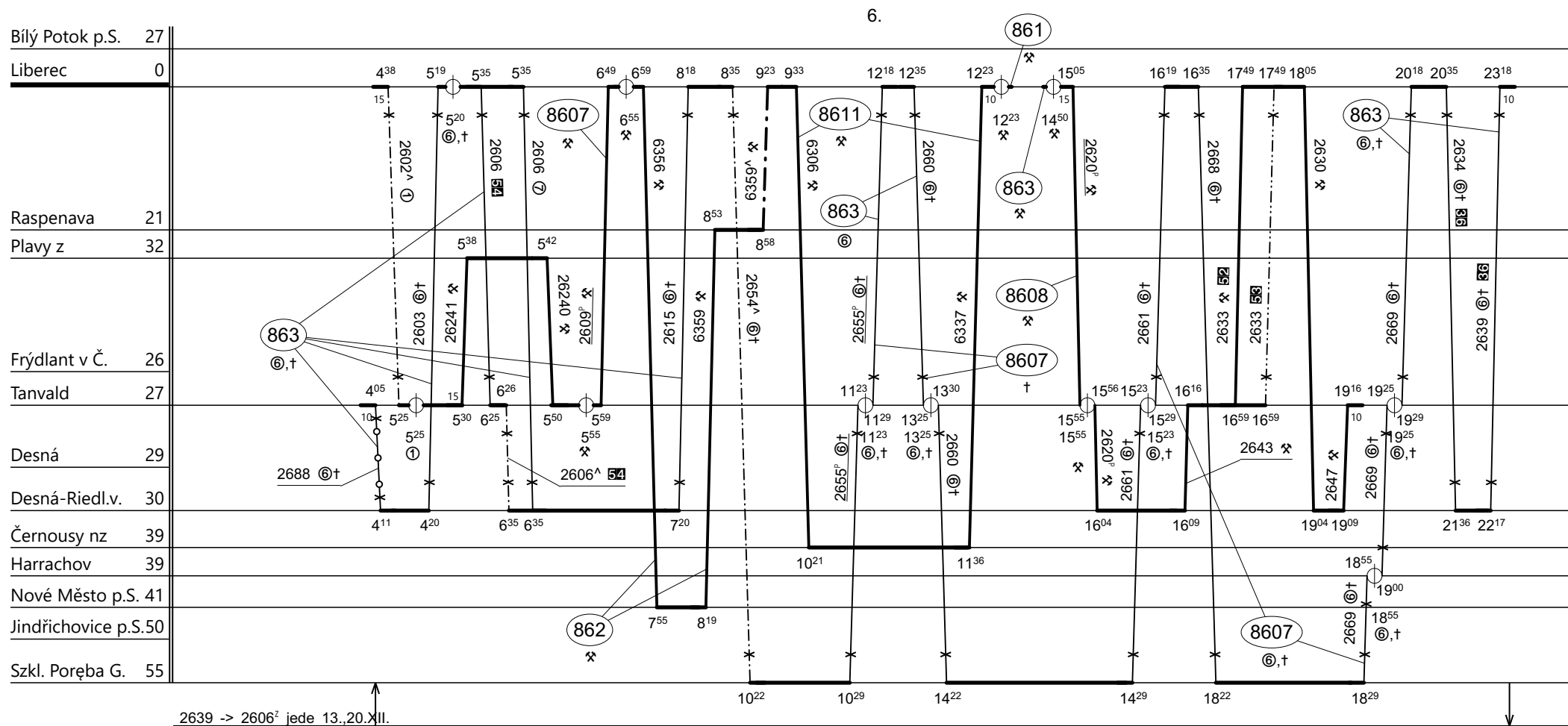

52 jede 14.-17.,21.,22.XII.
53 jede 18.,23.XII.
54 jede 19.,24.XII.

Osa na příjezdu u přechodu na/z pk z ŽST Raspenava vždy v XX:56.
Ostatní výkony provádí strojvedoucí t.sk. 8606.

Vozidlo řady: **840 ROP**

Počet: %

Průměrný denní běh vozidla:

%

km

Zpracovatel:

Ředitel oblastního centra provozu:

Potřeba strojvedoucích: %

Denní průměr prázdných jízd:

%

km

Ing. Petr Vašátko 972 325 007 Ing. Jiří Slezák



Poznámky: **Platí: 13.XII.2020-24.XII.2020, 0/0-S s komerční činností**

Druh vlaků: **Os,Sv**

Turnusová skupina: **863**

Bílý Potok p.S.	27
Liberec	0
Raspenava	21
Play z	32
Frýdlant v Č.	26
Tanvald	27
Desná	29
Desná-Riedl.v.	30
Černousy nz	39
Harrachov	39
Nové Město p.S.	41
Jindřichovice p.S.	50
Szkl. Poręba G.	55

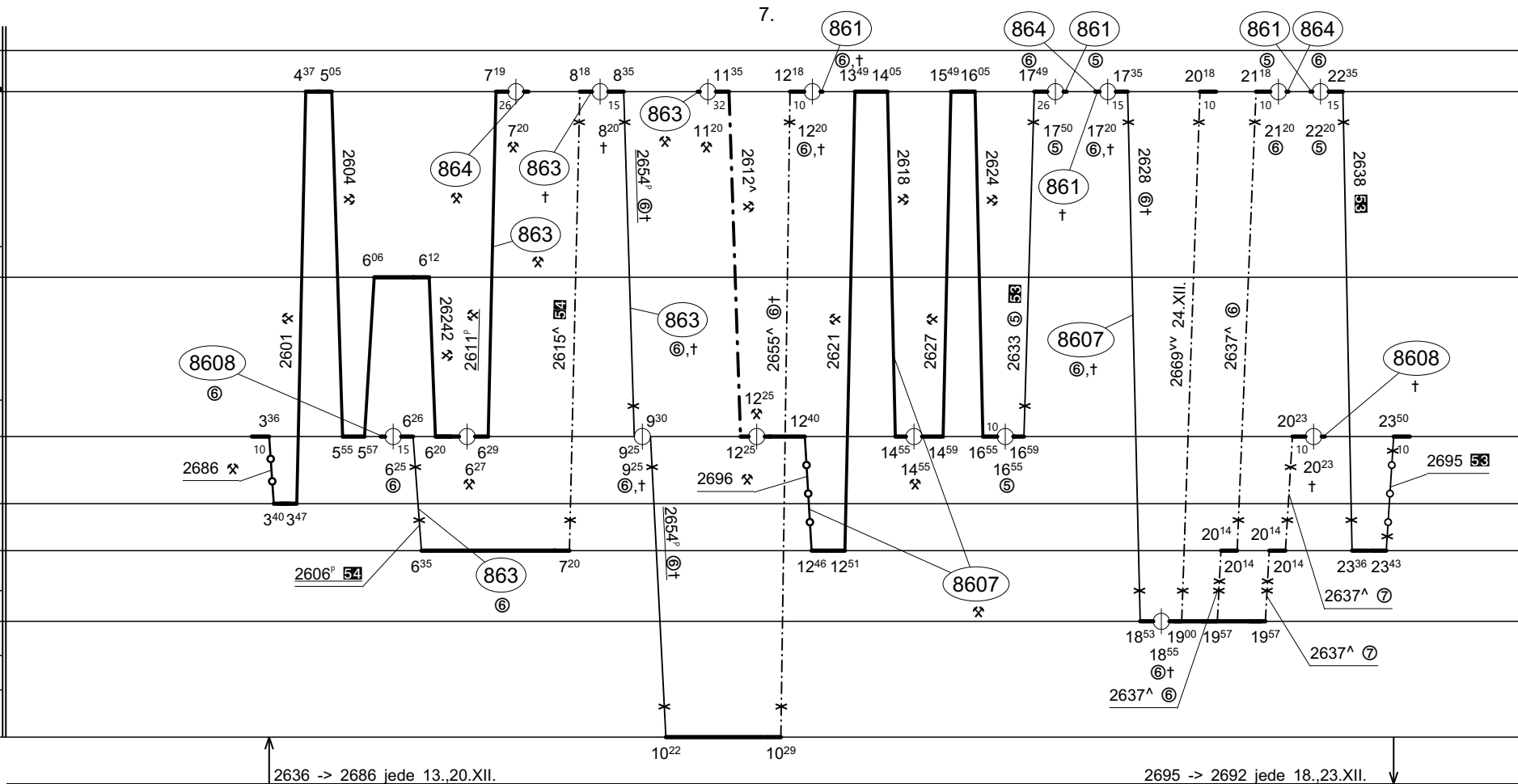

2636 -> 2686 jede 13.,20.XII.

2695 -> 2692 jede 18.,23.XII.

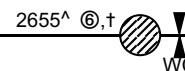
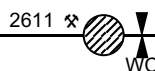

53 jede 18.,23.XII.
54 jede 19.,24.XII.

Vlak: 2601 v úseku Tanvald - Liberec je 860.
Ostatní výkony provádí strojvedoucí t.sk. 8606.

Vozidlo řady: **840 ROP**

Počet: %

Průměrný denní běh vozidla: %

km

Zpracovatel:

Ředitel oblastního centra provozu:

Potřeba strojvedoucích: %

Denní průměr prázdných jízd: %

km

Ing. Petr Vašátko 972 325 007 Ing. Jiří Slezák



Poznámky: **Platí: 13.XII.2020-24.XII.2020, 0/0-S s komerční činností**

Druh vlaků: **Os,Sv**

Turnusová skupina: **863**

Bílý Potok p.S.	27
Liberec	0
Raspenava	21
Play z	32
Frýdlant v Č.	26
Tanvald	27
Desná	29
Desná-Riedl.v.	30
Černousy nz	39
Harrachov	39
Nové Město p.S.	41
Jindřichovice p.S.	50
Szkl. Poręba G.	55

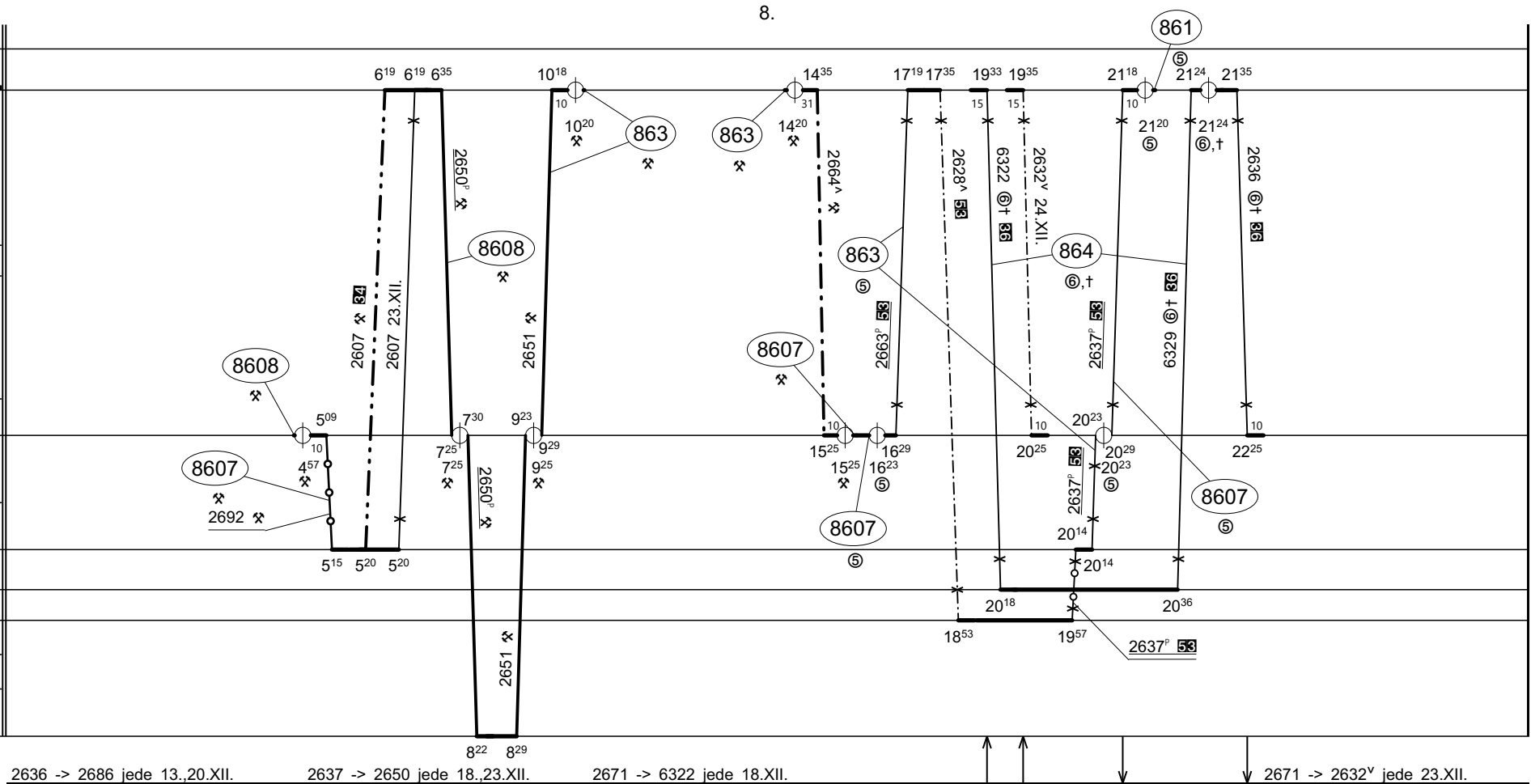

2651 14.,18.,23.XII.

jede 18.,23.XII.
Ostatní výkony provádí strojvedoucí t.sk. 8606.

Vozidlo řady: 840 ROP	Počet: %	Průměrný denní běh vozidla: % km	Zpracovatel:	Ředitel oblastního centra provozu:
Potřeba strojvedoucích: %		Denní průměr prázdných jízd: % km	Ing. Petr Vašátko 972 325 007	Ing. Jiří Slezák



Poznámky: **Platí: 13.XII.2020-24.XII.2020, 0/0-S s komerční činností**

Druh vlaků: **Os,Sv**

Turnusová skupina: **863**

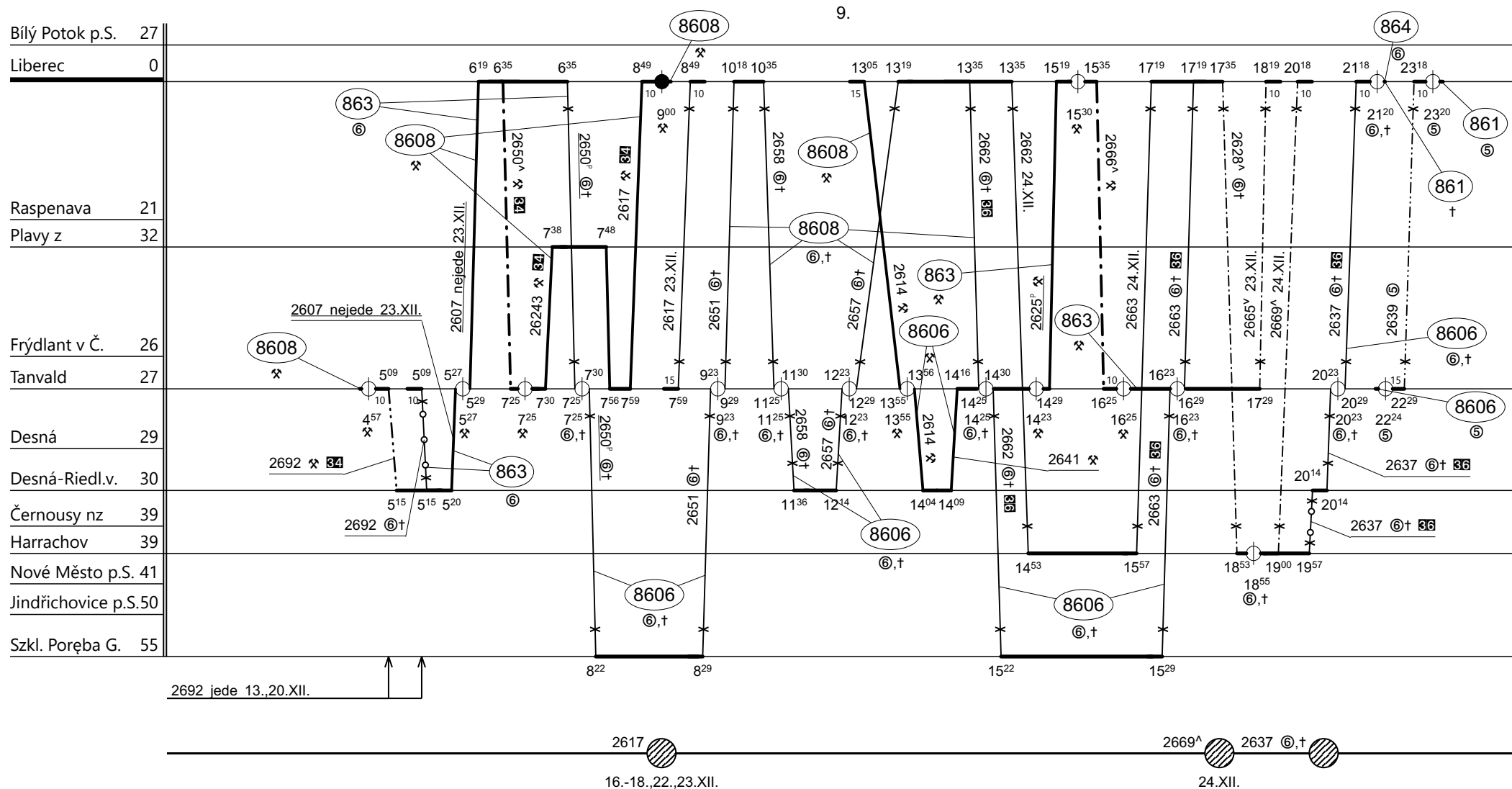

Ostatní výkony provádí strojvedoucí t.sk. 8607.

Vozidlo řady: 840 ROP	Počet: %	Průměrný denní běh vozidla: %	km	Zpracovatel:	Ředitel oblastního centra provozu:
Potřeba strojvedoucích: %		Denní průměr prázdných jízd: %	km	Ing. Petr Vašátko 972 325 007	Ing. Jiří Slezák



Poznámky: **Platí: 13.XII.2020-24.XII.2020, 0/0-S s komerční činností**

Druh vlaků: **Os,Sv**

Turnusová skupina: **863**

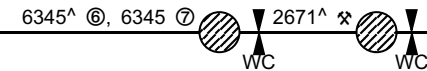
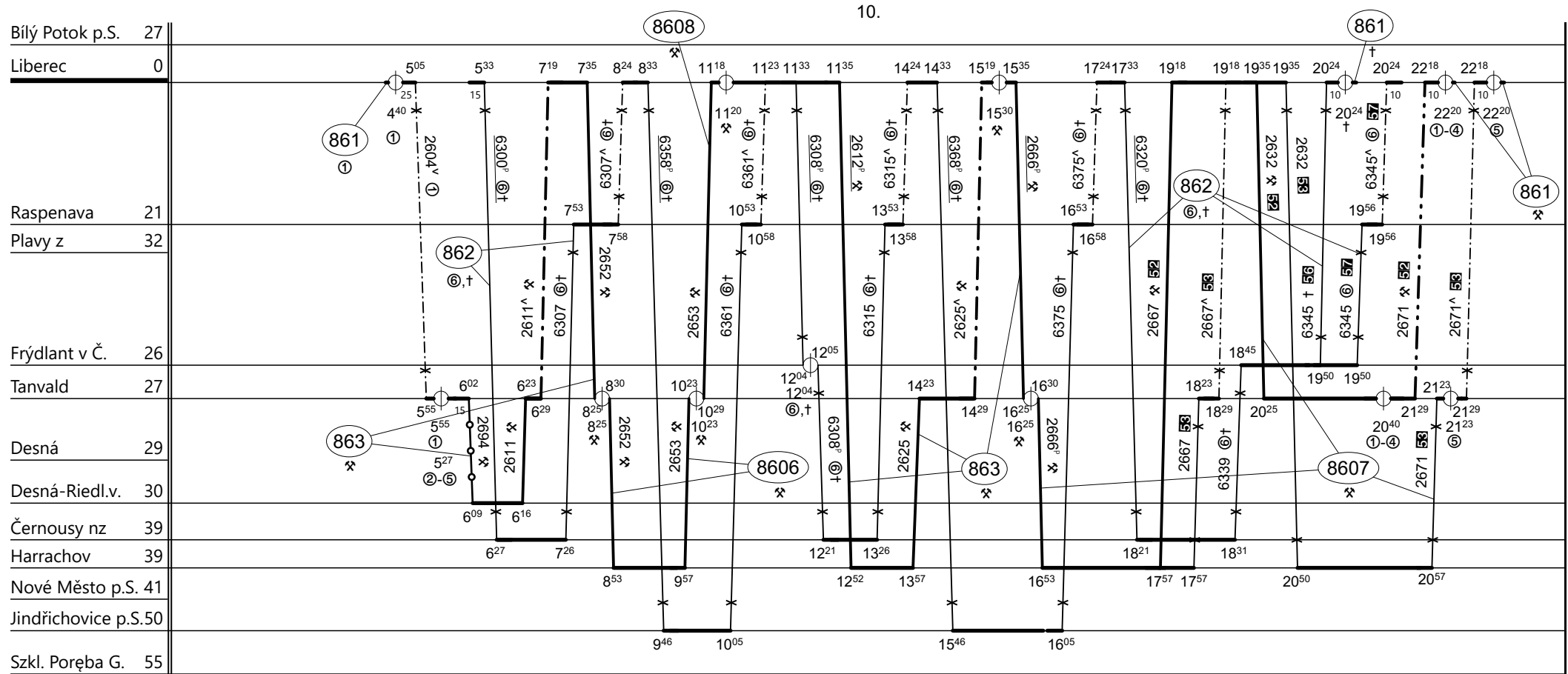

52 jede 14.-17.,21.,22.XII.
53 jede 18.,23.XII.
55 jede 13.,20.,24.XII.
56 jede 19.,25.XII.

Osa na příjezdu u přechodu na/z pk z ŽST Raspenava vždy v XX:56.
Ostatní výkony provádí strojvedoucí t.sk. 8611.

Vozidlo řady: **840 ROP**

Počet: **10**

Průměrný denní běh vozidla: **259 / 13** km

Zpracovatel:

Ředitel oblastního centra provozu:

Potřeba strojvedoucích: %

Denní průměr prázdných jízd: **8** km

Ing. Petr Vašátko 972 325 007 Ing. Jiří Slezák