

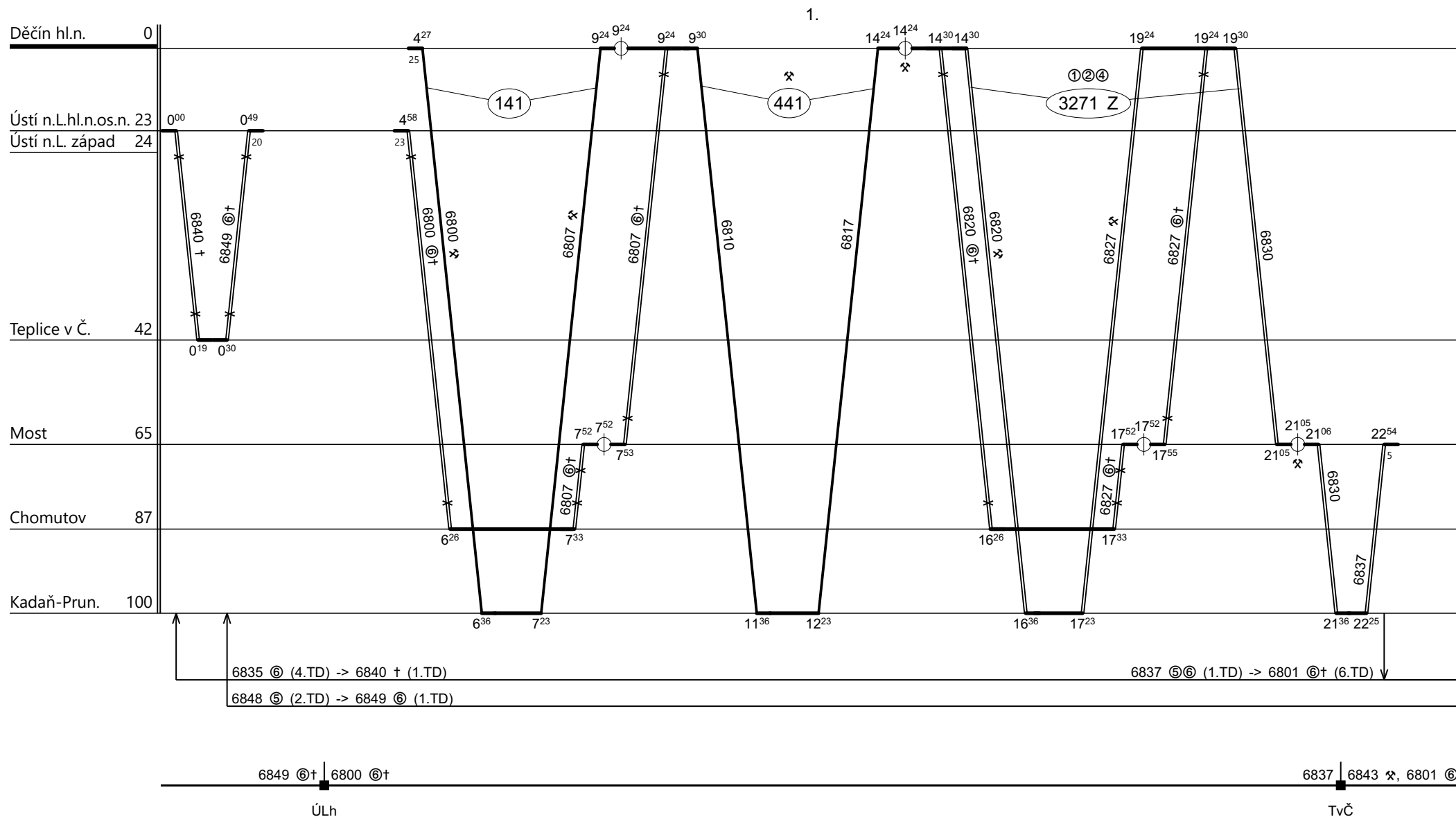

Poznámky: **Pokračování na listu č. 109**

Druh vlaků: **Os,Sv**

Turnusová skupina: **441**



Neoznačené výkony provádí strojvedoucí TS 4271 OCP Západ, PP Most

Vozidlo řady: 440	Počet: %	Průměrný denní běh vozidla: %	km	Zpracovatel:	Ředitel oblastního centra provozu:
Potřeba strojvedoucích: %		Denní průměr prázdných jízd: %	km	Petr Adášek 725 747 820	Ing. Jiří Slezák



Poznámky: **Pokračování na listu č. 110**

Druh vlaků: **Os,Sv**

Turnusová skupina: **441**

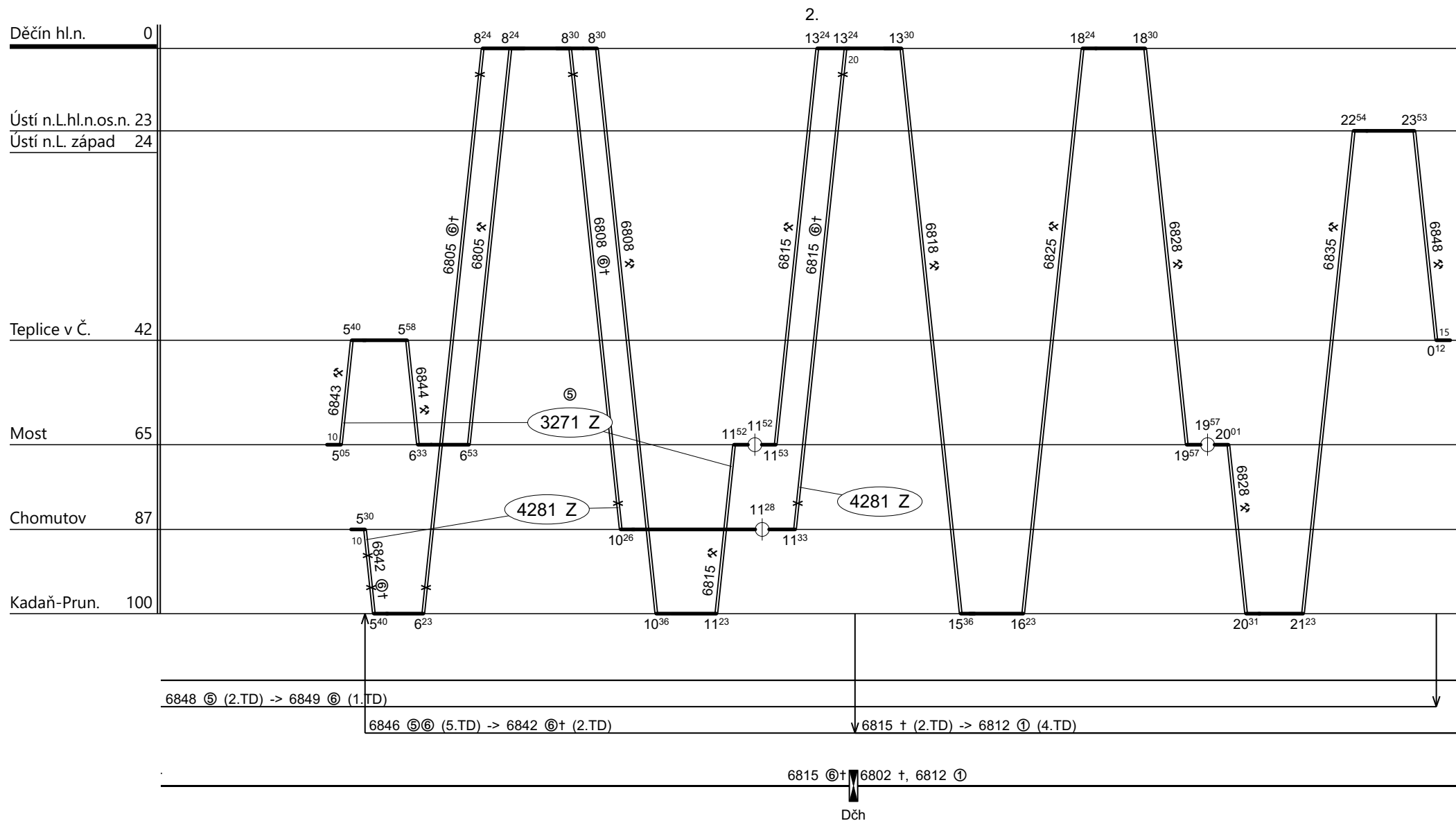

Neoznačené výkony provádí strojvedoucí TS 4271 OCP Západ, PP Most

Vozidlo řady: 440	Počet: %	Průměrný denní běh vozidla: %	km	Zpracovatel:	Ředitel oblastního centra provozu:
Potřeba strojvedoucích: %		Denní průměr prázdných jízd: %	km	Petr Adášek 725 747 820	Ing. Jiří Slezák



Poznámky: **Pokračování na listu č. 111**

Druh vlaků: **Os,Sv**

Turnusová skupina: **441**

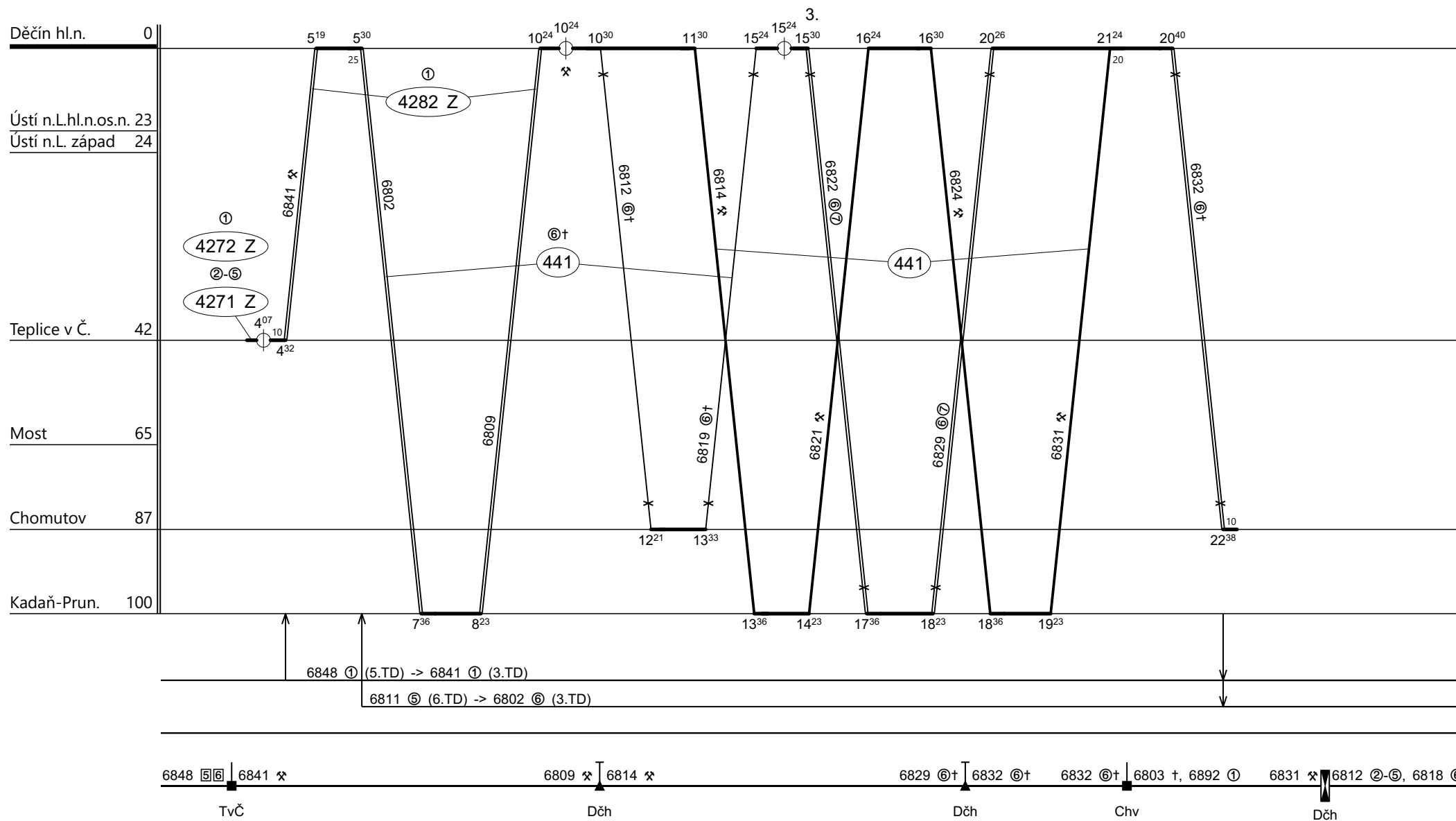

Neoznačené výkony provádí strojvedoucí TS 4281 OCP Západ, SLČ Chomutov

Vozidlo řady: 440	Počet: %	Průměrný denní běh vozidla: %	km	Zpracovatel:	Ředitel oblastního centra provozu:
Potřeba strojvedoucích: %		Denní průměr prázdných jízd: %	km	Petr Adášek 725 747 820	Ing. Jiří Slezák



Poznámky: **Pokračování na listu č. 112**

Druh vlaků: **Os,Sv**

Turnusová skupina: **441**

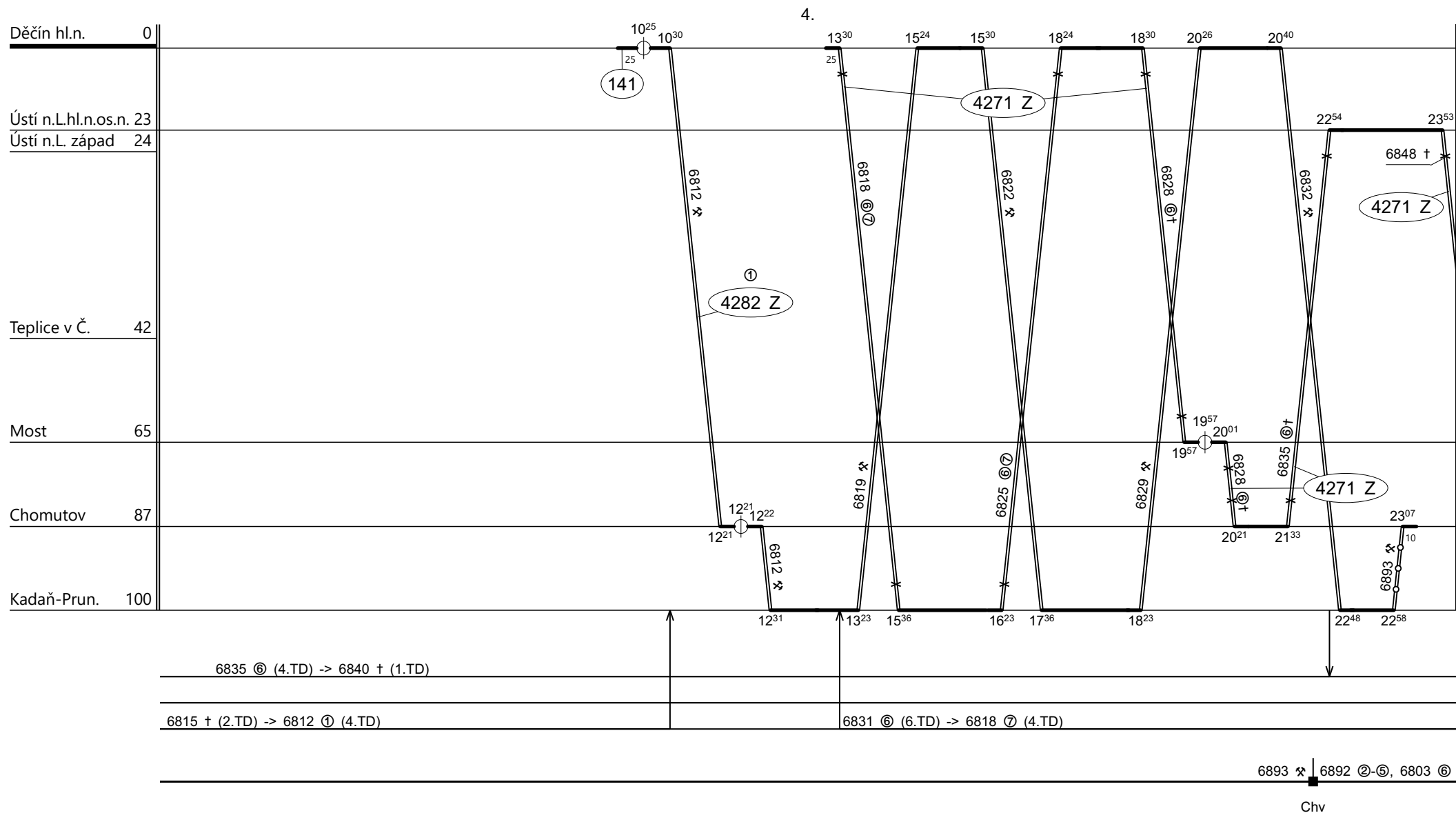

Neoznačené výkony provádí strojvedoucí TS 4281 OCP Západ, SLČ Chomutov

Vozidlo řady: 440	Počet: %	Průměrný denní běh vozidla: %	km	Zpracovatel:	Ředitel oblastního centra provozu:
Potřeba strojvedoucích: %		Denní průměr prázdných jízd: %	km	Petr Adášek 725 747 820	Ing. Jiří Slezák



Poznámky: **Pokračování na listu č. 113**

Druh vlaků: **Os,Sv**

Turnusová skupina: **441**

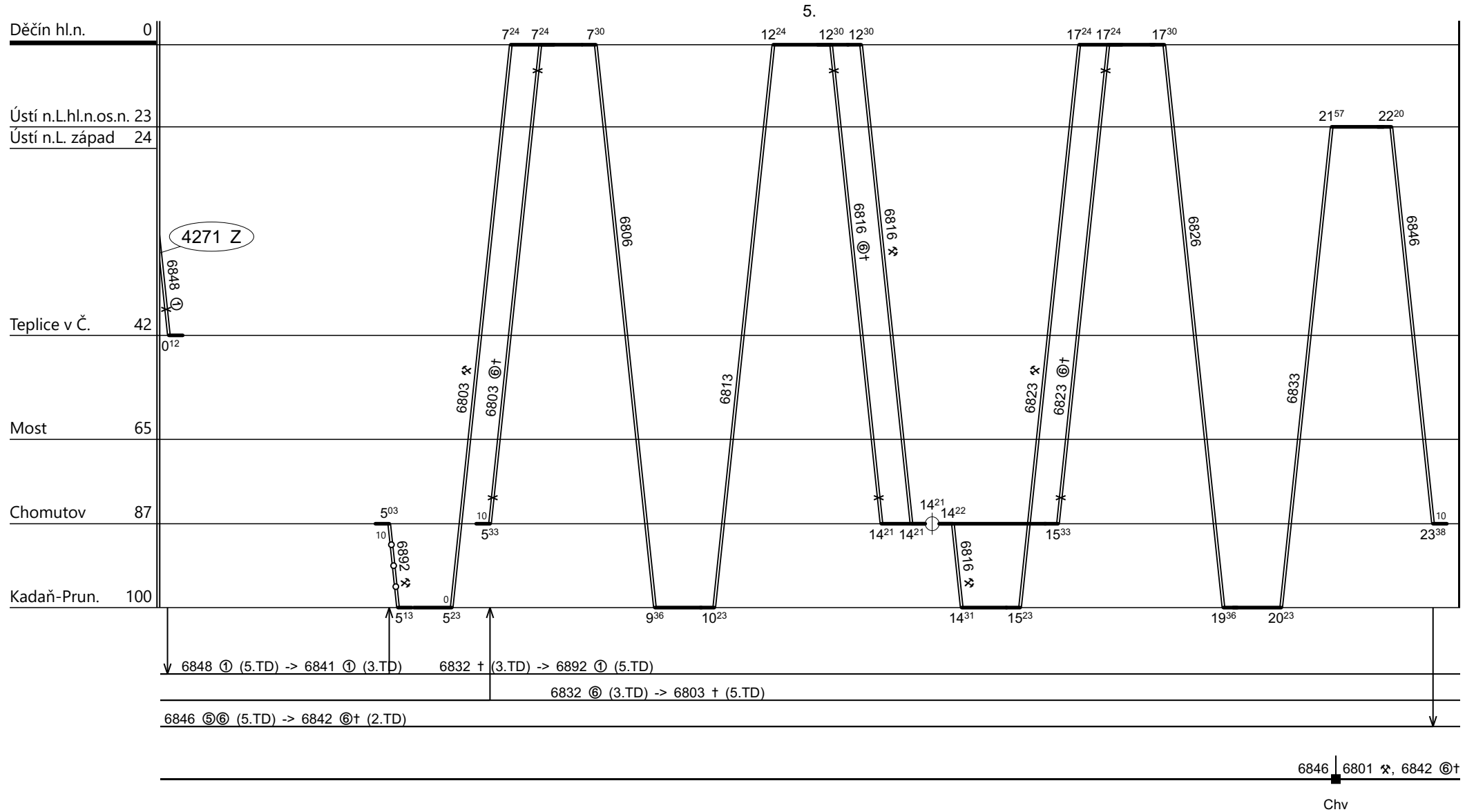

Neoznačené výkony vede strojvedoucí TS 4281 OCP Západ, SLČ Chomutov

Vozidlo řady: 440	Počet: %	Průměrný denní běh vozidla: % km	Zpracovatel: Petr Adášek 725 747 820	Ředitel oblastního centra provozu: Ing. Jiří Slezák
Potřeba strojvedoucích: %		Denní průměr prázdných jízd: % km		



Poznámky:

Druh vlaků: **Os,Sv**

Turnusová skupina: **441**

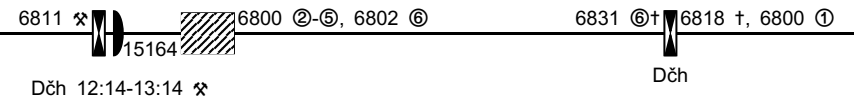
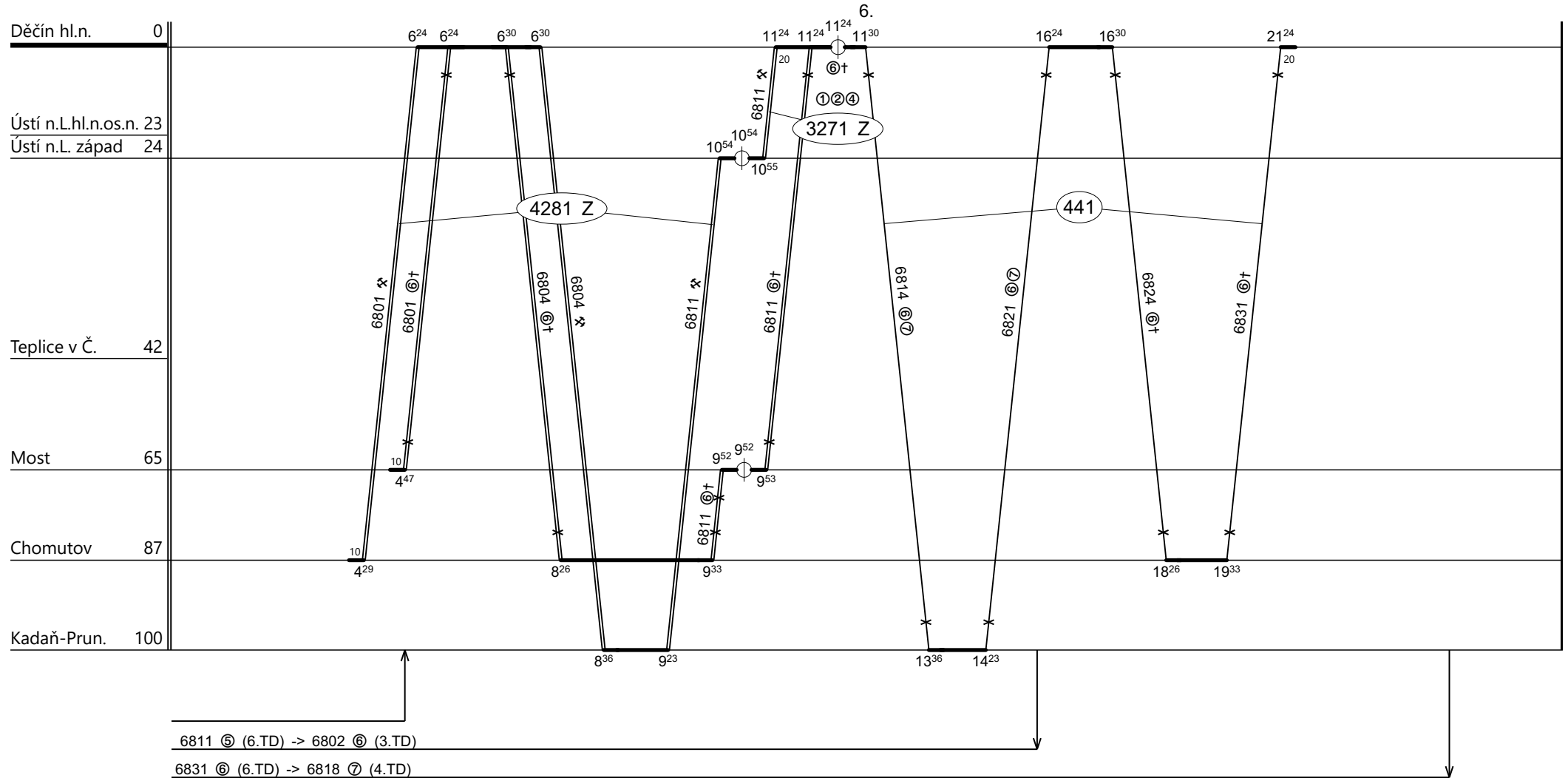

Neoznačené výkony vede strojvedoucí TS 4271 OCP Západ, PP Most

Vozidlo řady: **440**

Počet: **6**

Průměrný denní běh vozidla: **623 / 19** km

Zpracovatel:

Ředitel oblastního centra provozu:

Potřeba strojvedoucích: %

Denní průměr prázdných jízd: **3** km

Petr Adášek 725 747 820

Ing. Jiří Slezák