



# **PŘEHLED VLAKŮ**

## **nadřazeného systému přepravy přednostní zátěže**

Platí od 11.12. 2011

Schváleno ředitelem Odboru plánování kapacit  
dne 25.10. 2011 (č.j. 1235/ 2011- ŘTOD - 14/1)

## Obsah

|   | Strana |
|---|--------|
| Záznam o změnách.....   | 3      |
| Seznam zkratk .....   | 4      |
| Vysvětlivky k uspořádání.....   | 5      |
| Seznam vlaků nadřazeného systému přepravy přednostní zátěže .....                                   | 7      |
| Seznam ostatních sledovaných vlaků Nex, Rn a Pn.....  | 8      |
| Nex vlaky pro přepravu pošty.....   | 8      |
| Pokyny pro přepravu přednostní zátěže .....   | 9      |
| Přehled nejčastěji používaných typů instradací.....   | 10     |
| Relační náplně vlaků nadřazeného systému přepravy přednostní zátěže.....                            | 11     |
| Mapa sítě přednostní vlakotvorby.....   | 89     |
| Vyhledání spojení.....  | 90     |
| Směrové body.....   | 91     |
| Čekací doby vlaků nadřazeného systému přepravy přednostní zátěže, opatření při vzniku přetěže ..... | 93     |
| Opatření a spojení – návoz pro systémové vlaky Carpáthia.....                                       | 94     |
| Kontakty na obchodní složky ČD Carga .....  | 95     |

### Záznam o změnách



| Poř. čís. | Číslo změny | Věc | Platí od | Datum opravení | Jméno |
|-----------|-------------|-----|----------|----------------|-------|
|           |             |     |          |                |       |

## Seznam zkratk

|       |   |
|-------|---|
| Nex   | expresní nákladní vlak  |
| Rn    | rychlý nákladní vlak  |
| Pn    | průběžný nákladní vlak  |
| Mn    | manipulační vlak  |
| příj. | Příjezd   |
| odj.  | Odjezd  |
| P     | vlak brzděn I. způsobem brždění   |
| G     | vlak brzděn II. způsobem brždění  |
| A1-D4 | traťová třída   |
| Ⓜ     | nutná rezervace přepravy  |
| *     | systémový vlak – viz <a href="http://www.cdcargo.cz">www.cdcargo.cz</a> |
| Inst. | Instradace  |
| sk.   | skupina   |

## Vysvětlivky k uspořádání:

Jednotná hlavička

|   |                      |                                |     |   |  |
|---|----------------------|--------------------------------|-----|---|--|
|    |                      | <b>Nex 50500/1<sup>a</sup></b> |     |  |  |
|   |                      | <b>Pišingr<sup>c</sup></b>     |     | GVD 14.12.2008 - 12.12.2009 <sup>b</sup>  |  |
| Ostrava levé n.(18:38) - Ostrava-Svinov(18:44 - 19:04) - Studénka(19:21 - 19:47) - Olomouc předn.(21:03 - 23:10) - Pardubice hl.n.(01:15 - 01:40) - Praha-Libeň(03:05 - 04:05) - Kralupy n.Vlt.(04:38 - 05:10) - <b>Středokluky(06:38)</b> <sup>d</sup> |                      |                                |     |   |  |
| <b>Zátěž:</b> <sup>e</sup>  | relační, obsluhovací | <b>Tr. třída:</b> <sup>f</sup> | C3  |   |  |
| <b>Dopravce:</b> <sup>g</sup>   | ČD Cargo             | <b>P/C:</b>                    | 0:0 |   |  |

V **záhlaví** jednotlivých vlaků jsou obsaženy tyto údaje:

- druhá zkratka a číslo vlaku
- patnost jízdního řádu vlaku
- jméno vlaku pokud existuje
- trasa vlaku vyznačená výchozí a konečnou stanicí a nejdůležitější nácestné stanice s časovými údaji odjezdu a příjezdu
- zátěž vlaku
- traťová třída na síti SŽDC, P/C na síti SŽDC.
- dopravce vlaku a kooperující dopravci vlaku

### Dopravní body

|   |                      |  |   |                           |                     |
|---|----------------------|--|---|---------------------------|---------------------|
| <b>Olomouc přednádraží<sup>h</sup></b>  |                      | <b>Manipuluje<sup>i</sup></b>              |   | <b>123456<sup>j</sup></b> |                     |
| <b>příj. 21:03 / odj. 23:10<sup>k</sup></b>   |                      | nejede v 7 a 24. - 27.XII., 31.XII. - 3.I. |   |                           |                     |
| <b>tr. Třída</b>  | <b>P/C</b>           | <b>Dopravce</b>                            | <b>odpor</b>  | <b>rychl.</b>             | <b>norm. hmot.</b>  |
| D4 <sup>l</sup>   | 72:396 <sup>m</sup>  | ČD Cargo <sup>n</sup>                      | S <sup>o</sup>  | 90 km/h <sup>p</sup>      | 1400 t <sup>p</sup> |
| <b><u>Odstavuje<sup>s</sup>:</u></b>  |                      |  | <b><u>Dobírá<sup>s</sup>:</u></b>   |                           |                     |
| 5444  |                      |  |   |                           |                     |
| <b><u>Instradace<sup>t</sup>:</u></b>   |                      |  | <b><u>Instradace<sup>t</sup>:</u></b>   |                           |                     |
| <b>100 Přednostní zátěž</b><br>místní: 325, 344, 506-514, 522-525, 530-536, 540-541, 544-551, 701-704, 711-713, 715, 723<br><b>pro 50500:</b> 506-509, 511-514, 536, 540-541, 544-551, 701-704, 723<br><b>pro 51600:</b> 522-525, 530-535, 711-713, 715; 557/87<br><b>pro 81100:</b> 344<br><b>105 Cukrovinky</b><br><b>pro 50500:</b> 540/21 |                      |  | <b>100 Přednostní zátěž</b><br>místní: 506-509, 511-514, 536, 540-541, 544-551, 701-704, 723<br><b>od 51600:</b> 536, 544, 546, 723<br><b>od 51432:</b> 536-541, 544-551, 723<br><b>od 50500:</b> 506-509, 511-514, 536, 540-541, 544-551, 701-704, 723<br><b>105 Cukrovinky</b><br>místní: 540/21<br><b>od 50500:</b> 540/21 |                           |                     |
| <b>přechod<sup>u</sup> z</b>  | <b>příj. kalend.</b> | <b>přechod<sup>u</sup> na</b>              | <b>odj. kalend.</b>   |                           |                     |
|   |                      | <b>51600</b> Děčín hl.n. nákladové nádraží | 23:17   | 123456                    |                     |
| <b>Řazení<sup>v</sup></b>   |                      |  |   |                           |                     |
| ins.100 Přednostní zátěž Pardubice hlavní nádraží : 506-509, 511-514<br>ins.100 Přednostní zátěž Praha-Libeň : 544-551, 701-704, 723<br>ins.100 Přednostní zátěž Kralupy nad Vltavou : 536-541<br>ins.105 Cukrovinky Středokluky : 540/21   |                      |  |   |                           |                     |

- název dopravního bodu

- i) úkony v dopravním bodu
- j) základní kalendář vlaku a pod ním detailní kalendář vlaku v konkrétním dopravním bodu
- k) příjezd a odjezd v dopravním bodu
- l) traťová třída do následujícího bodu
- m) kód pro kombinovanou dopravu do následujícího bodu, u mezinárodních vlaků platí P/C z pohraniční stanice na státní hranici.
- n) dopravce vlaku z dopravního bodu – není-li uveden veze ČD Cargo.
- o) typ jízdního odporu
- p) rychlost vlaku, normativ hmotnosti, normativ délky do následujícího dopravního bodu, ve kterém vlak manipuluje
- q) četa uvádí se složení obsluhy vlaku.
- r) hnací vozidlo - druh hnacího vozidla, řada hnacího vozidla, případně je uvedeno číslo oběhové skupiny hnacího vozidla -  
D, 2x742 (770) = diesel/dvojice hnacích vozidel ř.742/ oběhová skupina 770
- s) odstavuje / dobírá – výpis zátěže základní vlakotvorby, kterou vlak odstavuje
- t) instradace - vlevo výpis jednotlivých typů instradovaných zásilek, které vlak ve stanici odstavuje, případně na který vlak zátěž přechází. Vpravo výpis jednotlivých typů instradovaných zásilek, které vlak dobírá, případně od kterého vlaku zátěž přechází. Je-li v levé části uvedeno odstavování instradované zátěže a v pravé části instradovaná zátěž není uvedena, přechází zátěž podle plánu vlakotvorby
- u) přechod z/ přechod na – jsou uvedeny přípojně vlaky , jejich pravidelný příjezd/odjezd. Číslo vlaku začínající 3XXXX považujte za komerční číslo vlaku. Tyto vlaky se zavádí podle podmínek provozovatele dle IS Kadr nebo v nevyužitých trasách dopravce ČDC.
- v) řazení vlaku z dopravního bodu (je-li údaj o řazení v jednom řádku nemusí být zátěž řazena ve skupinách)

## Seznam vlaků nadřazeného systému přepravy přednostní zátěže

| Druh | Číslo | Výchozí stanice                        | Cílová stanice                         |
|------|-------|--|--|
| Nex  | 44002 | Wien<br>Zentralverschiebepbahnhof      | Zabrzeg Czarnolesie                    |
| Nex  | 44008 | Wien<br>Zentralverschiebepbahnhof      | Zabrzeg Czarnolesie                    |
| Pn   | 44053 | Brno-Maloměřice                        | Retz                                   |
| Pn   | 44500 | Linz Vbf Ost                           | České Budějovice<br>seřaďovací nádraží |
| Pn   | 44501 | České Budějovice seřaďovací<br>nádraží | Linz Vbf Ost                           |
| Pn   | 44521 | České Budějovice seřaďovací<br>nádraží | Wels Vbf                               |
| Pn   | 44527 | České Budějovice seřaďovací<br>nádraží | Wels Vbf                               |
| Pn   | 44725 | Česká Třebová odjezdová<br>skupina     | Bratislava východ                      |
| Pn   | 44727 | Česká Třebová odjezdová<br>skupina     | Bratislava východ                      |
| Pn   | 44734 | Bratislava východ                      | Brno-Maloměřice                        |
| Rn   | 44801 | Brno-Maloměřice                        | Rákosszentmihály                       |
| Pn   | 45043 | Ostrava levé nádraží                   | Wien<br>Zentralverschiebepbahnhof      |
| Pn   | 45047 | Ostrava levé nádraží                   | Wien<br>Zentralverschiebepbahnhof      |
| Pn   | 45201 | Tarnowskie Góry                        | Ostrava levé nádraží                   |
| Pn   | 45310 | Česká Třebová odjezdová<br>skupina     | Engelsdorf (bei Leipzig)               |
| Pn   | 45313 | Engelsdorf (bei Leipzig)               | Česká Třebová vjezdová<br>skupina      |
| Pn   | 45314 | Česká Třebová odjezdová<br>skupina     | Dresden-Friedrichstadt                 |
| Pn   | 45320 | Nymburk vjezdové nádraží               | Engelsdorf (bei Leipzig)               |
| Pn   | 45361 | Nürnberg Rbf                           | Cheb                                   |
| Pn   | 45366 | Cheb                                   | Nürnberg Rbf                           |
| Pn   | 45711 | Česká Třebová odjezdová<br>skupina     | Žilina zriaďovacia stanica             |
| Pn   | 45713 | Česká Třebová odjezdová<br>skupina     | Žilina zriaďovacia stanica             |
| Pn   | 45730 | Žilina zriaďovacia stanica             | Valašské Meziříčí                      |
| Pn   | 45740 | Košice nákladná stanica                | Valašské Meziříčí                      |
| Rn   | 50230 | Ostrava levé nádraží                   | Brno-Maloměřice                        |
| Rn   | 50232 | Ostrava levé nádraží                   | Brno-Maloměřice                        |
| Rn   | 50332 | Ostrava levé nádraží                   | Česká Třebová vjezdová<br>skupina      |
| Rn   | 50334 | Ostrava levé nádraží                   | Česká Třebová vjezdová<br>skupina      |
| Nex  | 50500 | Ostrava-Kunčice                        | Praha-Uhřetěves                        |
| Nex  | 50600 | Vratimov-důl Paskov                    | Lovosice jih                           |
| Rn   | 52031 | Brno-Maloměřice                        | Ostrava pravé nádraží                  |
| Nex  | 52600 | Otrokovice                             | Děčín hl.n. nákladové<br>nádraží       |
| Nex  | 52700 | Brno-Maloměřice                        | Cheb                                   |
| Rn   | 53031 | Česká Třebová odjezdová<br>skupina     | Ostrava hlavní nádraží<br>OMH          |
| Nex  | 55001 | Praha-Libeň                            | Bohumín-Vrbice                         |
| Nex  | 55003 | Středokluky                            | Vratimov-důl Paskov                    |
| Nex  | 56001 | Lovosice jih                           | Vratimov-důl Paskov                    |
| Nex  | 56201 | Ústí nad Labem západ                   | Břeclav přednádraží                    |
| Nex  | 57201 | Cheb                                   | Brno dolní nádraží                     |
| Pn   | 60041 | Krnov                                  | Ostrava levé nádraží                   |
| Pn   | 60051 | Frydek-Místek                          | Ostrava levé nádraží                   |
| Pn   | 60053 | Veřovice                               | Ostrava levé nádraží                   |
| Pn   | 61314 | Valašské Meziříčí                      | Česká Třebová vjezdová<br>skupina      |
| Pn   | 63710 | Česká Třebová odjezdová<br>skupina     | Plzeň hlavní nádraží                   |
| Pn   | 64801 | Nymburk seřaďovací nádraží             | České Budějovice<br>seřaďovací nádraží |
| Pn   | 66301 | Most nové nádraží stavědlo 1           | Česká Třebová vjezdová<br>skupina      |
| Pn   | 66303 | Most nové nádraží stavědlo 1           | Česká Třebová vjezdová<br>skupina      |
| Pn   | 67311 | Plzeň hlavní nádraží                   | Česká Třebová vjezdová<br>skupina      |
| Pn   | 67700 | Plzeň hlavní nádraží                   | Cheb                                   |

| Druh | Číslo | Výchozí stanice                        | Cílová stanice                         |
|------|-------|--|--|
| Pn   | 67701 | Cheb                                   | Plzeň hlavní nádraží                   |
| Pn   | 67811 | Plzeň hlavní nádr. lobežské<br>koleje  | České Budějovice<br>seřaďovací nádraží |
| Pn   | 68712 | České Budějovice seřaďovací<br>nádraží | Plzeň hlavní nádr.<br>lobežské koleje  |
| Mn   | 80226 | Petrovice u Karviné                    | Ostrava levé nádraží                   |

### **Seznam ostatních sledovaných vlaků Nex, Rn, Pn, Vn**

40501, 40502, 41730, 41733, 42520, 42521, 45306, 45308, 47311, 47313, 47314, 47316, 47290, 48161, 48165, 48230, 48231, 49091, 49092, 50228, 50560, 50562, 52029, 50520, 55021, 52520/1, 52522/3, 52620, 52622, 55220/1, 55222/3, 55261, 55720, 55722, 56221, 56223, 56461, 56465, 56591, 56720, 56722, 56726, 56728, 57061, 57521, 57523, 57571, 57621, 57623, 57627, 57629, 60780, 60782, 62560, 64670, 65680, 65682, 65690

### **Nex vlaky pro přepravu pošty:**

50550, 50552, 50554, 55051, 55053, 55055



## **Pokyny pro přepravu přednostní (instradované)zátěže.**

Pro potřeby této pomůcky jsou zásilky přepravované odchylně od základní vlakovorby a to zcela nebo jenom v části přepravní cesty všeobecně pojmenované jako instradace.

Kód instradace zpřesňuje popis přepravované zásilky a blíže určuje přechod zásilek mezi jednotlivými vlaky.

Vozy s přednostními zásilkami je třeba dopravovat zásadně vlaky nadřazeného systému přepravy přednostní zátěže, případně vlaky zvlášť stanovenými. Na tratích, kde nejsou tyto vlaky vedeny, přepravují se instradované zásilky vlaky podle Plánu vlakovorby.

Síť vlaků nadřazeného systému přepravy přednostní zátěže na ČD představuje v GVD 2011/2012 celkem 53 vlaků, z toho 24 mezistátních, vzájemně propojujících nejdůležitější centra a pohraniční přechodové stanice tak, aby v jejím rámci byly vozové zásilky přepraveny do stanice určení vždy do druhého dne po nakládce nebo vstupu z ciziny, v případě vývozu vždy do druhého dne po nakládce do rozhodujících vlakovorných stanic sousedních železnic. Kromě toho je síť vlaků nadřazeného systému záměrně vedena tak, aby pokryla stanice s kontejnerovými překladišti.

Základní kostru vlaků pro přepravu přednostní zátěže tvoří vlaky 50600, 52600, 52700, 55001, 55003, 56201, 57201.

**Vlaky sítě nadřazeného systému přepravy přednostní zátěže smějí být odřeknuty pouze se souhlasem ústředního dispečera ČD Carga nebo po předchozím souhlasu Oddělení přípravy tras a vlakovorby ČD Cargo (dále jen odd. 14/1 ČDC)**

Vlaky sítě nadřazeného systému přepravy přednostní zátěže nesmějí být ve dnech své jízdy přečíslovány a čísel vlaků nesmí být použito pro označení vlaků jiných relací nebo druhu, není-li **odd. 14/1 ČDC** stanoveno jinak.

Normativ hmotnosti a normativ délky může být u těchto vlaků operativně upraven se souhlasem dispečerského aparátu ČD CARGA na hodnotu maximálně přípustnou pro plánované hnací vozidlo(a) v daném úseku.

Dojde – li k rozvázání přípoje ve stanicích, kde měla být zásilka přeřazena, pokusí se zajistit vedoucí směny ČDC této stanice ve spolupráci s DA ČDC doručení zásilky i jiným možným způsobem (např. použití uceleného vlaku jedoucího stejným směrem).

### **Za přednostní zásilky je třeba považovat:**

- vozové zásilky podané k přepravě na nákladní list označené ve sloupci 46.
- vozové zásilky, jejichž přeprava vlaky nadřazeného systému byla smluvně sjednána mezi obchodním zástupcem ČD Cargo a zákazníkem,
- vozové zásilky zboží podléhajícího zkáze přepravované v izotermických nebo chladících vozech jako obvyčejné zboží a dále potraviny a nápoje ve skleněných obalech, cukrovinky a tabákové
- vozové zásilky v mezinárodní přepravě (vývoz, dovoz, tranzit) s výjimkou hromadných substrátů,
- kontejnery a výměnné nástavby,
- prázdné chladicí vozy včetně vozů INTERFRIGO,
- prázdné vozy cizích železničních podniků nejenom vracejících se na vlastnickou železnici, ale i v případech opětovných nakládek v rámci ČD nebo návozu vozů do nakládacích destinací,
- vozy České Pošty s. p. podle stanovených vlakových spojů,
- prázdné vozy ČD řady Hb, Hab a Rils a jejich modifikace,
- na pokyn UDIV popř. O14/1 ČDC je možné v rámci přednostní zátěže přepravit i vozy potřebné pro nakládku, je-li nutné zajistit termín nakládky a běžnou vlakovorbou není možné termín zaručit. Takovéto vozy musí být vždy polepeny nálepkami pro přepravu sledované zátěže.

**Upozornění pro období Vánočních a Novoročních svátků:**

V období Vánočních a Novoročních svátků bude omezen provoz relačních vlaků. V období od 23.12. 2011 do 27.12. 2011 a od 31.XII. 2011 do 4.1. 2012 zásilky podané jako rychlé vozové zásilky a Termíncargo nebudou přepraveny v jejich kvalitě. Případné podmínky sjedná obchodní oddělení.

**Přehled nejčastěji používaných typů instradací**

| Kód | Název                      |   | Podmínky, poznámky  |
|-----|----------------------------|---|---|
| 100 | Přednostní zátěž           | přednostní zátěž  |   |
| 105 | Cukrovinky                 | přednostní zátěž  |   |
| 110 | Bohemiakombi               | přednostní zátěž  |   |
| 150 | TERMINCARGO                | terminovaná zásilka<br>TERMINCARGO  |   |
| 200 | Poštovní vozy              | poštovní vozy   |   |
| 210 | LAGERMAX                   | Pednostní zátěž   | P.Ruzyně – Ostrava, jen vozy<br>s V=120km/h   |
| 310 | ITÁLIA Expres 5413         | ITÁLIA  | Shromažďovací stanice Ostrava levé,<br>Přerov   |
| 320 | ADRIA Rijeka 5490          | ADRIA   | Shromažďovací stanice Ostrava levé,<br>Přerov   |
| 321 | ADRIA Rijeka-Luka 5490     | ADRIA   | Shromažďovací stanice Ostrava levé,<br>Přerov   |
| 322 | ADRIA Rijeka-Tvornica 5490 | ADRIA   | Shromažďovací stanice Ostrava levé,<br>Přerov   |
| 323 | ADRIA Rijeka Brajdica 5490 | ADRIA   | Shromažďovací stanice Ostrava levé,<br>Přerov   |
| 324 | ADRIA Škrljevo 5490        | ADRIA   | Shromažďovací stanice Ostrava levé,<br>Přerov   |
| 325 | ADRIA 5490 ZAGREB          | ADRIA   | Shromažďovací stanice Ostrava levé,<br>Přerov   |
| 340 | SŽDS                       | SŽDS  | Shromažďovací stanice Brno Maloměřice   |
| 350 | EAST TRAIN                 | EAST TRAIN  | Shromažďovací stanice Bohumín,<br>Ostrava Kunčice   |
| 360 | LOGSERV                    | LOGSERV jednotlivé zásilky  | shromažďovací stanice Horní Dvořiště a<br>Ostrava levé nádraží. Zásilky musí být<br>smluvně ošetřeny.   |
| 370 | LOTOS Kolej                | Jednotlivé zásilky, shromažďovací<br>stanice Bohumín  | shromažďovací stanice Bohumín, zásilky<br>z ČR jsou lepeny doplňkovou nálepkou,<br>cílová stanice Bohumín. Z ostatních<br>železnic jsou zásilky deklarované na<br>cílovou stanici Bohumín s novým<br>podejem. Zásilky musí být smluvně<br>ošetřeny. |
| 380 | ITL Cargo                  | Jednotlivé zásilky a skupiny vozů<br>vyjma zásilky aut ve vozech HLG<br>relace Cuxhaven, Bremerhaven atd. | Shromažďovací stanice Děčín hl.n.<br>zásilky z ČR jsou lepeny doplňkovou<br>nálepkou, cílová stanice Děčín hl.n.<br>Zásilky musí být smluvně ošetřeny.  |

## Relační náplně vlaků nadřazeného systému přepravy přednostní zátěže

### Nex 44002

GVD 11.12.2011 - 08.12.2012

**Wien ZVbf(05:50) - Břeclav přednádraží(07:51 - 10:00) - Otrokovice(10:59 - 11:37) - Ostrava hl.n.(13:35 - 14:51) - Zabrzeg Czarnolesie(17:19)**

|   |                      |
|---|----------------------|
| <b>Zátěž:</b> relační                     | <b>Tr. třída:</b> D4 |
| <b>Dopravce:</b> ČD Cargo, RCA, PKP CARGO | <b>P/C:</b> 70:400   |

#### Wien Zentralverschiebebahnhof 23456

**odj. 05:50** nejede v 1 a 7

| tr. třída | P/C    | Dopravce | odpor | rychl.   | norm. hmot. | norm. dél. | četa   | HV     |
|-----------|--------|----------|-------|----------|-------------|------------|--|--------|
| D4        | 78:402 | RCA      | S     | 100 km/h | 1600 t      | 500 m      |  | D, UFO |
|           |        |          |       |          |             |            | <u>Veze:</u>   |        |
|           |        |          |       |          |             |            | Zabrzeg Czarnolesie<br>5426-5427<br>Ostrava pravé nádraží<br>301-316,319,5425,5496 |        |

#### Řazení

1 sk. Zabrzeg Czarnolesie : 5426-5427  
2 sk. Ostrava pravé nádraží přech. (Ostrava pravé nádraží): 301-316,319,5425,5496

#### Břeclav přednádraží Dobírá 23456

**přij. 07:51 / odj. 10:00** nejede v 1 a 7

| tr. třída | P/C    | Dopravce | odpor | rychl.   | norm. hmot. | norm. dél. | četa   | HV                        |
|-----------|--------|----------|-------|----------|-------------|------------|--|---------------------------|
| D4        | 78:402 | ČD Cargo | S     | 100 km/h | 1800 t      | 550 m      |  | elektrická, U, 363 (308b) |
|           |        |          |       |          |             |            | <u>Dobírá:</u>   |                           |
|           |        |          |       |          |             |            | Ostrava pravé nádraží<br>301-316,319,5425,5496<br>Zabrzeg Czarnolesie<br>5426/100-5199 |                           |

| přechod z           | přij. | kalend. | přechod na | odj. | kalend. |
|---------------------|-------|---------|------------|------|---------|
| 82521 Pohořelice    | 05:01 | 23456   |            |      |         |
| 44738 Kúty          | 03:09 | 123456  |            |      |         |
| 44056 Retz          | 22:21 | 123456  |            |      |         |
| 82640 Bzenec přívoz | 14:44 | 12345   |            |      |         |

#### Řazení

1 sk. Zabrzeg Czarnolesie : 5427; 5426/100-5199  
2 sk. Ostrava pravé nádraží přech. (Ostrava pravé nádraží): 301-316,319,5425,5496

#### Otrokovice Dobírá 23456

**přij. 10:59 / odj. 11:37** nejede v 1 a 7

| tr. třída | P/C    | Dopravce | odpor | rychl.   | norm. hmot. | norm. dél. | četa   | HV                        |
|-----------|--------|----------|-------|----------|-------------|------------|--|---------------------------|
| D4        | 78:402 | ČD Cargo | S     | 100 km/h | 2000 t      | 650 m      |  | elektrická, U, 363 (308b) |
|           |        |          |       |          |             |            | <u>Dobírá:</u>   |                           |
|           |        |          |       |          |             |            | Ostrava pravé nádraží<br>301-316,319,5425,5496<br>Zabrzeg Czarnolesie<br>5426/100-5199 |                           |

| přechod z                          | přij. | kalend. | přechod na | odj. | kalend. |
|------------------------------------|-------|---------|------------|------|---------|
| 62251 Brno-Maloměřice              | 02:36 | 1234567 |            |      |         |
| 82062 Vízovice                     | 23:41 | 123456  |            |      |         |
| 82213 Staré Město u Uher. Hradiště | 19:36 | 12345   |            |      |         |
| 82210 Tlumačov                     | 15:39 | 12345   |            |      |         |
| 82211 Staré Město u Uher. Hradiště | 12:32 | 123456  |            |      |         |

#### Řazení

1 sk. Zabrzeg Czarnolesie : 5427; 5426/100-5199  
2 sk. Ostrava pravé nádraží přech. (Ostrava pravé nádraží): 301-316,319,5425,5496

| <b>Ostrava hlavní nádraží</b>   |        | <b>Manipuluje</b> |       |          |                                      |            |      | <b>23456</b>              |  |
|---------------------------------|--------|-------------------|-------|----------|--------------------------------------|------------|------|---------------------------|--|
| <b>přij. 13:35 / odj. 14:51</b> |        |                   |       |          |                                      |            |      | nejede v 1 a 7            |  |
| tr. třída                       | P/C    | Dopravce          | odpor | rychl.   | norm. hmot.                          | norm. dél. | četa | HV                        |  |
| D4                              | 70:400 | ČD Cargo          | S     | 100 km/h | 2000 t                               | 650 m      |      | elektrická, U, 363 (308b) |  |
| <u>Odstavuje:</u>               |        |                   |       |          | <u>Dobírá:</u>                       |            |      |                           |  |
| 301-316,319,5425,5496           |        |                   |       |          | Zabrzeg Czarnolesie<br>5426/100-5199 |            |      |                           |  |

| přechod z |                                 | přij. | kalend. | přechod na |                            | odj.  | kalend. |
|-----------|---------------------------------|-------|---------|------------|----------------------------|-------|---------|
| 55001     | Praha-Libeň                     | 06:37 | 1234567 | 45775      | Žilina zriaďovacia stanica | 21:52 | 1234567 |
| 61011     | Přerov přednádraží              | 06:20 | 1234567 | 60040      | Krnov                      | 23:45 | 1234567 |
| 52031     | Brno-Maloměřice                 | 05:02 | 1234567 | 91236      | Ostrava levé nádraží       | 01:00 | 1234567 |
| 61021     | Valašské Meziříčí               | 04:49 | 23456   | 45200      | Tarnowskie Góry            | 03:36 | 1234567 |
| 91321     | Ostrava levé nádraží            | 04:15 | 1234567 | 90080      | BIOCEL Paskov závod        | 06:02 | 1234567 |
| 53035     | Česká Třebová odjezdová skupina | 21:38 | 234567  | 80225      | Petrovice u Karviné        | 14:15 | 1234567 |
| 66001     | Most nové nádraží stavědlo 1    | 17:40 | 23456   |            |                            |       |         |
| 90083     | BIOCEL Paskov závod             | 15:56 | 1234567 |            |                            |       |         |
| 55003     | Středokluky                     | 07:37 | 234567  |            |                            |       |         |

| <b>Řazení</b>                             |
|---|
| Zabrzeg Czarnolesie : 5427; 5426/100-5199 |

| <b>Zabrzeg Czarnolesie</b> |  | <b>23456</b> |  |
|----------------------------|--|--------------|--|
| <b>přij. 17:19</b>         |  |              |  |
| <u>Odstavuje:</u>          |  |              |  |
| 5427; 5426/100-5199        |  |              |  |

## Nex 44008

GVD 11.12.2011 - 08.12.2012

**Wien ZVbf(18:02) - Břeclav přednádraží(19:47 - 22:12) - Otrokovice(23:09 - 23:58) - Ostrava hl.n.(02:24 - 03:30) - Petrovice u Karviné(04:03 - 04:55) - Zabrzeg Czarnolesie(06:05)**

|                  |                          |                   |        |
|------------------|--------------------------|-------------------|--------|
| <b>Zátěž:</b>    | relační                  | <b>Tr. třída:</b> | D4     |
| <b>Dopravce:</b> | ČD Cargo, RCA, PKP CARGO | <b>P/C:</b>       | 70:400 |

| <b>Wien Zentralverschiebebahnhof</b> |        |          |       |          |  |            |      | <b>1234567</b>   |  |
|--------------------------------------|--------|----------|-------|----------|--|------------|------|--|--|
| <b>odj. 18:02</b>                    |        |          |       |          |  |            |      | nejede 24. - 26., 31.XII., 1.I., 8., 9.IV., 27., 28.V., 8.XII. |  |
| tr. třída                            | P/C    | Dopravce | odpor | rychl.   | norm. hmot.  | norm. dél. | četa | HV   |  |
| D4                                   | 78:402 | RCA      | S     | 100 km/h | 1600 t   | 500 m      |      | D, UFO   |  |
|                                      |        |          |       |          | <u>Veze:</u>   |            |      |  |  |
|                                      |        |          |       |          | Zabrzeg Czarnolesie<br>5426-5427<br>Ostrava pravé nádraží<br>301-316,319,5425,5496 |            |      |  |  |

| <b>Řazení</b>   |
|---|
| 1 sk. Zabrzeg Czarnolesie : 5426-5427   |
| 2 sk. Ostrava pravé nádraží přech. (Ostrava pravé nádraží): 301-316,319,5425,5496 |

| <b>Břeclav přednádraží</b>      |        | <b>Dobírá</b> |       |          |  |            |      | <b>1234567</b>   |  |
|---------------------------------|--------|---------------|-------|----------|--|------------|------|--|--|
| <b>přij. 19:47 / odj. 22:12</b> |        |               |       |          |  |            |      | nejede 24. - 26., 31.XII., 1.I., 8., 9.IV., 27., 28.V., 8.XII. |  |
| tr. třída                       | P/C    | Dopravce      | odpor | rychl.   | norm. hmot.  | norm. dél. | četa | HV   |  |
| D4                              | 78:402 | ČD Cargo      | S     | 100 km/h | 1800 t   | 550 m      |      | elektrická, U, 363 (308)                                       |  |
|                                 |        |               |       |          | <u>Dobírá:</u>   |            |      |  |  |
|                                 |        |               |       |          | Ostrava pravé nádraží<br>301-316,319,5425,5496<br>Zabrzeg Czarnolesie<br>5426/100-5199 |            |      |  |  |
|                                 |        |               |       |          | <u>Instradace:</u>   |            |      |  |  |
|                                 |        |               |       |          | 200 Poštovní vozy<br>místní: 312-313   |            |      |  |  |

| přechod z |                      | přij. | kalend. | přechod na | odj. | kalend. |
|-----------|----------------------|-------|---------|------------|------|---------|
| 61232     | Přerov přednádraží   | 15:40 | 23456   |            |      |         |
| 82640     | Bzenec přívoz        | 14:44 | 12345   |            |      |         |
| 44734     | Bratislava východ    | 13:16 | 123456  |            |      |         |
| 56201     | Ústí nad Labem západ | 11:04 | 1234567 |            |      |         |
| 82521     | Pohořelice           | 05:01 | 23456   |            |      |         |
| 44053     | Brno-Maloměřice      | 03:46 | 123456  |            |      |         |
| 44738     | Kúty                 | 03:09 | 123456  |            |      |         |
| 44730     | Bratislava východ    | 01:57 | 1234567 |            |      |         |
| 44739     | Brno-Maloměřice      | 23:23 | 123457  |            |      |         |
| 44056     | Retz                 | 22:21 | 123456  |            |      |         |

#### Řazení

1 sk. Zabrzeg Czarnolesie : 5427; 5426/100-5199  
2 sk. Ostrava pravé nádraží přech. (Ostrava pravé nádraží): 301-316,319,5425,5496  
3 sk. inst. Ostrava pravé nádraží (Ostrava pravé nádraží): 312-313

### Otrokovice Dobírá 1234567

přij. 23:09 / odj. 23:58

nejede 24. - 26., 31.XII., 1.I., 8., 9.IV., 27., 28.V., 8.XII.

| tr. třída | P/C    | Dopravce | odpor | rychl.   | norm. hmot. | norm. dél. | četa   | HV                       |
|-----------|--------|----------|-------|----------|-------------|------------|--|--------------------------|
| D4        | 78:402 | ČD Cargo | S     | 100 km/h | 2000 t      | 650 m      |  | elektrická, U, 363 (308) |
|           |        |          |       |          |             |            | <b>Dobírá:</b>   |                          |
|           |        |          |       |          |             |            | Ostrava pravé nádraží<br>301-316,319,5425,5496<br>Zabrzeg Czarnolesie<br>5426/100-5199 |                          |
|           |        |          |       |          |             |            | <b>Instradace:</b>   |                          |
|           |        |          |       |          |             |            | 150 TERMINCARGO<br>místní: 312-313   |                          |

| přechod z |                              | přij. | kalend. | přechod na | odj. | kalend. |
|-----------|------------------------------|-------|---------|------------|------|---------|
| 82213     | Staré Město u Uher. Hradiště | 19:36 | 12345   |            |      |         |
| 61230     | Přerov přednádraží           | 19:10 | 123456  |            |      |         |
| 82064     | Lípa nad Dřevnicí            | 18:56 | 7       |            |      |         |
| 82210     | Tlumačov                     | 15:39 | 12345   |            |      |         |
| 62123     | Břeclav přednádraží          | 13:15 | 23456   |            |      |         |
| 82211     | Staré Město u Uher. Hradiště | 12:32 | 123456  |            |      |         |
| 82060     | Lípa nad Dřevnicí            | 10:54 | 123456  |            |      |         |
| 56201     | Ústí nad Labem západ         | 08:25 | 1234567 |            |      |         |
| 81208     | Hulín                        | 06:22 | 123456  |            |      |         |
| 62251     | Brno-Maloměřice              | 02:36 | 1234567 |            |      |         |
| 62121     | Břeclav přednádraží          | 02:20 | 1234567 |            |      |         |
| 82062     | Vizovice                     | 23:41 | 123456  |            |      |         |

#### Řazení

1 sk. Zabrzeg Czarnolesie : 5427; 5426/100-5199  
2 sk. Ostrava pravé nádraží přech. (Ostrava pravé nádraží): 301-316,319,5425,5496  
3 sk. inst. Ostrava pravé nádraží (Ostrava pravé nádraží): 312-313

### Ostrava hlavní nádraží Manipuluje 1234567

přij. 02:24 / odj. 03:30

nejede 25. - 27.XII., 1., 2.I., 9., 10.IV., 28., 29.V.

| tr. třída  | P/C    | Dopravce | odpor | rychl.   | norm. hmot. | norm. dél. | četa                                 | HV                       |
|--|--------|----------|-------|----------|-------------|------------|--------------------------------------|--------------------------|
| D4   | 78:402 | ČD Cargo | S     | 100 km/h | 2000 t      | 650 m      |                                      | elektrická, U, 363 (308) |
| <b>Odstavuje:</b>  |        |          |       |          |             |            | <b>Dobírá:</b>                       |                          |
| 301-316,319,5425,5496  |        |          |       |          |             |            | Zabrzeg Czarnolesie<br>5426/100-5199 |                          |
| <b>Instradace:</b>   |        |          |       |          |             |            |                                      |                          |
| 150 TERMINCARGO<br>místní: 312-313<br>200 Poštovní vozy<br>místní: 312-313 |        |          |       |          |             |            |                                      |                          |

| přechod z |                                 | přij. | kalend. | přechod na | odj.                       | kalend.       |
|-----------|---------------------------------|-------|---------|------------|----------------------------|---------------|
| 61013     | Přerov přednádraží              | 19:32 | 123456  | 45773      | Žilina zriaďovacia stanica | 11:07 1234567 |
| 66001     | Most nové nádraží stavědlo 1    | 17:40 | 23456   | 45202      | Rybník Towarovy            | 11:12 1234567 |
| 91324     | Ostrava levé nádraží            | 16:15 | 1234567 | 90082      | BIOCEL Paskov závod        | 11:34 1234567 |
| 90083     | BIOCEL Paskov závod             | 15:56 | 1234567 | 91233      | Ostrava levé nádraží       | 13:00 1234567 |
| 52033     | Brno-Maloměřice                 | 15:37 | 123456  | 60042      | Opava východ               | 13:31 12345   |
| 53033     | Česká Třebová odjezdová skupina | 15:31 | 1234567 | 80225      | Petrovice u Karviné        | 14:15 1234567 |
| 55003     | Středokluky                     | 07:37 | 234567  | 60040      | Krnov                      | 23:45 123457  |
| 55001     | Praha-Libeň                     | 06:37 | 1234567 |            |                            |               |
| 61011     | Přerov přednádraží              | 06:20 | 1234567 |            |                            |               |
| 52031     | Brno-Maloměřice                 | 05:02 | 1234567 |            |                            |               |

#### Řazení

Zabrzeg Czarnolesie : 5427; 5426/100-5199

| Petrovice u Karviné             |        |                       |       | Dobírá   |             |            |                                      | 1234567      |  |
|---------------------------------|--------|-----------------------|-------|--|-------------|------------|--------------------------------------|--------------|--|
| <b>přij. 04:03 / odj. 04:55</b> |        |                       |       | nejede 25. - 27.XII., 1., 2.I., 9., 10.IV., 28., 29.V. |             |            |                                      |              |  |
| tr. třída                       | P/C    | Dopravce              | odpor | rychl.   | norm. hmot. | norm. dél. | četa                                 | HV           |  |
| D4                              | 70:400 | ČD Cargo              | S     | 100 km/h   | 2000 t      | 650 m      |                                      | D, UFO       |  |
|                                 |        |                       |       |  |             |            | <b>Dobírá:</b>                       |              |  |
|                                 |        |                       |       |  |             |            | Zabrzeg Czarnolesie<br>5426/100-5199 |              |  |
| přechod z                       |        | přij.                 |       | kalend.  |             | přechod na |                                      | odj. kalend. |  |
| 80225                           |        | Ostrava pravé nádraží |       | 17:24  |             | 1234567    |                                      |              |  |
| 80224                           |        | Třinec                |       | 11:57  |             | 1234567    |                                      |              |  |

| Řazení                                    |
|---|
| Zabrzeg Czarnolesie : 5427; 5426/100-5199 |

| Zabrzeg Czarnolesie |  |  |  | 1234567  |  |
|---------------------|--|--|--|--|--|
| <b>přij. 06:05</b>  |  |  |  | nejede 25. - 27.XII., 1., 2.I., 9., 10.IV., 28., 29.V. |  |
| <b>Odstavuje:</b>   |  |  |  |  |  |
| 5427; 5426/100-5199 |  |  |  |  |  |

| Pn 44053  |               |                   |        | GVD 11.12.2011 - 08.12.2012 |  |
|---|---------------|-------------------|--------|-----------------------------|--|
| Brno-Maloměřice(02:48) - Břeclav přednádraží(03:46 - 05:15) - Hrušovany n.Jev.(07:11 - 07:33) - Znojmo(08:09 - 09:43) - Retz(10:04) |               |                   |        |                             |  |
| <b>Zátěž:</b>   | relační       | <b>Tr. třída:</b> | D4     |                             |  |
| <b>Dopravce:</b>  | ČD Cargo, RCA | <b>P/C:</b>       | 78:402 |                             |  |

| rno-Maloměřice    |        |          |       | 123456   |             |            |   |  |  |
|-------------------|--------|----------|-------|--|-------------|------------|---|--|--|
| <b>odj. 02:48</b> |        |          |       | jede v 1 - 6 do 7.XII., nejede 26.XII., 6.I., 9.IV., 1.V., 7.VI. |             |            |   |  |  |
| tr. třída         | P/C    | Dopravce | odpor | rychl.   | norm. hmot. | norm. dél. | četa  | HV   |  |
| D4                | 78:402 | ČD Cargo | S     | 90 km/h  | 1300 t      | 500 m      |   | elektricka, 230 (202); elektricka, 230 (202) |  |
|                   |        |          |       |  |             |            | <b>Veze:</b>  |  |  |
|                   |        |          |       |  |             |            | Znojmo<br>336<br>Hrušovany nad Jevišovkou<br>335<br>Břeclav<br>333-334<br>Retz<br>5412/021<br>Wien Zentralverschiebebahnhof<br>5412/010-020, 022-8198 |  |  |
|                   |        |          |       |  |             |            | <b>Instradace:</b>  |  |  |
|                   |        |          |       |  |             |            | 200 Poštovní vozy<br>od 57201: 334  |  |  |

| přechod z |  | přij.                               |  | kalend. |  | přechod na |  | odj. kalend. |  |
|-----------|--|-------------------------------------|--|---------|--|------------|--|--------------|--|
| 68201     |  | České Budějovice seřadovací nádraží |  | 22:08   |  | 123456     |  |              |  |
| 45023     |  | Česká Třebová odjezdová skupina     |  | 21:00   |  | 123456     |  |              |  |
| 61202     |  | Valašské Meziříčí                   |  | 19:34   |  | 12345      |  |              |  |
| 64203     |  | Nymburk seřadovací nádraží          |  | 18:36   |  | 1234567    |  |              |  |
| 82220     |  | Ivanovice na Hané                   |  | 18:25   |  | 12345      |  |              |  |
| 45006     |  | Wien Zentralverschiebebahnhof       |  | 18:09   |  | 1234567    |  |              |  |
| 82121     |  | Křižanov                            |  | 17:23   |  | 12345      |  |              |  |
| 82420     |  | Bučovice                            |  | 14:50   |  | 135        |  |              |  |
| 82727     |  | Tetčice                             |  | 14:43   |  | 12345      |  |              |  |
| 50230     |  | Ostrava levé nádraží                |  | 10:26   |  | 123456     |  |              |  |
| 82422     |  | Blažovice                           |  | 10:16   |  | 1234567    |  |              |  |
| 61200     |  | Valašské Meziříčí                   |  | 09:11   |  | 123456     |  |              |  |
| 92420     |  | Brno-Slatina                        |  | 09:06   |  | 24         |  |              |  |
| 82824     |  | Modřice                             |  | 07:17   |  | 6          |  |              |  |
| 82320     |  | Modřice                             |  | 06:15   |  | 12345      |  |              |  |
| 57201     |  | Cheb                                |  | 06:09   |  | 234567     |  |              |  |
| 82621     |  | Oslavany                            |  | 05:13   |  | 246        |  |              |  |
| 82325     |  | Velké Opatovice                     |  | 00:35   |  | 23456      |  |              |  |

| Řazení  |
|---|
| 1 sk. Wien Zentralverschiebebahn (Retz): 5412/010-020, 022-8198 |
| 2 sk. Retz : 5412/021   |
| 3 sk. Znojmo a odb. : 336                                       |
| 4 sk. Hrušovany nad Jevišovkou a odb. : 335                     |
| 5 sk. Břeclav a přech. : 333-334                                |

## Břeclav přednádraží Manipuluje 123456

**přij. 03:46 / odj. 05:15** jede v 1 - 6 do 7.XII., nejede 26.XII., 6.I., 9.IV., 1.V., 7.VI.

| tr. třída                        | P/C    | Dopravce | odpor | rychl.  | norm. hmot.  | norm. dél. | četa | HV                                 |  |
|----------------------------------|--------|----------|-------|---------|--|------------|------|------------------------------------|--|
| D4                               | 78:402 | ČD Cargo | S     | 90 km/h | 1300 t   | 400 m      |      | D, 2 x 742 (741); D, 2 x 742 (741) |  |
| <u>Odstavuje:</u>                |        |          |       |         | <u>Dobírá:</u>   |            |      |                                    |  |
| 333-334                          |        |          |       |         | Znojmo<br>336<br>Hrušovany nad Jevišovkou<br>335<br>Wien Zentralverschiebebahn<br>5412/010-020, 022-8198<br>Retz<br>5412/021 |            |      |                                    |  |
| <u>Instradace:</u>               |        |          |       |         |  |            |      |                                    |  |
| 200 Poštovní vozy<br>místní: 334 |        |          |       |         |  |            |      |                                    |  |

| přechod z |                    | přij. | kalend. | přechod na |               | odj.  | kalend. |
|-----------|--------------------|-------|---------|------------|---------------|-------|---------|
| 61230     | Přerov přednádraží | 23:15 | 123456  | 82640      | Pohořelice    | 22:32 | 12345   |
| 44752     | Štúrovo            | 16:16 | 1234567 | 44739      | Kúty          | 00:36 | 123456  |
| 82640     | Bzenec přívoz      | 14:44 | 12345   | 82521      | Bzenec přívoz | 06:11 | 12345   |
| 82521     | Pohořelice         | 05:01 | 23456   |            |               |       |         |
| 44738     | Kúty               | 03:09 | 123456  |            |               |       |         |

| Řazení  |
|---|
| 1 sk. Wien Zentralverschiebebahn (Retz): 5412/010-020, 022-8198 |
| 2 sk. Retz : 5412/021   |
| 3 sk. Znojmo a odb. : 336                                       |
| 4 sk. Hrušovany nad Jevišovkou a odb. : 335                     |

## Hrušovany nad Jevišovkou Odstavuje 123456

**přij. 07:11 / odj. 07:33** jede v 1 - 6 do 7.XII., nejede 26.XII., 6.I., 9.IV., 1.V., 7.VI.

| tr. třída         | P/C    | Dopravce | odpor   | rychl.     | norm. hmot.      | norm. dél. | četa    | HV                                 |  |
|-------------------|--------|----------|---------|------------|------------------|------------|---------|------------------------------------|--|
| D4                | 78:402 | ČD Cargo | S       | 90 km/h    | 1300 t           | 400 m      |         | D, 2 x 742 (741); D, 2 x 742 (741) |  |
| <u>Odstavuje:</u> |        |          |         |            |                  |            |         |                                    |  |
| 335               |        |          |         |            |                  |            |         |                                    |  |
| přechod z         |        | přij.    | kalend. | přechod na |                  | odj.       | kalend. |                                    |  |
|                   |        |          |         | 82623      | Moravský Krumlov | 09:10      | 135     |                                    |  |
|                   |        |          |         | 82624      | Znojmo           | 09:25      | 24      |                                    |  |
|                   |        |          |         | 82622      | Znojmo           | 14:02      | 12345   |                                    |  |

| Řazení  |
|---|
| 1 sk. Wien Zentralverschiebebahn (Retz): 5412/010-020, 022-8198 |
| 2 sk. Retz : 5412/021   |
| 3 sk. Znojmo a odb. : 336                                       |

## Znojmo Manipuluje 123456

**přij. 08:09 / odj. 09:43** jede v 1 - 6 do 7.XII., nejede 26.XII., 6.I., 9.IV., 1., 17., 28.V., 7.VI., 15.VIII., 26.X., 1.XI.

| tr. třída         | P/C              | Dopravce | odpor   | rychl.     | norm. hmot.   | norm. dél. | četa    | HV               |  |
|-------------------|------------------|----------|---------|------------|---|------------|---------|------------------|--|
| D4                | 78:402           | ČD Cargo | S       | 90 km/h    | 1300 t  | 500 m      |         | D, 2 x 742 (741) |  |
| <u>Odstavuje:</u> |                  |          |         |            | <u>Dobírá:</u>  |            |         |                  |  |
| 336               |                  |          |         |            | Retz<br>5412/010-8198<br>Retz<br>5412/021<br>Wien Zentralverschiebebahn<br>5412/010-020, 022-8198 |            |         |                  |  |
| přechod z         |                  | přij.    | kalend. | přechod na |   | odj.       | kalend. |                  |  |
| 82741             | Jihlava          | 08:10    | X       | 82623      | Moravský Krumlov  | 05:25      | 12345   |                  |  |
| 82622             | Moravský Krumlov | 15:38    | 12345   | 82450      | Jemnice   | 09:20      | X       |                  |  |

|   |
|---|
| <b>Řazení</b>   |
| 1 sk. Wien Zentralverschiebebahn (Retz): 5412/010-020, 022-8198<br>2 sk. Retz : 5412/010-8198 |

|                    |  |
|--------------------|--|
| <b>Retz</b>        | <b>123456</b>  |
| <b>přij. 10:04</b> | jede v 1 - 6 do 7.XII., nejede 26.XII., 6.I., 9.IV., 1., 17., 28.V., 7.VI., 15.VIII., 26.X., 1.XI. |
| <b>Odstavuje:</b>  |  |
| 5412/010-8198      |  |

**Pn 44500**

GVD 11.12.2011 - 08.12.2012

**Linz Vbf Ost(00:38) - Horní Dvořiště(02:52 - 04:12) - Č.Budějovice seř.n.(05:12)**

|                  |               |                   |        |
|------------------|---------------|-------------------|--------|
| <b>Zátěž:</b>    | relační       | <b>Tr. třída:</b> | D3     |
| <b>Dopravce:</b> | ČD Cargo, RCA | <b>P/C:</b>       | 78:402 |

|                     |   |                 |              |               |                    |                   |  |           |
|---------------------|---|-----------------|--------------|---------------|--------------------|-------------------|--|-----------|
| <b>Linz Vbf Ost</b> | <b>123456</b>                                     |                 |              |               |                    |                   |  |           |
| <b>odj. 00:38</b>   | nejede v 7 a 26., 27.XII., 6., 9.I., 9.IV., 28.V. |                 |              |               |                    |                   |  |           |
| <b>tr. třída</b>    | <b>P/C</b>  | <b>Dopravce</b> | <b>odpor</b> | <b>rychl.</b> | <b>norm. hmot.</b> | <b>norm. dél.</b> | <b>četa</b>  | <b>HV</b> |
| D3                  | 78:402  | RCA             | S            | 90 km/h       | 1000 t             | 500 m             |  | D, UFO    |
|                     |   |                 |              |               |                    |                   | <b>Veze:</b>   |           |
|                     |   |                 |              |               |                    |                   | České Budějovice<br>301-725,5411-5496<br>Horní Dvořiště<br>726 |           |

|  |
|--|
| <b>Řazení</b>  |
| Horní Dvořiště - České Budějovice seřadovací nádraží (CB - HDvor): 301-726,5411-5496 |

|                                 |                   |   |              |               |                    |                   |                                       |                           |
|---------------------------------|-------------------|---|--------------|---------------|--------------------|-------------------|---------------------------------------|---------------------------|
| <b>Horní Dvořiště</b>           | <b>Manipuluje</b> | <b>123456</b>                                     |              |               |                    |                   |                                       |                           |
| <b>přij. 02:52 / odj. 04:12</b> |                   | nejede v 7 a 26., 27.XII., 6., 9.I., 9.IV., 28.V. |              |               |                    |                   |                                       |                           |
| <b>tr. třída</b>                | <b>P/C</b>        | <b>Dopravce</b>                                   | <b>odpor</b> | <b>rychl.</b> | <b>norm. hmot.</b> | <b>norm. dél.</b> | <b>četa</b>                           | <b>HV</b>                 |
| D3                              | 78:402            | ČD Cargo  | S            | 90 km/h       | 1000 t             | 500 m             |                                       | elektrická, 2 x 240 (208) |
|                                 |                   |   |              |               |                    |                   | <b>Odstavuje:</b>                     | <b>Dobírá:</b>            |
| 726                             |                   |   |              |               |                    |                   | České Budějovice<br>301-725,5411-5496 |                           |

|                  |              |                |                   |             |                |
|------------------|--------------|----------------|-------------------|-------------|----------------|
| <b>přechod z</b> | <b>přij.</b> | <b>kalend.</b> | <b>přechod na</b> | <b>odj.</b> | <b>kalend.</b> |
| 88311 Holkov     | 17:41        | 12345          | 88310 Loučovice   | 07:17       | 12345          |

|  |
|--|
| <b>Řazení</b>  |
| Horní Dvořiště - České Budějovice seřadovací nádraží (CB - HDvor): 301-725,5411-5496 |

|  |   |
|--|---|
| <b>České Budějovice seřadovací nádraží</b> | <b>123456</b>                                     |
| <b>přij. 05:12</b>                         | nejede v 7 a 26., 27.XII., 6., 9.I., 9.IV., 28.V. |
| <b>Odstavuje:</b>                          |   |
| 301-725,5411-5496                          |   |



| přechod z | přij. kalend. | přechod na                                      | odj. kalend.  |
|-----------|---------------|---|---------------|
|           |               | <b>68400</b> Nymburk vjezdové nádraží           | 11:30 23456   |
|           |               | <b>88222</b> Hluboká nad Vltavou                | 11:36 246     |
|           |               | <b>68201</b> Brno-Maloměřice                    | 12:54 123456  |
|           |               | <b>68502</b> Kralupy nad Vltavou                | 17:08 123456  |
|           |               | <b>68712</b> Plzeň hlavní nádr. lobežské koleje | 18:46 123456  |
|           |               | <b>68510</b> Praha-Libeň                        | 22:57 123456  |
|           |               | <b>68402</b> Nymburk vjezdové nádraží           | 23:44 1234567 |
|           |               | <b>88520</b> Písek město                        | 03:14 123456  |
|           |               | <b>45513</b> Gmünd N.Ö.                         | 04:03 123456  |
|           |               | <b>88221</b> Boršov nad Vltavou                 | 06:59 246     |
|           |               | <b>88401</b> Kájov                              | 07:24 123456  |
|           |               | <b>68710</b> Plzeň hlavní nádr. lobežské koleje | 08:11 123456  |
|           |               | <b>88200</b> Ševětín                            | 09:12 135     |

## Pn 44501

GVD 11.12.2011 - 08.12.2012

Č.Budějovice seř.n.(22:51) - Horní Dvořiště(23:51 - 01:25) - Linz Vbf Ost(03:47)

|                  |               |                   |        |
|------------------|---------------|-------------------|--------|
| <b>Zátěž:</b>    | relační       | <b>Tr. třída:</b> | D3     |
| <b>Dopravce:</b> | ČD Cargo, RCA | <b>P/C:</b>       | 78:402 |

### České Budějovice seřadovací nádraží

123457

odj. 22:51

nejede v 6 a 25., 26.XII., 5., 8.I., 8.IV., 27.V.

| tr. třída | P/C    | Dopravce | odpor | rychl.  | norm. hmot. | norm. dél. | četa  | HV                        |
|-----------|--------|----------|-------|---------|-------------|------------|---|---------------------------|
| D3        | 78:402 | ČD Cargo | S     | 90 km/h | 1600 t      | 530 m      |   | elektrická, 2 x 240 (208) |
|           |        |          |       |         |             |            | <b>Veze:</b>  |                           |
|           |        |          |       |         |             |            | Horní Dvořiště<br>726<br>Linz Vbf Ost<br>5410/320-542, 910-950, 8130-8170 |                           |
|           |        |          |       |         |             |            | <b>Instradace:</b>  |                           |
|           |        |          |       |         |             |            | 360 LOGSERV jednotlivé zásilky  |                           |

| přechod z                                       | přij. kalend. | přechod na | odj. kalend. |
|---|---------------|------------|--------------|
| <b>88402</b> Kájov                              | 17:32 123456  |            |              |
| <b>44512</b> Linz Vbf Ost                       | 16:38 123456  |            |              |
| <b>64801</b> Nymburk seřadovací nádraží         | 15:46 1234567 |            |              |
| <b>44506</b> Linz Vbf Ost                       | 13:58 7       |            |              |
| <b>88201</b> Ševětín                            | 12:58 135     |            |              |
| <b>88223</b> Hluboká nad Vltavou                | 12:58 246     |            |              |
| <b>62800</b> Brno-Maloměřice                    | 11:24 1234567 |            |              |
| <b>88222</b> Boršov nad Vltavou                 | 10:30 246     |            |              |
| <b>65801</b> Kralupy nad Vltavou                | 08:35 234567  |            |              |
| <b>67801</b> Plzeň hlavní nádr. lobežské koleje | 05:05 234567  |            |              |
| <b>65811</b> Praha-Libeň                        | 03:33 234567  |            |              |
| <b>88533</b> Břežnice                           | 23:33 123456  |            |              |
| <b>65803</b> Kralupy nad Vltavou                | 21:39 1234567 |            |              |
| <b>45518</b> Gmünd N.Ö.                         | 20:52 12345   |            |              |
| <b>67811</b> Plzeň hlavní nádr. lobežské koleje | 19:27 123456  |            |              |

#### Řazení

- 1 sk. Horní Dvořiště a odb. : 726
- 2 sk. Linz Vbf Ost : 5410/320-542, 910-950, 8130-8170 vozy se značkou nebo nálepkou „Zákaz jízdy přes svázný pahrbek“
- 3 sk. Linz Vbf Ost : 5410/320-542, 910-950, 8130-8170 vyjma vozů se se značkou nebo nálepkou „Zákaz jízdy přes svázný pahrbek“

### Horní Dvořiště

Manipuluje

123456

přij. 23:51 / odj. 01:25

nejede v 7 a 26., 27.XII., 6., 9.I., 9.IV., 28.V.

| tr. třída | P/C    | Dopravce | odpor | rychl.  | norm. hmot. | norm. dél. | četa   | HV                       |
|-----------|--------|----------|-------|---------|-------------|------------|--|--------------------------|
| D3        | 78:402 | ČD Cargo | S     | 90 km/h | 1800 t      | 530 m      |  | elektrická, B, 340 (312) |
|           |        |          |       |         |             |            | <b>Odstavuje:</b>                                |                          |
| 726       |        |          |       |         |             |            | <b>Dobírá:</b>                                   |                          |
|           |        |          |       |         |             |            | Linz Vbf Ost<br>5410/320-542, 910-950, 8130-8170 |                          |
|           |        |          |       |         |             |            | <b>Instradace:</b>                               |                          |
|           |        |          |       |         |             |            | 360 LOGSERV jednotlivé zásilky<br>pro 49091:     |                          |

| přechod z           | přij. kalend. | přechod na             | odj. kalend. |
|---------------------|---------------|------------------------|--------------|
| <b>88311</b> Holkov | 17:41 12345   | <b>88310</b> Loučovice | 07:17 12345  |

|   |
|---|
| <b>Řazení</b>   |
| 1 sk. Linz Vbf Ost : 5410/320-542, 910-950, 8130-8170 vozy se značkou nebo nálepkou „Zákaz jízdy přes svážný pahrbek“<br>2 sk. Linz Vbf Ost : 5410/320-542, 910-950, 8130-8170 vyjma vozů se se značkou nebo nálepkou „Zákaz jízdy přes svážný pahrbek“ |

|                                  |   |
|----------------------------------|---|
| <b>Linz Vbf Ost</b>              | <b>123456</b>                                     |
| <b>přij. 03:47</b>               | nejede v 7 a 26., 27.XII., 6., 9.I., 9.IV., 28.V. |
| <b>Odstavuje:</b>                |   |
| 5410/320-542, 910-950, 8130-8170 |   |

**Pn 44521**

GVD 11.12.2011 - 08.12.2012

**Č.Budějovice seř.n.(04:00) - Horní Dvořiště(05:10 - 06:39) - Summerau(06:49 - 07:29) - Wels Vbf(09:27)**

|                  |               |                   |        |
|------------------|---------------|-------------------|--------|
| <b>Zátěž:</b>    | relační       | <b>Tr. třída:</b> | D3     |
| <b>Dopravce:</b> | ČD Cargo, RCA | <b>P/C:</b>       | 78:402 |

|   |   |
|---|---|
| <b>České Budějovice seřad'ovací nádraží</b> | <b>23456</b>  |
| <b>odj. 04:00</b>                           | jede v 2 - 6 do 7.XII., nejede 27.XII., 7.I., 10.IV., 2., 18., 29.V., 8.VI., 16.VIII., 27.X., 2.XI. |

| tr. třída | P/C    | Dopravce | odpor | rychl.  | norm. hmot. | norm. dél. | četa | HV  |
|-----------|--------|----------|-------|---------|-------------|------------|------|---|
| D3        | 78:402 | ČD Cargo | S     | 90 km/h | 1600 t      | 530 m      |      | elektrická, 2 x 240 (207)                         |
|           |        |          |       |         |             |            |      | <b>Veze:</b>                                      |
|           |        |          |       |         |             |            |      | Wels Vbf<br>5410/010-312, 550-750, 960-8116, 8198 |

| přechod z    |                                    | přij. | kalend. | přechod na |  | odj. | kalend. |
|--------------|------------------------------------|-------|---------|------------|--|------|---------|
| <b>88533</b> | Březnice                           | 23:33 | 123456  |            |  |      |         |
| <b>65803</b> | Kralupy nad Vltavou                | 21:39 | 1234567 |            |  |      |         |
| <b>45518</b> | Gmünd N.Ö.                         | 20:52 | 12345   |            |  |      |         |
| <b>67811</b> | Plzeň hlavní nádr. lobežské koleje | 19:27 | 123456  |            |  |      |         |
| <b>88402</b> | Kájov                              | 17:32 | 123456  |            |  |      |         |
| <b>64801</b> | Nymburk seřad'ovací nádraží        | 15:46 | 1234567 |            |  |      |         |
| <b>45514</b> | Gmünd N.Ö.                         | 14:07 | 6       |            |  |      |         |
| <b>88223</b> | Hluboká nad Vltavou                | 12:58 | 246     |            |  |      |         |
| <b>88201</b> | Ševětín                            | 12:58 | 135     |            |  |      |         |
| <b>62800</b> | Brno-Maloměřice                    | 11:24 | 1234567 |            |  |      |         |
| <b>88222</b> | Boršov nad Vltavou                 | 10:30 | 246     |            |  |      |         |
| <b>65811</b> | Praha-Libeň                        | 03:33 | 234567  |            |  |      |         |

|   |
|---|
| <b>Řazení</b>   |
| 1 sk. Wels Vbf : 5410/010-312, 550-750, 960-8116, 8198 vozy se značkou nebo nálepkou „Zákaz jízdy přes svážný pahrbek“<br>2 sk. Wels Vbf : 5410/010-312, 550-750, 960-8116, 8198 vyjma vozů se se značkou nebo nálepkou „Zákaz jízdy přes svážný pahrbek“ |

| <b>Horní Dvořiště</b>           | <b>Dobírá</b> | <b>23456</b>  |       |          |             |            |      |   |
|---------------------------------|---------------|---|-------|----------|-------------|------------|------|---|
| <b>přij. 05:10 / odj. 06:39</b> |               | jede v 2 - 6 do 7.XII., nejede 27.XII., 7.I., 10.IV., 2., 18., 29.V., 8.VI., 16.VIII., 27.X., 2.XI. |       |          |             |            |      |   |
| tr. třída                       | P/C           | Dopravce  | odpor | rychl.   | norm. hmot. | norm. dél. | četa | HV  |
| D3                              | 78:402        | ČD Cargo  | S     | 100 km/h | 1650 t      | 530 m      |      | elektrická, B, 340 (312)                          |
|                                 |               |   |       |          |             |            |      | <b>Dobírá:</b>                                    |
|                                 |               |   |       |          |             |            |      | Wels Vbf<br>5410/010-312, 550-750, 960-8116, 8198 |

| přechod z    |        | přij. | kalend. | přechod na |  | odj. | kalend. |
|--------------|--------|-------|---------|------------|--|------|---------|
| <b>88311</b> | Holkov | 17:41 | 12345   |            |  |      |         |

|   |
|---|
| <b>Řazení</b>   |
| 1 sk. Wels Vbf : 5410/010-312, 550-750, 960-8116, 8198 vozy se značkou nebo nálepkou „Zákaz jízdy přes svážný pahrbek“<br>2 sk. Wels Vbf : 5410/010-312, 550-750, 960-8116, 8198 vyjma vozů se se značkou nebo nálepkou „Zákaz jízdy přes svážný pahrbek“ |

|                                 |            |                 |              |               |                    |                   |             |   |              |
|---------------------------------|------------|-----------------|--------------|---------------|--------------------|-------------------|-------------|---|--------------|
| <b>Summerau</b>                 |            |                 |              |               |                    |                   |             | <b>Dobírá</b>   | <b>23456</b> |
| <b>přij. 06:49 / odj. 07:29</b> |            |                 |              |               |                    |                   |             | jede v 2 - 6 do 7.XII., nejede 27.XII., 7.I., 10.IV., 2., 18., 29.V., 8.VI., 16.VIII., 27.X., 2.XI. |              |
| <b>tr. třída</b>                | <b>P/C</b> | <b>Dopravce</b> | <b>odpor</b> | <b>rychl.</b> | <b>norm. hmot.</b> | <b>norm. dél.</b> | <b>četa</b> | <b>HV</b>   |              |
| D3                              | 0:0        | RCA             | S            | 100 km/h      | 1800 t             | 550 m             |             | D, UFO  |              |

|   |
|---|
| <b>Řazení</b>   |
| 1 sk. Wels Vbf : 5410/010-312, 550-750, 960-8116, 8198 Vozy se značkou nebo nálepkou „Zákaz jízdy přes svážný pahrbek“          |
| 2 sk. Wels Vbf : 5410/010-312, 550-750, 960-8116, 8198 vyjma vozů se se značkou nebo nálepkou „Zákaz jízdy přes svážný pahrbek“ |

|                                       |  |  |  |  |  |  |  |   |  |
|---------------------------------------|--|--|--|--|--|--|--|---|--|
| <b>Wels Vbf</b>                       |  |  |  |  |  |  |  | <b>23456</b>  |  |
| <b>přij. 09:27</b>                    |  |  |  |  |  |  |  | jede v 2 - 6 do 7.XII., nejede 27.XII., 7.I., 10.IV., 2., 18., 29.V., 8.VI., 16.VIII., 27.X., 2.XI. |  |
| <u>Odstavuje:</u>                     |  |  |  |  |  |  |  |   |  |
| 5410/010-312, 550-750, 960-8116, 8198 |  |  |  |  |  |  |  |   |  |

|   |               |                   |        |  |  |  |  |                             |  |
|---|---------------|-------------------|--------|--|--|--|--|-----------------------------|--|
| <b>Pn 44527</b>   |               |                   |        |  |  |  |  | GVD 11.12.2011 - 08.12.2012 |  |
| <b>Č.Budějovice seř.n.(17:05) - Horní Dvořiště(18:27 - 19:54) - Wels Vbf(23:53)</b> |               |                   |        |  |  |  |  |                             |  |
| <b>Zátěž:</b>   | relační       | <b>Tr. třída:</b> | D3     |  |  |  |  |                             |  |
| <b>Dopravce:</b>  | ČD Cargo, RCA | <b>P/C:</b>       | 78:402 |  |  |  |  |                             |  |

|  |            |                 |              |               |                    |                   |             |   |  |
|--|------------|-----------------|--------------|---------------|--------------------|-------------------|-------------|---|--|
| <b>České Budějovice seřadovací nádraží</b> |            |                 |              |               |                    |                   |             | <b>12345</b>  |  |
| <b>odj. 17:05</b>                          |            |                 |              |               |                    |                   |             | nejede v 6, 7 a 26.XII., 6.I., 9.IV., 17., 28.V., 7.VI., 15.VIII., 26.X., 1.XI. |  |
| <b>tr. třída</b>                           | <b>P/C</b> | <b>Dopravce</b> | <b>odpor</b> | <b>rychl.</b> | <b>norm. hmot.</b> | <b>norm. dél.</b> | <b>četa</b> | <b>HV</b>   |  |
| D3   | 78:402     | ČD Cargo        | S            | 90 km/h       | 1600 t             | 530 m             |             | elektricka, 2 x 240 (207)   |  |
|  |            |                 |              |               |                    |                   |             | <u>Veze:</u>  |  |
|  |            |                 |              |               |                    |                   |             | Wels Vbf<br>5410/010-312, 550-750, 960-8116, 8198                               |  |

| <b>přechod z</b> | <b>přij.</b>                       | <b>kalend.</b> | <b>přechod na</b> | <b>odj.</b> | <b>kalend.</b> |
|------------------|------------------------------------|----------------|-------------------|-------------|----------------|
| 88223            | Hluboká nad Vltavou                | 12:58          |                   | 246         |                |
| 88201            | Ševětín                            | 12:58          |                   | 135         |                |
| 62800            | Brno-Maloměřice                    | 11:24          | 1234567           |             |                |
| 88222            | Boršov nad Vltavou                 | 10:30          |                   | 246         |                |
| 65801            | Kralupy nad Vltavou                | 08:35          | 234567            |             |                |
| 64803            | Nymburk seřadovací nádraží         | 05:21          | 34567             |             |                |
| 67801            | Plzeň hlavní nádr. lobežské koleje | 05:05          | 234567            |             |                |
| 65811            | Praha-Libeň                        | 03:33          | 234567            |             |                |
| 88533            | Břežnice                           | 23:33          | 123456            |             |                |
| 65803            | Kralupy nad Vltavou                | 21:39          | 1234567           |             |                |
| 45518            | Gmünd N.Ö.                         | 20:52          | 12345             |             |                |
| 67811            | Plzeň hlavní nádr. lobežské koleje | 19:27          | 123456            |             |                |
| 88402            | Kájov                              | 17:32          | 123456            |             |                |
| 64801            | Nymburk seřadovací nádraží         | 15:46          | 1234567           |             |                |

|   |
|---|
| <b>Řazení</b>   |
| 1 sk. Wels Vbf : 5410/010-312, 550-750, 960-8116, 8198 vozy se značkou nebo nálepkou „Zákaz jízdy přes svážný pahrbek“          |
| 2 sk. Wels Vbf : 5410/010-312, 550-750, 960-8116, 8198 vyjma vozů se se značkou nebo nálepkou „Zákaz jízdy přes svážný pahrbek“ |

|                                 |            |                 |              |               |                    |                   |             |   |              |
|---------------------------------|------------|-----------------|--------------|---------------|--------------------|-------------------|-------------|---|--------------|
| <b>Horní Dvořiště</b>           |            |                 |              |               |                    |                   |             | <b>Dobírá</b>   | <b>12345</b> |
| <b>přij. 18:27 / odj. 19:54</b> |            |                 |              |               |                    |                   |             | nejede v 6, 7 a 26.XII., 6.I., 9.IV., 17., 28.V., 7.VI., 15.VIII., 26.X., 1.XI. |              |
| <b>tr. třída</b>                | <b>P/C</b> | <b>Dopravce</b> | <b>odpor</b> | <b>rychl.</b> | <b>norm. hmot.</b> | <b>norm. dél.</b> | <b>četa</b> | <b>HV</b>   |              |
| D3                              | 78:402     | ČD Cargo        | S            | 100 km/h      | 1650 t             | 550 m             |             | elektricka, B, 340 (312)  |              |
|                                 |            |                 |              |               |                    |                   |             | <u>Dobírá:</u>  |              |
|                                 |            |                 |              |               |                    |                   |             | Wels Vbf<br>5410/010-312, 550-750, 960-8116, 8198                               |              |

| <b>přechod z</b> | <b>přij.</b> | <b>kalend.</b> | <b>přechod na</b> | <b>odj.</b> | <b>kalend.</b> |
|------------------|--------------|----------------|-------------------|-------------|----------------|
| 88311            | Holkov       | 17:41          | 12345             |             |                |

|   |
|---|
| <b>Řazení</b>   |
| 1 sk. Wels Vbf : 5410/010-312, 550-750, 960-8116, 8198 Vozy se značkou nebo nálepkou „Zákaz jízdy přes svážný pahrbek“<br>2 sk. Wels Vbf : 5410/010-312, 550-750, 960-8116, 8198 vyjma vozů se se značkou nebo nálepkou „Zákaz jízdy přes svážný pahrbek“ |

|                                       |   |
|---------------------------------------|---|
| <b>Wels Vbf</b>                       | <b>12345</b>  |
| <b>přij. 23:53</b>                    | nejede v 6, 7 a 26.XII., 6.I., 9.IV., 17., 28.V., 7.VI., 15.VIII., 26.X., 1.XI. |
| <b>Odstavuje:</b>                     |   |
| 5410/010-312, 550-750, 960-8116, 8198 |   |

**Pn 44725**

GVD 11.12.2011 - 08.12.2012

**Č.Třebová odj.sk.(02:05) - Brno-Maloměřice(03:22 - 05:30) - Břeclav přednádraží(06:31 - 08:01) - Bratislava východ(11:24)**

|                  |                |                   |        |
|------------------|----------------|-------------------|--------|
| <b>Zátěž:</b>    | relační        | <b>Tr. třída:</b> | D3     |
| <b>Dopravce:</b> | ČD Cargo, ZSCS | <b>P/C:</b>       | 78:402 |

|  |                       |
|--|-----------------------|
| <b>Česká Třebová odjezdová skupina</b> | <b>1234567</b>        |
| <b>odj. 02:05</b>                      | nejede 25.XII. - 1.I. |

| tr. třída   | P/C    | Dopravce | odpor | rychl.  | norm. hmot. | norm. dél. | četa | HV                       |
|---|--------|----------|-------|---------|-------------|------------|------|--------------------------|
| D4  | 78:402 | ČD Cargo | S     | 90 km/h | 1600 t      | 600 m      |      | elektrická, U, 363 (306) |
| <b>Veze:</b>  |        |          |       |         |             |            |      |                          |
| Brno-Maloměřice<br>333-343,347-348,515-516,718-722,724-5412<br>Kúty<br>5490/156-158, 161<br>Bratislava východ<br>5490/101-147, 149-155, 159-160, 162-5684, 5688-5696<br>Štúrovo<br>5490/148, 5687 |        |          |       |         |             |            |      |                          |

| přechod Z |                              | přij. | kalend. | přechod na | odj. | kalend. |
|-----------|------------------------------|-------|---------|------------|------|---------|
| 83039     | Stíty                        | 22:03 | 12345   |            |      |         |
| 64341     | Nymburk seřadovací nádraží   | 21:21 | 123456  |            |      |         |
| 44250     | Wrocław Brochów              | 20:50 | 1234567 |            |      |         |
| 83200     | Chornice                     | 18:55 | 135     |            |      |         |
| 66301     | Most nové nádraží stavědlo 1 | 18:50 | 1234567 |            |      |         |
| 45313     | Engelsdorf (bei Leipzig)     | 18:23 | 1234567 |            |      |         |
| 64311     | Nymburk seřadovací nádraží   | 17:54 | 1234567 |            |      |         |
| 83122     | Borová u Poličky             | 17:05 | X       |            |      |         |
| 67311     | Plzeň hlavní nádraží         | 12:39 | 1234567 |            |      |         |
| 61300     | Přerov přednádraží           | 11:49 | 23456   |            |      |         |
| 64343     | Nymburk seřadovací nádraží   | 06:40 | 1234567 |            |      |         |
| 61302     | Přerov přednádraží           | 23:01 | 1234567 |            |      |         |

|  |
|--|
| <b>Řazení</b>  |
| 1 sk. Bratislava východ : 5490/101-147, 149-155, 159-160, 162-5684, 5688-5696 vozy se značkou nebo nálepkou „Zákaz jízdy přes svážný pahrbek“<br>2 sk. Bratislava východ : 5490/101-147, 149-155, 159-160, 162-5684, 5688-5696 vyjma vozů se se značkou nebo nálepkou „Zákaz jízdy přes svážný pahrbek“<br>3 sk. Brno-Maloměřice a přech. : 333-343,347-348,515-516,718-722,724-5412; 5490/148, 156-158, 161, 5687 |

| <b>Brno-Maloměřice</b>   | <b>Odstavuje</b> | <b>1234567</b>        |       |         |             |            |      |                        |
|--|------------------|-----------------------|-------|---------|-------------|------------|------|------------------------|
| <b>přij. 03:22 / odj. 05:30</b>  |                  | nejede 25.XII. - 1.I. |       |         |             |            |      |                        |
| tr. třída  | P/C              | Dopravce              | odpor | rychl.  | norm. hmot. | norm. dél. | četa | HV                     |
| D4   | 78:402           | ČD Cargo              | S     | 90 km/h | 1600 t      | 600 m      |      | elektrická, 230 (201b) |
| <b>Odstavuje:</b>  |                  |                       |       |         |             |            |      |                        |
| 333-343,347-348,515-516,718-722,724-5412; 5490/148, 156-158, 161, 5687 |                  |                       |       |         |             |            |      |                        |

| přechod z | přij. | kalend. | přechod na                                       | odj.  | kalend. |
|-----------|-------|---------|--|-------|---------|
|           |       |         | <b>62400</b> Nymburk vjezdové nádraží            | 09:14 | 1234567 |
|           |       |         | <b>82320</b> Letovice                            | 13:12 | 12345   |
|           |       |         | <b>62802</b> České Budějovice seřaďovací nádraží | 17:10 | 123456  |
|           |       |         | <b>82720</b> Náměš' nad Oslavou                  | 20:56 | 135     |
|           |       |         | <b>62251</b> Otrokovice                          | 22:15 | 1234567 |
|           |       |         | <b>44739</b> Kúty                                | 22:27 | 123457  |
|           |       |         | <b>44801</b> Rákosszentmihály                    | 02:02 | 1234567 |
|           |       |         | <b>44053</b> Retz                                | 02:48 | 123456  |
|           |       |         | <b>62101</b> Valašské Meziříčí                   | 03:10 | 123456  |
|           |       |         | <b>62800</b> České Budějovice seřaďovací nádraží | 03:24 | 1234567 |
|           |       |         | <b>82325</b> Modřice                             | 03:50 | 12345   |
|           |       |         | <b>82726</b> Tetčice                             | 05:41 | 12345   |
|           |       |         | <b>82825</b> Modřice                             | 05:41 | 6       |
|           |       |         | <b>82120</b> Rožná                               | 05:45 | 12345   |
|           |       |         | <b>82421</b> Bučovice                            | 07:08 | 12345   |
|           |       |         | <b>82423</b> Blažovice                           | 08:11 | 1234567 |
|           |       |         | <b>82221</b> Ivanovice na Hané                   | 08:43 | 12345   |

#### Řazení

1 sk. Bratislava východ : 5490/101-147, 149-155, 159-160, 162-5684, 5688-5696 vozy se značkou nebo nálepkou „Zákaz jízdy přes svázný pahrbek“  
2 sk. Bratislava východ : 5490/101-147, 149-155, 159-160, 162-5684, 5688-5696 vyjma vozů se se značkou nebo nálepkou „Zákaz jízdy přes svázný pahrbek“

### Břeclav přednádraží Dobírá 1234567

přij. 06:31 / odj. 08:01

nejede 25.XII. - 1.I.

| tr. třída | P/C    | Dopravce | odpor | rychl.  | norm. hmot. | norm. dél. | četa  | HV                     |
|-----------|--------|----------|-------|---------|-------------|------------|---|------------------------|
| D3        | 78:402 | ČD Cargo | S     | 90 km/h | 1600 t      | 600 m      |   | elektrická, 230 (201b) |
|           |        |          |       |         |             |            | <b>Dobírá:</b>                                      |                        |
|           |        |          |       |         |             |            | Bratislava východ                                   |                        |
|           |        |          |       |         |             |            | 5490/101-147, 149-155, 159-160, 162-5684, 5688-5696 |                        |

| přechod z                         | přij. | kalend. | přechod na | odj. | kalend. |
|-----------------------------------|-------|---------|------------|------|---------|
| <b>82640</b> Bzenec přívoz        | 14:44 | 12345   |            |      |         |
| <b>56201</b> Ústí nad Labem západ | 11:04 | 1234567 |            |      |         |
| <b>82521</b> Pohorelice           | 05:01 | 23456   |            |      |         |
| <b>44738</b> Kúty                 | 03:09 | 123456  |            |      |         |
| <b>44056</b> Retz                 | 22:21 | 123456  |            |      |         |

#### Řazení

1 sk. Bratislava východ : 5490/101-147, 149-155, 159-160, 162-5684, 5688-5696 vozy se značkou nebo nálepkou „Zákaz jízdy přes svázný pahrbek“  
2 sk. Bratislava východ : 5490/101-147, 149-155, 159-160, 162-5684, 5688-5696 vyjma vozů se se značkou nebo nálepkou „Zákaz jízdy přes svázný pahrbek“

### Bratislava východ 1234567

přij. 11:24

nejede 25.XII. - 1.I.

| <u>Odstavuje:</u>                                   |  |
|---|--|
| 5490/101-147, 149-155, 159-160, 162-5684, 5688-5696 |  |

## Pn 44727

GVD 11.12.2011 - 08.12.2012

**Č.Třebová odj.sk.(13:36) - Brno-Maloměřice(15:02 - 17:44) - Břeclav přednádraží(18:48 - 20:18) - Bratislava východ(23:20)**

**Zátěž:** relační **Tr. třída:** D3  
**Dopravce:** ČD Cargo, ZSCS **P/C:** 78:402

### Česká Třebová odjezdová skupina 123456

odj. 13:36

nejede v + a 31.XII.

| tr. třída | P/C    | Dopravce | odpor | rychl.  | norm. hmot. | norm. dél. | četa | HV                       |
|-----------|--------|----------|-------|---------|-------------|------------|------|--------------------------|
| D4        | 78:402 | ČD Cargo | S     | 90 km/h | 1600 t      | 600 m      |      | elektrická, U, 363 (306) |

| <u>Veze:</u>  |  |
|---|--|
| Brno-Maloměřice<br>333-343,347-348,515-516,718-722,724-5412<br>Kúty<br>5490/156-158, 161<br>Bratislava východ<br>5490/101-147, 149-155, 159-160, 162-5684, 5688-5696<br>Štúrovo<br>5490/148, 5687 |  |

| přechod z | přij.                       | kalend. | přechod Na | odj. | kalend. |
|-----------|-----------------------------|---------|------------|------|---------|
| 64343     | Nymburk seřadovací nádraží  | 06:40   | 1234567    |      |         |
| 64313     | Nymburk seřadovací nádraží  | 05:21   | 234567     |      |         |
| 66303     | Most nové nádraží stavělo 1 | 04:26   | 1234567    |      |         |
| 45315     | Engelsdorf (bei Leipzig)    | 04:12   | 34567      |      |         |
| 61302     | Přerov přednádraží          | 23:01   | 1234567    |      |         |
| 83039     | Štíty                       | 22:03   | 12345      |      |         |
| 44250     | Wrocław Brochów             | 20:50   | 1234567    |      |         |
| 83200     | Chornice                    | 18:55   | 135        |      |         |
| 45313     | Engelsdorf (bei Leipzig)    | 18:23   | 1234567    |      |         |
| 64311     | Nymburk seřadovací nádraží  | 17:54   | 1234567    |      |         |
| 83122     | Borová u Poličky            | 17:05   | X          |      |         |
| 67311     | Plzeň hlavní nádraží        | 12:39   | 1234567    |      |         |

| Řazení   |
|--|
| 1 sk. Bratislava východ : 5490/101-147, 149-155, 159-160, 162-5684, 5688-5696 vyjma vozů se se značkou nebo nálepkou „Zákaz jízdy přes svážný pahrbek“ |
| 2 sk. Brno-Maloměřice a přech. : 333-343,347-348,515-516,718-722,724-5412; 5490/148, 156-158, 161, 5687  |

| Brno-Maloměřice  |        |          |       |         |             |            |      | Odstavuje             | 123456 |
|--|--------|----------|-------|---------|-------------|------------|------|-----------------------|--------|
| přij. 15:02 / odj. 17:44   |        |          |       |         |             |            |      | nejede v + a 31.XII.  |        |
| tr. třída  | P/C    | Dopravce | odpor | rychl.  | norm. hmot. | norm. dél. | četa | HV                    |        |
| D4   | 78:402 | ČD Cargo | S     | 90 km/h | 1600 t      | 600 m      |      | elektrická, 230 (201) |        |
| <u>Odstavuje:</u>  |        |          |       |         |             |            |      |                       |        |
| 333-343,347-348,515-516,718-722,724-5412; 5490/148, 156-158, 161, 5687 |        |          |       |         |             |            |      |                       |        |

| přechod z | přij. | kalend.                             | přechod Na | odj.    | kalend. |
|-----------|-------|-------------------------------------|------------|---------|---------|
|           | 62402 | Nymburk vjezdové nádraží            | 21:08      | 123456  |         |
|           | 62251 | Otrokovice                          | 22:15      | 1234567 |         |
|           | 44739 | Kúty                                | 22:27      | 123457  |         |
|           | 44801 | Rákosszentmihály                    | 02:02      | 1234567 |         |
|           | 44053 | Retz                                | 02:48      | 123456  |         |
|           | 62101 | Valašské Meziříčí                   | 03:10      | 123456  |         |
|           | 62800 | České Budějovice seřadovací nádraží | 03:24      | 1234567 |         |
|           | 82325 | Modřice                             | 03:50      | 12345   |         |
|           | 82825 | Modřice                             | 05:41      | 6       |         |
|           | 82726 | Tetčice                             | 05:41      | 12345   |         |
|           | 82120 | Rožná                               | 05:45      | 12345   |         |
|           | 82421 | Bučovice                            | 07:08      | 12345   |         |
|           | 82423 | Blažovice                           | 08:11      | 1234567 |         |
|           | 82221 | Ivanovice na Hané                   | 08:43      | 12345   |         |
|           | 82320 | Letovice                            | 13:12      | 12345   |         |
|           | 82720 | Náměšť nad Oslavou                  | 20:56      | 135     |         |

| Řazení   |
|--|
| Bratislava východ : 5490/101-147, 149-155, 159-160, 162-5684, 5688-5696 vyjma vozů se se značkou nebo nálepkou „Zákaz jízdy přes svážný pahrbek“ |

| Břeclav přednádraží  |        |          |       |         |             |            |      | Dobírá                | 123456 |
|--|--------|----------|-------|---------|-------------|------------|------|-----------------------|--------|
| přij. 18:48 / odj. 20:18   |        |          |       |         |             |            |      | nejede v + a 31.XII.  |        |
| tr. třída  | P/C    | Dopravce | odpor | rychl.  | norm. hmot. | norm. dél. | četa | HV                    |        |
| D3   | 78:402 | ČD Cargo | S     | 90 km/h | 1600 t      | 600 m      |      | elektrická, 230 (201) |        |
| <u>Dobírá:</u>   |        |          |       |         |             |            |      |                       |        |
| Bratislava východ<br>5490/101-147, 149-155, 159-160, 162-5684, 5688-5696 |        |          |       |         |             |            |      |                       |        |

| přechod z | přij.                | kalend. | přechod Na | odj. | kalend. |
|-----------|----------------------|---------|------------|------|---------|
| 61232     | Přerov přednádraží   | 15:40   | 23456      |      |         |
| 82640     | Bzenec přívoz        | 14:44   | 12345      |      |         |
| 56201     | Ústí nad Labem západ | 11:04   | 1234567    |      |         |
| 82521     | Pohořelice           | 05:01   | 23456      |      |         |
| 44738     | Kúty                 | 03:09   | 123456     |      |         |
| 44056     | Retz                 | 22:21   | 123456     |      |         |

|  |
|--|
| <b>Řazení</b>  |
| Bratislava východ : 5490/101-147, 149-155, 159-160, 162-5684, 5688-5696 vyjma vozů se se značkou nebo nálepkou „Zákaz jízdy přes svázný pahrbek“ |

|   |                      |
|---|----------------------|
| <b>Bratislava východ</b>                            | <b>123456</b>        |
| <b>přij. 23:20</b>                                  | nejede v + a 31.XII. |
| <b>Odstavuje:</b>                                   |                      |
| 5490/101-147, 149-155, 159-160, 162-5684, 5688-5696 |                      |

|   |                |                             |
|---|----------------|-----------------------------|
| <b>Pn 44734</b>   |                | GVD 11.12.2011 - 08.12.2012 |
| <b>Bratislava východ(10:51) - Kúty(12:13 - 12:53) - Břeclav přednádraží(13:16 - 14:13) - Brno-Maloměřice(15:09)</b> |                |                             |
| <b>Zátěž:</b>   | relační        | <b>Tr. třída:</b> D3        |
| <b>Dopravce:</b>  | ČD Cargo, ZSCS | <b>P/C:</b> 78:402          |

|  |                      |                 |              |               |                    |                   |             |                       |
|--|----------------------|-----------------|--------------|---------------|--------------------|-------------------|-------------|-----------------------|
| <b>Bratislava východ</b>   | <b>123456</b>        |                 |              |               |                    |                   |             |                       |
| <b>odj. 10:51</b>  | nejede v 7 a 26.XII. |                 |              |               |                    |                   |             |                       |
| <b>tr. třída</b>   | <b>P/C</b>           | <b>Dopravce</b> | <b>odpor</b> | <b>rychl.</b> | <b>norm. hmot.</b> | <b>norm. dél.</b> | <b>četa</b> | <b>HV</b>             |
| 0  | 0:0                  | ZSCS            | S            | 90 km/h       | 1600 t             | 600 m             |             | elektrická, 230 (201) |
| <b>Veze:</b>   |                      |                 |              |               |                    |                   |             |                       |
| Břeclav<br>301-325,330-336,347-348,5412-5413,5425-5427,5495-5496 |                      |                 |              |               |                    |                   |             |                       |
| Brno-Maloměřice<br>326-329,337-346,501-5411,5420-5423,5442-5444  |                      |                 |              |               |                    |                   |             |                       |

|  |
|--|
| <b>Řazení</b>  |
| 1 sk. Brno-Maloměřice a přech. : 326-329,337-346,501-5411,5420-5423,5442-5444  |
| 2 sk. Břeclav (Břeclav): 301-325,330-336,347-348,5412-5413,5425-5427,5495-5496 |

|  |               |                      |              |               |                    |                   |             |                       |
|--|---------------|----------------------|--------------|---------------|--------------------|-------------------|-------------|-----------------------|
| <b>Kúty</b>  | <b>Dobírá</b> | <b>123456</b>        |              |               |                    |                   |             |                       |
| <b>přij. 12:13 / odj. 12:53</b>                                  |               | nejede v 7 a 26.XII. |              |               |                    |                   |             |                       |
| <b>tr. třída</b>   | <b>P/C</b>    | <b>Dopravce</b>      | <b>odpor</b> | <b>rychl.</b> | <b>norm. hmot.</b> | <b>norm. dél.</b> | <b>četa</b> | <b>HV</b>             |
| D3   | 78:402        | ZSCS                 | S            | 90 km/h       | 1600 t             | 600 m             |             | elektrická, 230 (201) |
| <b>Dobírá:</b>   |               |                      |              |               |                    |                   |             |                       |
| Brno-Maloměřice<br>326-329,337-346,501-5411,5420-5423,5442-5444  |               |                      |              |               |                    |                   |             |                       |
| Břeclav<br>301-325,330-336,347-348,5412-5413,5425-5427,5495-5496 |               |                      |              |               |                    |                   |             |                       |

|  |
|--|
| <b>Řazení</b>  |
| 1 sk. Brno-Maloměřice a přech. : 326-329,337-346,501-5411,5420-5423,5442-5444  |
| 2 sk. Břeclav (Břeclav): 301-325,330-336,347-348,5412-5413,5425-5427,5495-5496 |

|   |                   |                      |              |               |                    |                   |             |                       |
|---|-------------------|----------------------|--------------|---------------|--------------------|-------------------|-------------|-----------------------|
| <b>Břeclav přednádraží</b>                                      | <b>Manipuluje</b> | <b>123456</b>        |              |               |                    |                   |             |                       |
| <b>přij. 13:16 / odj. 14:13</b>                                 |                   | nejede v 7 a 26.XII. |              |               |                    |                   |             |                       |
| <b>tr. třída</b>  | <b>P/C</b>        | <b>Dopravce</b>      | <b>odpor</b> | <b>rychl.</b> | <b>norm. hmot.</b> | <b>norm. dél.</b> | <b>četa</b> | <b>HV</b>             |
| D3  | 78:402            | ČD Cargo             | S            | 90 km/h       | 1600 t             | 600 m             |             | elektrická, 230 (201) |
| <b>Odstavuje:</b>   |                   |                      |              |               |                    |                   |             |                       |
| 301-325,330-336,347-348,5412-5413,5425-5427,5495-5496           |                   |                      |              |               |                    |                   |             |                       |
| <b>Dobírá:</b>  |                   |                      |              |               |                    |                   |             |                       |
| Brno-Maloměřice<br>326-329,337-343,501-5411,5420-5423,5442-5449 |                   |                      |              |               |                    |                   |             |                       |
| <b>Instradace:</b>  |                   |                      |              |               |                    |                   |             |                       |
| 200 Poštovní vozy<br>místní: 513,546                            |                   |                      |              |               |                    |                   |             |                       |

| přechod | z                    | přij. | kalend. | přechod | na                            | odj.  | kalend. |
|---------|----------------------|-------|---------|---------|-------------------------------|-------|---------|
| 82521   | Pohořelice           | 05:01 | 23456   | 44008   | Zabrzeg Czarnolesie           | 22:12 | 1234567 |
| 44053   | Brno-Maloměřice      | 03:46 | 123456  | 82640   | Pohofelice                    | 22:32 | 12345   |
| 44738   | Kúty                 | 03:09 | 123456  | 44739   | Kúty                          | 00:36 | 123456  |
| 61230   | Přerov přednádraží   | 23:15 | 123456  | 45047   | Wien Zentralverschiebebahnhof | 01:04 | 1234567 |
| 44056   | Retz                 | 22:21 | 123456  | 62121   | Přerov přednádraží            | 01:25 | 1234567 |
| 82640   | Bzenec přívaz        | 14:44 | 12345   | 44053   | Retz                          | 05:15 | 123456  |
| 56201   | Ústí nad Labem západ | 11:04 | 1234567 | 82521   | Bzenec přívaz                 | 06:11 | 12345   |

|   |
|---|
| <b>Razení</b>   |
| 1 sk. inst. Brno-Maloměřice : 513,546   |
| 2 sk. Brno-Maloměřice a přech. : 326-329,337-346,501-5411,5420-5423,5442-5449 |

|  |                      |
|--|----------------------|
| <b>Brno-Maloměřice</b>                       | <b>123456</b>        |
| <b>přij. 15:09</b>                           | nejede v 7 a 26.XII. |
| <u>Odstavuje:</u>                            |                      |
| 326-329,337-346,501-5411,5420-5423,5442-5449 |                      |
| <u>Instradace:</u>                           |                      |
| 200 Poštovní vozy<br>pro 52700: 513,546      |                      |

| přechod z | přij. | kalend. | přechod Na                                       | odj.  | kalend. |
|-----------|-------|---------|--|-------|---------|
|           |       |         | <b>52700</b> Cheb                                | 18:45 | 123456  |
|           |       |         | <b>62402</b> Nymburk vjezdové nádraží            | 21:08 | 123456  |
|           |       |         | <b>44739</b> Kúty                                | 22:27 | 123457  |
|           |       |         | <b>62602</b> Most nové nádraží stavědlo 7        | 22:52 | 123456  |
|           |       |         | <b>62101</b> Valašské Meziříčí                   | 03:10 | 123456  |
|           |       |         | <b>62800</b> České Budějovice seřadovací nádraží | 03:24 | 1234567 |
|           |       |         | <b>82325</b> Modřice                             | 03:50 | 12345   |
|           |       |         | <b>62500</b> Kralupy nad Vltavou                 | 05:03 | 1234567 |
|           |       |         | <b>82825</b> Modřice                             | 05:41 | 6       |
|           |       |         | <b>82726</b> Tetčice                             | 05:41 | 12345   |
|           |       |         | <b>82120</b> Rožná                               | 05:45 | 12345   |
|           |       |         | <b>82421</b> Bučovice                            | 07:08 | 12345   |
|           |       |         | <b>82423</b> Blažovice                           | 08:11 | 1234567 |
|           |       |         | <b>82221</b> Ivanovice na Hané                   | 08:43 | 12345   |
|           |       |         | <b>82320</b> Letovice                            | 13:12 | 12345   |
|           |       |         | <b>82720</b> Náměšť nad Oslavou                  | 20:56 | 135     |

**Rn 44801**

GVD 11.12.2011 - 08.12.2012

**Brno-Maloměřice(02:02) - Břeclav přednádraží(02:57 - 03:54) - Štúrovo(08:28 - 09:51) - Rákosszentmihály**

|                  |                |                   |        |
|------------------|----------------|-------------------|--------|
| <b>Zátěž:</b>    | relační        | <b>Tr. třída:</b> | D3     |
| <b>Dopravce:</b> | ČD Cargo, ZSCS | <b>P/C:</b>       | 78:402 |

|                        |                           |                 |              |               |                    |                   |             |                           |
|------------------------|---------------------------|-----------------|--------------|---------------|--------------------|-------------------|-------------|---------------------------|
| <b>Brno-Maloměřice</b> | <b>1234567</b>            |                 |              |               |                    |                   |             |                           |
| <b>odj. 02:02</b>      | nejede 25., 26.XII., 1.I. |                 |              |               |                    |                   |             |                           |
| <b>tr. třída</b>       | <b>P/C</b>                | <b>Dopravce</b> | <b>odpor</b> | <b>rychl.</b> | <b>norm. hmot.</b> | <b>norm. dél.</b> | <b>četa</b> | <b>HV</b>                 |
| D4                     | 78:402                    | ČD Cargo        | S            | 100 km/h      | 1600 t             | 500 m             |             | elektrická, 230 (201)     |
|                        |                           |                 |              |               |                    |                   |             | <u>Veze:</u>              |
|                        |                           |                 |              |               |                    |                   |             | Štúrovo<br>5490/148, 5687 |
|                        |                           |                 |              |               |                    |                   |             | <u>Instradace:</u>        |
|                        |                           |                 |              |               |                    |                   |             | 390 Curtici               |

| přechod z  | přij. | kalend. | přechod Na | odj. | kalend. |
|--|-------|---------|------------|------|---------|
| <b>68201</b> České Budějovice seřadovací nádraží | 22:08 | 123456  |            |      |         |
| <b>45023</b> Česká Třebová odjezdová skupina     | 21:00 | 123456  |            |      |         |
| <b>61202</b> Valašské Meziříčí                   | 19:34 | 12345   |            |      |         |
| <b>64203</b> Nymburk seřadovací nádraží          | 18:36 | 1234567 |            |      |         |
| <b>82220</b> Ivanovice na Hané                   | 18:25 | 12345   |            |      |         |
| <b>45006</b> Wien Zentralverschiebebahnhof       | 18:09 | 1234567 |            |      |         |
| <b>44752</b> Štúrovo                             | 17:59 | 1234567 |            |      |         |
| <b>82121</b> Křižanov                            | 17:23 | 12345   |            |      |         |
| <b>44734</b> Bratislava východ                   | 15:09 | 123456  |            |      |         |
| <b>82420</b> Bučovice                            | 14:50 | 135     |            |      |         |
| <b>82727</b> Tetčice                             | 14:43 | 12345   |            |      |         |
| <b>50230</b> Ostrava levé nádraží                | 10:26 | 123456  |            |      |         |
| <b>82422</b> Blažovice                           | 10:16 | 1234567 |            |      |         |
| <b>45027</b> Česká Třebová odjezdová skupina     | 09:37 | 1234567 |            |      |         |
| <b>61200</b> Valašské Meziříčí                   | 09:11 | 123456  |            |      |         |
| <b>92420</b> Brno-Slatina                        | 09:06 | 24      |            |      |         |
| <b>68203</b> České Budějovice seřadovací nádraží | 07:28 | 1234567 |            |      |         |
| <b>82824</b> Modřice                             | 07:17 | 6       |            |      |         |
| <b>61210</b> Valašské Meziříčí                   | 06:55 | 7       |            |      |         |
| <b>82320</b> Modřice                             | 06:15 | 12345   |            |      |         |
| <b>57201</b> Cheb                                | 06:09 | 234567  |            |      |         |
| <b>82621</b> Oslavany                            | 05:13 | 246     |            |      |         |
| <b>44730</b> Bratislava východ                   | 04:09 | 1234567 |            |      |         |
| <b>62250</b> Otrokovice                          | 02:48 | 1234567 |            |      |         |
| <b>44056</b> Retz                                | 01:16 | 234567  |            |      |         |
| <b>82325</b> Velké Opatovice                     | 00:35 | 23456   |            |      |         |
| <b>50232</b> Ostrava levé nádraží                | 00:08 | 1234567 |            |      |         |



| Řazení                         |  |
|--------------------------------|--|
| A:                             |  |
| 1 sk. inst. Rákosszentmihály : | zásilky aut na vozech Laes 559, Laekk(g)s Curtici (MZ)     |
| 2 sk. inst. Rákosszentmihály : | zásilky aut na vozech Laes 559, Laekk(g)s Curtici (bez MZ) |
| 3 sk. inst. Rákosszentmihály : | Curtici CFR  |
| 4 sk. inst. Rákosszentmihály : | Episcopia Bihor CFR  |
| 5 sk. Štúrovo :                | 5490/148, 5687   |
| B:                             |  |
| 5 sk. Štúrovo :                | 5490/148, 5687   |

| Břeclav přednádraží      |        | Dobírá   |       | 1234567                   |                           |            |      |                       |
|--------------------------|--------|----------|-------|---------------------------|---------------------------|------------|------|-----------------------|
| přij. 02:57 / odj. 03:54 |        |          |       | nejede 25., 26.XII., 1.I. |                           |            |      |                       |
| tr. třída                | P/C    | Dopravce | odpor | rychl.                    | norm. hmot.               | norm. dél. | četa | HV                    |
| D3                       | 78:402 | ČD Cargo | S     | 100 km/h                  | 1900 t                    | 600 m      |      | elektricka, 230 (201) |
|                          |        |          |       |                           | <b>Dobírá:</b>            |            |      |                       |
|                          |        |          |       |                           | Štúrovo<br>5490/148, 5687 |            |      |                       |

| přechod Z |                      | přij. | kalend. | přechod na | odj. | kalend. |
|-----------|----------------------|-------|---------|------------|------|---------|
| 82640     | Bzenec přívoz        | 14:44 | 12345   |            |      |         |
| 56201     | Ústí nad Labem západ | 11:04 | 1234567 |            |      |         |
| 82521     | Pohořelice           | 05:01 | 23456   |            |      |         |
| 44738     | Kúty                 | 03:09 | 123456  |            |      |         |
| 44056     | Retz                 | 22:21 | 123456  |            |      |         |

| Řazení                         |  |
|--------------------------------|--|
| A:                             |  |
| 1 sk. inst. Rákosszentmihály : | zásilky aut na vozech Laes 559, Laekk(g)s Curtici (MZ)     |
| 2 sk. inst. Rákosszentmihály : | zásilky aut na vozech Laes 559, Laekk(g)s Curtici (bez MZ) |
| 3 sk. inst. Rákosszentmihály : | Curtici CFR  |
| 4 sk. inst. Rákosszentmihály : | Episcopia Bihor CFR  |
| 5 sk. Štúrovo :                | 5490/148, 5687   |
| B:                             |  |
| 5 sk. Štúrovo :                | 5490/148, 5687   |

| Štúrovo                  |     | Odstavuje |       | 1234567                   |             |            |      |        |
|--------------------------|-----|-----------|-------|---------------------------|-------------|------------|------|--------|
| přij. 08:28 / odj. 09:51 |     |           |       | nejede 25., 26.XII., 1.I. |             |            |      |        |
| tr. třída                | P/C | Dopravce  | odpor | rychl.                    | norm. hmot. | norm. dél. | četa | HV     |
| D3                       | 0:0 | ZSCS      | S     | 100 km/h                  | 1900 t      | 600 m      |      | D, UFO |
| <b>Odstavuje:</b>        |     |           |       |                           |             |            |      |        |
| 5490/148, 5687           |     |           |       |                           |             |            |      |        |

| Řazení                         |  |
|--------------------------------|--|
| A:                             |  |
| 1 sk. inst. Rákosszentmihály : | zásilky aut na vozech Laes 559, Laekk(g)s Curtici (MZ)     |
| 2 sk. inst. Rákosszentmihály : | zásilky aut na vozech Laes 559, Laekk(g)s Curtici (bez MZ) |
| 3 sk. inst. Rákosszentmihály : | Curtici CFR  |
| 4 sk. inst. Rákosszentmihály : | Episcopia Bihor CFR  |

| Rákosszentmihály |  | 1234567                   |  |
|------------------|--|---------------------------|--|
|                  |  | nejede 25., 26.XII., 1.I. |  |
| 390 Curtici      |  | <b>Instradace:</b>        |  |

| Pn 45043   |               | GVD 11.12.2011 - 08.12.2012 |        |
|--|---------------|-----------------------------|--------|
| Ostrava levé n.(09:18) - Břeclav přednádraží(11:47 - 13:45) - Wien ZVbf(16:26) |               |                             |        |
| <b>Zátěž:</b>  | relační       | <b>Tr. třída:</b>           | D4     |
| <b>Dopravce:</b>   | ČD Cargo, RCA | <b>P/C:</b>                 | 78:402 |

| Ostrava levé nádraží |        | 123456   |       |          |             |            |      |                           |
|----------------------|--------|--|-------|----------|-------------|------------|------|---------------------------|
| odj. 09:18           |        | jede v 1 - 6 do 7.XII., nejede 26.XII., 9.IV., 28.V. |       |          |             |            |      |                           |
| tr. třída            | P/C    | Dopravce   | odpor | rychl.   | norm. hmot. | norm. dél. | četa | HV                        |
| D4                   | 78:402 | ČD Cargo   | S     | 100 km/h | 1900 t      | 650 m      |      | elektricka, U, 363 (308a) |

|  |  |
|--|--|
|  | <b><u>Veze:</u></b>                            |
|  | Wien Zentralverschiebebahnhof<br>5413/010-8198 |

| přechod z |                            | přij. | kalend. | přechod na | odj. | kalend. |
|-----------|----------------------------|-------|---------|------------|------|---------|
| 60043     | Krnov                      | 01:01 | 23456   |            |      |         |
| 60012     | Třinec                     | 22:22 | 1234567 |            |      |         |
| 91736     | Ostrava střed              | 21:15 | 1234567 |            |      |         |
| 91235     | Ostrava pravé nádraží      | 21:15 | 1234567 |            |      |         |
| 60041     | Krnov                      | 19:25 | X       |            |      |         |
| 80226     | Petrovice u Karviné        | 16:20 | 1234567 |            |      |         |
| 90623     | Polanka nad Odrou výhybna  | 15:55 | X       |            |      |         |
| 45205     | Tarnowskie Góry            | 12:46 | 1234567 |            |      |         |
| 60051     | Frýdek-Místek              | 11:07 | 6       |            |      |         |
| 90081     | BIOCEL Paskov závod        | 09:36 | 1234567 |            |      |         |
| 90621     | Polanka nad Odrou výhybna  | 08:51 | 67      |            |      |         |
| 45774     | Žilina zriaďovacia stanica | 22:47 | 1234567 |            |      |         |

|  |
|--|
| <b>Řazení</b>  |
| 1 sk. Wien Zentralverschiebebahnhof : 5413/010-8198 vozy se značkou nebo nálepkou „Zákaz jízdy přes svážný pahrbek“          |
| 2 sk. Wien Zentralverschiebebahnhof : 5413/010-8198 vyjma vozů se se značkou nebo nálepkou „Zákaz jízdy přes svážný pahrbek“ |

### Břeclav přednádraží Dobírá 123456

přij. 11:47 / odj. 13:45 jede v 1 - 6 do 7.XII., nejede 26.XII., 9.IV., 28.V.

| tr. třída             | P/C    | Dopravce | odpor | rychl.   | norm. hmot. | norm. dél. | četa | HV   |
|-----------------------|--------|----------|-------|----------|-------------|------------|------|--|
| D4                    | 78:402 | ČD Cargo | S     | 100 km/h | 1900 t      | 650 m      |      | D, UFO   |
| <b><u>Dobírá:</u></b> |        |          |       |          |             |            |      |  |
|                       |        |          |       |          |             |            |      | Wien Zentralverschiebebahnhof<br>5413/010-8198 |

| přechod z |                    | přij. | kalend. | přechod na | odj. | kalend. |
|-----------|--------------------|-------|---------|------------|------|---------|
| 82521     | Pohořelice         | 05:01 | 23456   |            |      |         |
| 44738     | Kúty               | 03:09 | 123456  |            |      |         |
| 61230     | Přerov přednádraží | 23:15 | 123456  |            |      |         |
| 44056     | Retz               | 22:21 | 123456  |            |      |         |
| 82640     | Bzenec přívoz      | 14:44 | 12345   |            |      |         |

|  |
|--|
| <b>Řazení</b>  |
| 1 sk. Wien Zentralverschiebebahnhof : 5413/010-8198 vozy se značkou nebo nálepkou „Zákaz jízdy přes svážný pahrbek“          |
| 2 sk. Wien Zentralverschiebebahnhof : 5413/010-8198 vyjma vozů se se značkou nebo nálepkou „Zákaz jízdy přes svážný pahrbek“ |

### Wien Zentralverschiebebahnhof 123456

přij. 16:26 jede v 1 - 6 do 7.XII., nejede 26.XII., 9.IV., 28.V.

|                          |  |
|--------------------------|--|
| <b><u>Odstavuje:</u></b> |  |
| 5413/010-8198            |  |

## Pn 45047

GVD 11.12.2011 - 08.12.2012

**Ostrava levé n.(18:34) - Přerov přednádraží(20:24 - 21:50) - Břeclav přednádraží(23:04 - 01:04) - Wien ZVbf(03:44)**

|                  |               |                   |        |
|------------------|---------------|-------------------|--------|
| <b>Zátěž:</b>    | relační       | <b>Tr. třída:</b> | D4     |
| <b>Dopravce:</b> | ČD Cargo, RCA | <b>P/C:</b>       | 78:402 |

### Ostrava levé nádraží 1234567

odj. 18:34 nejede 24., 25., 31.XII., 7.IV., 27.V., 8.XII.

| tr. třída           | P/C    | Dopravce | odpor | rychl.   | norm. hmot. | norm. dél. | četa | HV   |
|---------------------|--------|----------|-------|----------|-------------|------------|------|--|
| D4                  | 78:402 | ČD Cargo | S     | 100 km/h | 1800 t      | 550 m      |      | elektrická, U, 363 (308)                       |
| <b><u>Veze:</u></b> |        |          |       |          |             |            |      |  |
|                     |        |          |       |          |             |            |      | Wien Zentralverschiebebahnhof<br>5413/010-8198 |

| přechod Z |                            | přij. | kalend. | přechod na | odj. | kalend. |
|-----------|----------------------------|-------|---------|------------|------|---------|
| 45203     | Rybník Towarovy            | 07:08 | 23456   |            |      |         |
| 60043     | Krnov                      | 01:01 | 23456   |            |      |         |
| 60012     | Třinec                     | 22:22 | 1234567 |            |      |         |
| 91235     | Ostrava pravé nádraží      | 21:15 | 1234567 |            |      |         |
| 91736     | Ostrava střed              | 21:15 | 1234567 |            |      |         |
| 60041     | Krnov                      | 19:25 | X       |            |      |         |
| 80226     | Petrovice u Karviné        | 16:20 | 1234567 |            |      |         |
| 90623     | Polanka nad Odrou výhybna  | 15:55 | X       |            |      |         |
| 45205     | Tarnowskie Góry            | 12:46 | 1234567 |            |      |         |
| 60051     | Frydek-Místek              | 11:07 | 6       |            |      |         |
| 90081     | BIOCEL Paskov závod        | 09:36 | 1234567 |            |      |         |
| 90621     | Polanka nad Odrou výhybna  | 08:51 | 67      |            |      |         |
| 45774     | Žilina zriaďovacia stanica | 22:47 | 1234567 |            |      |         |

#### Řazení

Wien Zentralverschiebebahnhof : 5413/010-8198 vyjma vozů se se značkou nebo nálepkou „Zákaz jízdy přes svázný pahrbek“

### Přerov přednádraží

Dobírá

1234567

přij. 20:24 / odj. 21:50

nejede 24., 25., 31.XII., 7.IV., 27.V., 8.XII.

| tr. třída | P/C    | Dopravce | odpor | rychl.   | norm. hmot. | norm. dél. | četa                  | HV                       |
|-----------|--------|----------|-------|----------|-------------|------------|-----------------------|--------------------------|
| D4        | 78:402 | ČD Cargo | S     | 100 km/h | 1900 t      | 650 m      |                       | elektrická, U, 363 (308) |
|           |        |          |       |          |             |            | <b>Instradace:</b>    |                          |
|           |        |          |       |          |             |            | 110 Bohemiakombi      |                          |
|           |        |          |       |          |             |            | místní: 5413/010-8198 |                          |

| přechod Z |                                 | přij. | kalend. | přechod na | odj. | kalend. |
|-----------|---------------------------------|-------|---------|------------|------|---------|
| 81133     | Kroměříž                        | 17:39 | 6       |            |      |         |
| 62123     | Břeclav přednádraží             | 16:59 | 23456   |            |      |         |
| 63113     | Česká Třebová odjezdová skupina | 16:48 | 23456   |            |      |         |
| 61202     | Valašské Meziříčí               | 13:36 | 12345   |            |      |         |
| 81110     | Lipník nad Bečvou               | 12:07 | 135     |            |      |         |
| 60110     | Ostrava levé nádraží            | 11:36 | 1234567 |            |      |         |
| 62101     | Brno-Maloměřice                 | 06:56 | 23456   |            |      |         |
| 56201     | Ústí nad Labem západ            | 06:23 | 1234567 |            |      |         |
| 62111     | Brno-Maloměřice                 | 04:30 | 7       |            |      |         |
| 62121     | Břeclav přednádraží             | 04:15 | 1234567 |            |      |         |
| 61210     | Valašské Meziříčí               | 04:09 | 7       |            |      |         |
| 63111     | Česká Třebová odjezdová skupina | 04:00 | 1234567 |            |      |         |
| 62103     | Brno-Maloměřice                 | 20:13 | 12345   |            |      |         |

#### Řazení

1 sk. Wien Zentralverschiebebahnhof : 5413/010-8198 vyjma vozů se se značkou nebo nálepkou „Zákaz jízdy přes svázný pahrbek“

2 sk. inst. Wien Zentralverschiebebahnhof : 5413/010-8198

### Břeclav přednádraží

Dobírá

1234567

přij. 23:04 / odj. 01:04

nejede 25., 26.XII., 1.I., 8.IV., 28.V.

| tr. třída | P/C    | Dopravce | odpor | rychl.   | norm. hmot. | norm. dél. | četa                          | HV     |
|-----------|--------|----------|-------|----------|-------------|------------|-------------------------------|--------|
| D4        | 78:402 | ČD Cargo | S     | 100 km/h | 1900 t      | 650 m      |                               | D, UFO |
|           |        |          |       |          |             |            | <b>Dobírá:</b>                |        |
|           |        |          |       |          |             |            | Wien Zentralverschiebebahnhof |        |
|           |        |          |       |          |             |            | 5413/010-8198                 |        |

| přechod Z |                      | přij. | kalend. | přechod na | odj. | kalend. |
|-----------|----------------------|-------|---------|------------|------|---------|
| 82640     | Bzenec přívoz        | 14:44 | 12345   |            |      |         |
| 44734     | Bratislava východ    | 13:16 | 123456  |            |      |         |
| 56201     | Ústí nad Labem západ | 11:04 | 1234567 |            |      |         |
| 82521     | Pohořelice           | 05:01 | 23456   |            |      |         |
| 44738     | Kúty                 | 03:09 | 123456  |            |      |         |
| 44730     | Bratislava východ    | 01:57 | 1234567 |            |      |         |
| 44056     | Retz                 | 22:21 | 123456  |            |      |         |

#### Řazení

1 sk. Wien Zentralverschiebebahnhof : 5413/010-8198 vyjma vozů se se značkou nebo nálepkou „Zákaz jízdy přes svázný pahrbek“

2 sk. inst. Wien Zentralverschiebebahnhof : 5413/010-8198

### Wien Zentralverschiebebahnhof

1234567

přij. 03:44

nejede 25., 26.XII., 1.I., 8.IV., 28.V.

| <b>Odstavuje:</b>     |  |
|-----------------------|--|
| 5413/010-8198         |  |
| <b>Instradace:</b>    |  |
| 110 Bohemiakombi      |  |
| místní: 5413/010-8198 |  |

**Pn 45201**

GVD 11.12.2011 - 08.12.2012

**Tarnowskie Góry(17:07) - Ostrava levé n.(02:14)**

|                  |                     |                   |        |
|------------------|---------------------|-------------------|--------|
| <b>Zátěž:</b>    | relační             | <b>Tr. třída:</b> | D4     |
| <b>Dopravce:</b> | ČD Cargo, PKP CARGO | <b>P/C:</b>       | 78:402 |

**Tarnowskie Góry****1234567****odj. 17:07**

nejede 25.XII., 1.I.

| tr. třída | P/C    | Dopravce  | odpor | rychl.  | norm. hmot. | norm. dél. | četa   | HV        |
|-----------|--------|-----------|-------|---------|-------------|------------|--|-----------|
| D4        | 78:402 | PKP CARGO | S     | 90 km/h | 1400 t      | 600 m      |  | E, U, 130 |
|           |        |           |       |         |             |            | <b>Veze:</b>                                       |           |
|           |        |           |       |         |             |            | Ostrava levé nádraží<br>301-308,310-5423,5426-5496 |           |

**Razení**

Ostrava levé nádraží : 301-308,310-5423,5426-5496

**Ostrava levé nádraží****1234567****přij. 02:14**

nejede 26.XII., 2.I.

|                            |  |
|----------------------------|--|
| <b>Odstavuje:</b>          |  |
| 301-308,310-5423,5426-5496 |  |

| přechod z | přij. | kalend. | přechod na                                  | odj.  | kalend. |
|-----------|-------|---------|---|-------|---------|
|           |       |         | <b>60005</b> Ostrava-Bartovice              | 19:27 | 23456   |
|           |       |         | <b>60050</b> Veřovice                       | 01:52 | 123456  |
|           |       |         | <b>60120</b> Valašské Meziříčí              | 02:28 | 23456   |
|           |       |         | <b>60001</b> Ostrava-Bartovice              | 03:00 | 1234567 |
|           |       |         | <b>91371</b> Ostrava střed                  | 04:00 | 1234567 |
|           |       |         | <b>91321</b> Ostrava pravé nádraží          | 04:00 | 1234567 |
|           |       |         | <b>90620</b> Polanka nad Odrou výhybna      | 05:00 | 1234567 |
|           |       |         | <b>50332</b> Česká Třebová vjezdová skupina | 05:58 | 1234567 |
|           |       |         | <b>50230</b> Brno-Maloměřice                | 07:07 | 123456  |
|           |       |         | <b>60110</b> Přerov přednádraží             | 08:30 | 1234567 |
|           |       |         | <b>45043</b> Wien Zentralverschiebebahnhof  | 09:18 | 123456  |
|           |       |         | <b>45047</b> Wien Zentralverschiebebahnhof  | 18:34 | 1234567 |
|           |       |         | <b>50232</b> Brno-Maloměřice                | 19:10 | 1234567 |

**Pn 45310**

GVD 11.12.2011 - 08.12.2012

**Č.Třebová odj.sk.(01:01) - Dresden-Friedrichst.(08:37 - 09:35) - Engelsdorf(11:17)**

|                  |                 |                   |        |
|------------------|-----------------|-------------------|--------|
| <b>Zátěž:</b>    | relační         | <b>Tr. třída:</b> | D3     |
| <b>Dopravce:</b> | ČD Cargo, DBSRD | <b>P/C:</b>       | 67:391 |

**Česká Třebová odjezdová skupina****1234567****odj. 01:01**

nejede 25., 26.XII., 1.I.

| tr. třída | P/C    | Dopravce | odpor | rychl.  | norm. hmot. | norm. dél. | četa   | HV                               |
|-----------|--------|----------|-------|---------|-------------|------------|--|----------------------------------|
| D3        | 67:391 | ČD Cargo | S     | 90 km/h | 1600 t      | 510 m      |  | E, U, 130 (109); E, U, 130 (109) |
|           |        |          |       |         |             |            | <b>Veze:</b>   |                                  |
|           |        |          |       |         |             |            | Engelsdorf (bei Leipzig)<br>5449/010-8099<br>Dresden-Friedrichstadt<br>5449/010-8099 |                                  |

| přechod | Z                    | přij. | kalend. | přechod na | odj. | kalend. |
|---------|----------------------|-------|---------|------------|------|---------|
| 44250   | Wrocław Brochów      | 20:50 | 1234567 |            |      |         |
| 61314   | Valašské Meziříčí    | 20:25 | 1234567 |            |      |         |
| 83200   | Chornice             | 18:55 | 135     |            |      |         |
| 62502   | Brno-Maloměřice      | 18:01 | 123456  |            |      |         |
| 83122   | Borová u Poličky     | 17:05 | X       |            |      |         |
| 50334   | Ostrava levé nádraží | 15:57 | 234567  |            |      |         |
| 62600   | Brno-Maloměřice      | 12:23 | 1234567 |            |      |         |
| 61300   | Přerov přednádraží   | 11:49 | 23456   |            |      |         |
| 50332   | Ostrava levé nádraží | 09:58 | 1234567 |            |      |         |
| 61302   | Přerov přednádraží   | 23:01 | 1234567 |            |      |         |
| 83039   | Štítý                | 22:03 | 12345   |            |      |         |

#### Řazení

1 sk. Dresden-Friedrichstadt : 5449/010-8099  
2 sk. Engelsdorf (bei Leipzig) : 5449/010-8099 (67)

### Dresden-Friedrichstadt

Odstavuje

67

přij. 08:37 / odj. 09:35

jede v 6 a 7

| tr. třída         | P/C | Dopravce | odpor | rychl.  | norm. hmot. | norm. dél. | četa | HV             |
|-------------------|-----|----------|-------|---------|-------------|------------|------|----------------|
| D3                | 0:0 | DBSRD    | S     | 90 km/h | 1600 t      | 510 m      |      | D, UFO; D, UFO |
| <u>Odstavuje:</u> |     |          |       |         |             |            |      |                |
| 5449/010-8099     |     |          |       |         |             |            |      |                |

#### Řazení

Engelsdorf (bei Leipzig) : 5449/010-8099

### Engelsdorf (bei Leipzig)

67

přij. 11:17

jede v 6 a 7

|                   |  |  |  |  |  |  |  |  |
|-------------------|--|--|--|--|--|--|--|--|
| <u>Odstavuje:</u> |  |  |  |  |  |  |  |  |
| 5449/010-8099     |  |  |  |  |  |  |  |  |

## Pn 45313

GVD 11.12.2011 - 08.12.2012

Engelsdorf(05:48) - Č.Třebová vjezd.sk.(18:23)

Zátěž: relační Tr. třída: D3  
Dopravce: ČD Cargo, DBSRD P/C: 67:391

### Engelsdorf (bei Leipzig)

1234567

odj. 05:48

nejede 25. - 27.XII., 1., 2.I., 9., 10.IV., 28., 29.V., 4.X., 1.XI.

| tr. třída | P/C    | Dopravce | odpor | rychl.  | norm. hmot.  | norm. dél. | četa | HV |
|-----------|--------|----------|-------|---------|--|------------|------|----|
| D3        | 67:391 | DBSRD    | S     | 90 km/h | 1500 t   | 480 m      |      |    |
|           |        |          |       |         | <u>Veze:</u>   |            |      |    |
|           |        |          |       |         | Česká Třebová<br>301-336,341-501,503,5412-5413,5423-5427,5490-5496 |            |      |    |

#### Řazení

Česká Třebová (Česká Třebová): 301-336,341-501,503,5412-5413,5423-5427,5490-5496

### Česká Třebová vjezdová skupina

1234567

přij. 18:23

nejede 25. - 27.XII., 1., 2.I., 9., 10.IV., 28., 29.V., 4.X., 1.XI.

|   |  |  |  |  |  |  |  |  |
|---|--|--|--|--|--|--|--|--|
| <u>Odstavuje:</u>                                 |  |  |  |  |  |  |  |  |
| 301-336,341-501,503,5412-5413,5423-5427,5490-5496 |  |  |  |  |  |  |  |  |

| přechod z | přij. | kalend. | přechod na                                 | odj.  | kalend. |
|-----------|-------|---------|--|-------|---------|
|           |       |         | <b>63111</b> Přerov přednádraží            | 00:01 | 1234567 |
|           |       |         | <b>44725</b> Bratislava východ             | 02:05 | 1234567 |
|           |       |         | <b>83121</b> Borová u Poličky              | 05:19 | 135     |
|           |       |         | <b>53031</b> Ostrava hlavní nádraží OMH    | 05:40 | 1234567 |
|           |       |         | <b>93121</b> Svitavy                       | 07:13 | 24      |
|           |       |         | <b>45027</b> Wien Zentralverschiebebahnhof | 07:57 | 1234567 |
|           |       |         | <b>83111</b> Lanškroun                     | 08:43 | 135     |
|           |       |         | <b>45711</b> Žilina zriaďovacia stanica    | 09:09 | 1234567 |
|           |       |         | <b>44251</b> Wrocław Brochów               | 13:18 | 1234567 |
|           |       |         | <b>83036</b> Štítý                         | 20:31 | 123457  |

**Pn 45314**

GVD 11.12.2011 - 08.12.2012

**Č.Třebová odj.sk.(15:20) - Dresden-Friedrichst.(23:14)**

|                  |                 |                   |        |
|------------------|-----------------|-------------------|--------|
| <b>Zátěž:</b>    | relační         | <b>Tr. třída:</b> | D3     |
| <b>Dopravce:</b> | ČD Cargo, DBSRD | <b>P/C:</b>       | 67:391 |

**Česká Třebová odjezdová skupina****12345****odj. 15:20**

nejede v 6, + a 27. - 30.XII.

| tr. třída | P/C    | Dopravce | odpor | rychl.  | norm. hmot. | norm. dél. | četa                                    | HV              |
|-----------|--------|----------|-------|---------|-------------|------------|---|-----------------|
| D3        | 67:391 | ČD Cargo | S     | 90 km/h | 1600 t      | 510 m      |   | E, U, 130 (109) |
|           |        |          |       |         |             |            | <u>Veze:</u>                            |                 |
|           |        |          |       |         |             |            | Dresden-Friedrichstadt<br>5449/010-8099 |                 |

| přechod z                         | přij. | kalend. | přechod na | odj. | kalend. |
|-----------------------------------|-------|---------|------------|------|---------|
| <b>50332</b> Ostrava levé nádraží | 09:58 | 1234567 |            |      |         |
| <b>61310</b> Valašské Meziříčí    | 07:57 | 1234567 |            |      |         |
| <b>62500</b> Brno-Maloměřice      | 06:30 | 1234567 |            |      |         |
| <b>61302</b> Přerov přednádraží   | 23:01 | 1234567 |            |      |         |
| <b>83039</b> Štítý                | 22:03 | 12345   |            |      |         |
| <b>44250</b> Wrocław Brochów      | 20:50 | 1234567 |            |      |         |
| <b>83200</b> Chornice             | 18:55 | 135     |            |      |         |
| <b>83122</b> Borová u Poličky     | 17:05 | X       |            |      |         |

**Razení**

Dresden-Friedrichstadt : 5449/010-8099

**Dresden-Friedrichstadt****12345****přij. 23:14**

nejede v 6, + a 27. - 30.XII.

| <u>Odstavuje:</u> |
|-------------------|
| 5449/010-8099     |

**Pn 45320**

GVD 11.12.2011 - 08.12.2012

**Nymburk vjezd.n.(04:22) - Dresden-Friedrichst.(10:01 - 10:42) - Engelsdorf(12:24)**

|                  |                 |                   |        |
|------------------|-----------------|-------------------|--------|
| <b>Zátěž:</b>    | relační         | <b>Tr. třída:</b> | D4     |
| <b>Dopravce:</b> | ČD Cargo, DBSRD | <b>P/C:</b>       | 67:391 |

**Nymburk vjezdové nádraží****1234567****odj. 04:22**

nejede 25. - 27.XII., 1., 2.I.

| tr. třída | P/C    | Dopravce | odpor | rychl.  | norm. hmot. | norm. dél. | četa   | HV   |
|-----------|--------|----------|-------|---------|-------------|------------|--|--|
| D4        | 67:391 | ČD Cargo | S     | 90 km/h | 1400 t      | 510 m      |  | E, U, 122, 123 (DB180); E, U, 122, 123 (DB180) |
|           |        |          |       |         |             |            | <u>Veze:</u>   |  |
|           |        |          |       |         |             |            | Engelsdorf (bei Leipzig)<br>5449/010-8099<br>Dresden-Friedrichstadt<br>5449/010-8099 |  |

| přechod | Z                                   | přij. | kalend. | přechod na | odj. | kalend. |
|---------|-------------------------------------|-------|---------|------------|------|---------|
| 64413   | Mladá Boleslav město                | 22:55 | 123456  |            |      |         |
| 63420   | Česká Třebová odjezdová skupina     | 16:40 | 1234567 |            |      |         |
| 63440   | Česká Třebová odjezdová skupina     | 15:14 | 123456  |            |      |         |
| 62400   | Brno-Maloměřice                     | 14:45 | 1234567 |            |      |         |
| 85401   | Neratovice                          | 14:29 | X       |            |      |         |
| 94521   | Nymburk město                       | 13:00 | 123456  |            |      |         |
| 84530   | Městec Králové                      | 12:17 | 135     |            |      |         |
| 68402   | České Budějovice seřaďovací nádraží | 08:45 | 1234567 |            |      |         |
| 65411   | Beroun seřaďovací nádraží           | 08:38 | 1234567 |            |      |         |
| 65401   | Kralupy nad Vltavou                 | 07:18 | 1234567 |            |      |         |
| 53406   | Týniště nad Orlicí                  | 05:14 | 234567  |            |      |         |
| 63442   | Česká Třebová odjezdová skupina     | 04:24 | 1234567 |            |      |         |
| 64421   | Liberec                             | 03:36 | 123456  |            |      |         |
| 44201   | Węgliniec                           | 03:17 | 234567  |            |      |         |

#### Řazení

1 sk. Dresden-Friedrichstadt : 5449/010-8099  
2 sk. Engelsdorf (bei Leipzig) : 5449/010-8099 (67)

### Dresden-Friedrichstadt

Odstavuje

67

přij. 10:01 / odj. 10:42

jede v 6 a 7

| tr. třída         | P/C | Dopravce | odpor | rychl.  | norm. hmot. | norm. dél. | četa | HV             |
|-------------------|-----|----------|-------|---------|-------------|------------|------|----------------|
| D4                | 0:0 | DBSRD    | S     | 90 km/h | 1400 t      | 510 m      |      | D, UFO; D, UFO |
| <u>Odstavuje:</u> |     |          |       |         |             |            |      |                |
| 5449/010-8099     |     |          |       |         |             |            |      |                |

#### Řazení

Engelsdorf (bei Leipzig) : 5449/010-8099

### Engelsdorf (bei Leipzig)

67

přij. 12:24

jede v 6 a 7

|                   |  |  |  |  |  |  |  |  |
|-------------------|--|--|--|--|--|--|--|--|
| <u>Odstavuje:</u> |  |  |  |  |  |  |  |  |
| 5449/010-8099     |  |  |  |  |  |  |  |  |

## Pn 45361

GVD 11.12.2011 - 08.12.2012

Nürnberg Rbf(01:03) - Cheb(03:53)

**Zátěž:** relační **Tr. třída:** D4  
**Dopravce:** ČD Cargo, DBSRD **P/C:** 78:402

### Nürnberg Rbf

23456

odj. 01:03

nejede v 1, 7 a 27.XII., 7. - 10.IV., 2., 18., 29.V., 6., 7.VII., 4.X., 2.XI.

| tr. třída | P/C    | Dopravce | odpor | rychl.   | norm. hmot.                | norm. dél. | četa | HV     |
|-----------|--------|----------|-------|----------|----------------------------|------------|------|--------|
| D4        | 78:402 | DBSRD    | S     | 100 km/h | 1300 t                     | 650 m      |      | D, UFO |
|           |        |          |       |          | <u>Veze:</u>               |            |      |        |
|           |        |          |       |          | Cheb<br>301-5442,5449-5496 |            |      |        |

#### Řazení

Cheb a přech: 301-5442,5449-5496

### Cheb

23456

přij. 03:53

nejede v 1, 7 a 27.XII., 7. - 10.IV., 2., 18., 29.V., 6., 7.VII., 4.X., 2.XI.

|                    |  |  |  |  |  |  |  |  |
|--------------------|--|--|--|--|--|--|--|--|
| <u>Odstavuje:</u>  |  |  |  |  |  |  |  |  |
| 301-5442,5449-5496 |  |  |  |  |  |  |  |  |

| přechod Z | přij. | kalend. | přechod na                                | odj.  | kalend. |
|-----------|-------|---------|---|-------|---------|
|           |       |         | <b>67613</b> Most nové nádraží stavědlo 7 | 09:16 | 23456   |
|           |       |         | <b>57201</b> Brno dolní nádraží           | 11:31 | 123456  |
|           |       |         | <b>87371</b> Mariánské Lázně              | 15:32 | 12345   |
|           |       |         | <b>67711</b> Plzeň hlavní nádraží         | 18:47 | 123456  |
|           |       |         | <b>87301</b> Aš                           | 04:40 | 135     |

## Pn 45366

GVD 11.12.2011 - 08.12.2012

**Cheb(18:52) - Nürnberg Rbf(23:16)**

|                  |                 |                   |        |
|------------------|-----------------|-------------------|--------|
| <b>Zátěž:</b>    | relační         | <b>Tr. třída:</b> | D4     |
| <b>Dopravce:</b> | ČD Cargo, DBSRD | <b>P/C:</b>       | 78:402 |

|                   |  |
|-------------------|--|
| <b>Cheb</b>       | <b>12345</b>   |
| <b>odj. 18:52</b> | nejede v 6, 7 a 26.XII., 6. - 9.IV., 1., 17., 28.V., 5., 6.VII., 3.X., 1.XI. |

| tr. třída | P/C    | Dopravce | odpor | rychl.   | norm. hmot. | norm. dél. | četa  | HV     |
|-----------|--------|----------|-------|----------|-------------|------------|---|--------|
| D4        | 78:402 | ČD Cargo | S     | 100 km/h | 1000 t      | 520 m      |   | D, UFO |
|           |        |          |       |          |             |            | <u>Veze:</u>                                    |        |
|           |        |          |       |          |             |            | Nürnberg Rbf<br>5444/010-8099                   |        |
|           |        |          |       |          |             |            | <u>Instradace:</u>                              |        |
|           |        |          |       |          |             |            | 100 Přednostní zátěž<br>od 52700: 5444/010-8099 |        |

| přechod Z                                 | přij. | kalend. | přechod na | odj. | kalend. |
|---|-------|---------|------------|------|---------|
| <b>67710</b> Plzeň hlavní nádraží         | 16:49 | 123456  |            |      |         |
| <b>66712</b> Most nové nádraží stavědlo 1 | 14:55 | 23456   |            |      |         |
| <b>87302</b> Aš                           | 14:32 | 135     |            |      |         |
| <b>52700</b> Brno-Maloměřice              | 09:53 | 234567  |            |      |         |
| <b>66710</b> Most nové nádraží stavědlo 1 | 05:15 | 1234567 |            |      |         |
| <b>66714</b> Most nové nádraží stavědlo 1 | 20:30 | 123456  |            |      |         |
| <b>87370</b> Mariánské Lázně              | 20:22 | 12345   |            |      |         |

|   |
|---|
| <b>Řazení</b>   |
| 1 sk. Nürnberg Rbf : 5444/010-8099 vozy se značkou nebo nálepkou „Zákaz jízdy přes svážný pahrbek“          |
| 2 sk. Nürnberg Rbf : 5444/010-8099 vyjma vozů se se značkou nebo nálepkou „Zákaz jízdy přes svážný pahrbek“ |

|                     |  |
|---------------------|--|
| <b>Nürnberg Rbf</b> | <b>12345</b>   |
| <b>přij. 23:16</b>  | nejede v 6, 7 a 26.XII., 6. - 9.IV., 1., 17., 28.V., 5., 6.VII., 3.X., 1.XI. |

|   |  |
|---|--|
| <u>Odstavuje:</u>                             |  |
| 5444/010-8099                                 |  |
| <u>Instradace:</u>                            |  |
| 100 Přednostní zátěž<br>místní: 5444/010-8099 |  |

## Pn 45711

GVD 11.12.2011 - 08.12.2012

**Č.Třebová odj.sk.(09:09) - Olomouc předn.(10:25 - 11:22) - Valašské Meziříčí(13:00 - 17:00) - Púchov(18:58 - 20:13) - Žilina zriad.stanica(20:57)**

|                  |                |                   |        |
|------------------|----------------|-------------------|--------|
| <b>Zátěž:</b>    | relační        | <b>Tr. třída:</b> | D4     |
| <b>Dopravce:</b> | ČD Cargo, ZSCS | <b>P/C:</b>       | 67:391 |

|  |                       |
|--|-----------------------|
| <b>Česká Třebová odjezdová skupina</b> | <b>1234567</b>        |
| <b>odj. 09:09</b>                      | nejede 25.XII. - 1.I. |

| tr. třída | P/C    | Dopravce | odpor | rychl.  | norm. hmot. | norm. dél. | četa | HV              |
|-----------|--------|----------|-------|---------|-------------|------------|------|-----------------|
| D4        | 78:402 | ČD Cargo | S     | 90 km/h | 1300 t      | 550 m      |      | E, U, 130 (107) |



|  |   |
|--|---|
|  | <b>Veze:</b><br>Valašské Meziříčí<br>323-324,5495 |
|--|---|

| přechod | Z                            | přij. | kalend. | přechod na | odj. | kalend. |
|---------|------------------------------|-------|---------|------------|------|---------|
| 66303   | Most nové nádraží stavědlo 1 | 04:26 | 1234567 |            |      |         |
| 45315   | Engelsdorf (bei Leipzig)     | 04:12 | 34567   |            |      |         |
| 54333   | Nymburk seřadovací nádraží   | 22:25 | 123456  |            |      |         |
| 83039   | Štítý                        | 22:03 | 12345   |            |      |         |
| 64341   | Nymburk seřadovací nádraží   | 21:21 | 123456  |            |      |         |
| 44250   | Wrocław Brochów              | 20:50 | 1234567 |            |      |         |
| 83200   | Chornice                     | 18:55 | 135     |            |      |         |
| 45313   | Engelsdorf (bei Leipzig)     | 18:23 | 1234567 |            |      |         |
| 64311   | Nymburk seřadovací nádraží   | 17:54 | 1234567 |            |      |         |
| 83122   | Borová u Poličky             | 17:05 | X       |            |      |         |
| 67311   | Pízeň hlavní nádraží         | 12:39 | 1234567 |            |      |         |
| 54331   | Nymburk seřadovací nádraží   | 10:49 | 234567  |            |      |         |
| 64343   | Nymburk seřadovací nádraží   | 06:40 | 1234567 |            |      |         |

|  |
|--|
| <b>Řazení</b><br>Valašské Meziříčí a přech. : 323-324,5495 |
|--|

| <b>Olomouc přednádraží</b>      |        |          |       | <b>Dobírá</b>                                       |             |            |      | <b>1234567</b>  |  |
|---------------------------------|--------|----------|-------|---|-------------|------------|------|-----------------|--|
| <b>přij. 10:25 / odj. 11:22</b> |        |          |       | nejede 25.XII. - 1.I.                               |             |            |      |                 |  |
| tr. třída                       | P/C    | Dopravce | odpor | rychl.  | norm. hmot. | norm. dél. | četa | HV              |  |
| D4                              | 67:391 | ČD Cargo | S     | 90 km/h   | 1700 t      | 600 m      |      | E, U, 130 (107) |  |
|                                 |        |          |       | <b>Dobírá:</b><br>Valašské Meziříčí<br>323-324,5495 |             |            |      |                 |  |

| přechod | Z                        | přij. | kalend. | přechod na | odj. | kalend. |
|---------|--------------------------|-------|---------|------------|------|---------|
| 56201   | Ústí nad Labem západ     | 04:12 | 234567  |            |      |         |
| 55003   | Středokluky              | 04:07 | 234567  |            |      |         |
| 81103   | Nezamyslice              | 22:31 | 12345   |            |      |         |
| 81730   | Troubelice               | 19:34 | 24      |            |      |         |
| 81715   | Mladeč                   | 16:52 | 12345   |            |      |         |
| 80110   | Krnov                    | 16:04 | X       |            |      |         |
| 91125   | Blatec                   | 15:05 | 135     |            |      |         |
| 81620   | Domašov nad Bystřicí     | 15:05 | 12345   |            |      |         |
| 80114   | Bruntál                  | 14:23 | 6       |            |      |         |
| 81700   | Kostelec na Hané         | 14:13 | 135     |            |      |         |
| 81640   | Hlubočky-Mariánské Údolí | 12:32 | 6       |            |      |         |
| 81702   | Olomouc-Řepčín           | 10:25 | 24      |            |      |         |
| 81101   | Nezamyslice              | 10:12 | 123456  |            |      |         |
| 55001   | Praha-Libeň              | 04:36 | 1234567 |            |      |         |

|  |
|--|
| <b>Řazení</b><br>Valašské Meziříčí a přech. : 323-324,5495 |
|--|

| <b>Valašské Meziříčí</b>          |        |          |       | <b>Manipuluje</b>  |             |            |      | <b>1234567</b>             |  |
|-----------------------------------|--------|----------|-------|--|-------------|------------|------|----------------------------|--|
| <b>přij. 13:00 / odj. 17:00</b>   |        |          |       | nejede 25.XII. - 1.I.  |             |            |      |                            |  |
| tr. třída                         | P/C    | Dopravce | odpor | rychl.   | norm. hmot. | norm. dél. | četa | HV                         |  |
| D4                                | 67:391 | ČD Cargo | S     | 90 km/h  | 1300 t      | 550 m      |      | E, U, 181 (141); E, U, 131 |  |
| <b>Odstavuje:</b><br>323-324,5495 |        |          |       | <b>Dobírá:</b><br>Púchov<br>5495/134-138, 140-143, 147-162, 166-5616, 5687-5690<br>Žilina zriaďovacia stanica<br>5495/101-133, 139, 144-146, 163-165, 5634-5684, 5691-5696 |             |            |      |                            |  |

| přechod | Z                               | přij. | kalend. | přechod na | odj.                       | kalend.       |
|---------|---------------------------------|-------|---------|------------|----------------------------|---------------|
| 45711   | Česká Třebová odjezdová skupina | 13:00 | 1234567 | 45711      | Žilina zriaďovacia stanica | 17:00 1234567 |
| 62101   | Brno-Maloměřice                 | 10:06 | 23456   | 81141      | Rožnov pod Radhoštěm       | 22:00 247     |
| 91111   | Hustopeče nad Bečvou            | 09:06 | 1234567 | 81191      | Valašské Meziříčí          | 01:10 135     |
| 62111   | Brno-Maloměřice                 | 08:49 | 7       | 81160      | Osičko                     | 03:00 135     |
| 81161   | Osičko                          | 05:02 | 135     | 81121      | Vlářský průsmyk            | 05:10 12345   |
| 60120   | Ostrava levé nádraží            | 04:21 | 1234567 | 91110      | Hustopeče nad Bečvou       | 06:44 1234567 |
| 81191   | Valašské Meziříčí               | 01:49 | 135     |            |                            |               |
| 81140   | Rožnov pod Radhoštěm            | 00:30 | 135     |            |                            |               |
| 81122   | Slavičín                        | 21:11 | 12345   |            |                            |               |

|               |
|---------------|
| <b>Řazení</b> |
|---------------|

1 sk. Žilina zriaďovacia stanica : 5495/101-133, 139, 144-146, 163-165, 5634-5684, 5691-5696 vozy se značkou nebo nálepkou „Zákaz jízdy přes svážný pahrbek“  
 2 sk. Žilina zriaďovacia stanica : 5495/101-133, 139, 144-146, 163-165, 5634-5684, 5691-5696 vyjma vozů se se značkou nebo nálepkou „Zákaz jízdy přes svážný pahrbek“  
 3 sk. Púchov : 5495/134-138, 140-143, 147-162, 166-5616, 5687-5690

| <b>Púchov</b>                                       |     |          |       |         |             |            |      | <b>Manipuluje</b>     |  | <b>1234567</b> |
|---|-----|----------|-------|---------|-------------|------------|------|-----------------------|--|----------------|
| <b>přij. 18:58 / odj. 20:13</b>                     |     |          |       |         |             |            |      | nejede 25.XII. - 1.I. |  |                |
| tr. třída   | P/C | Dopravce | odpor | rychl.  | norm. hmot. | norm. dél. | četa | HV                    |  |                |
| D4  | 0:0 | ZSCS     | S     | 90 km/h | 1300 t      | 550 m      |      | E, U, 131             |  |                |
| <u>Odstavuje:</u>                                   |     |          |       |         |             |            |      |                       |  |                |
| 5495/134-138, 140-143, 147-162, 166-5616, 5687-5690 |     |          |       |         |             |            |      |                       |  |                |

| <b>Řazení</b>   |  |  |  |  |  |  |  |  |  |  |
|---|--|--|--|--|--|--|--|--|--|--|
| 1 sk. Žilina zriaďovacia stanica : 5495/101-133, 139, 144-146, 163-165, 5634-5684, 5691-5696 vozy se značkou nebo nálepkou „Zákaz jízdy přes svážný pahrbek“          |  |  |  |  |  |  |  |  |  |  |
| 2 sk. Žilina zriaďovacia stanica : 5495/101-133, 139, 144-146, 163-165, 5634-5684, 5691-5696 vyjma vozů se se značkou nebo nálepkou „Zákaz jízdy přes svážný pahrbek“ |  |  |  |  |  |  |  |  |  |  |

| <b>Žilina zriaďovacia stanica</b>                         |  |  |  |  |  |  |  | <b>1234567</b>        |  |
|---|--|--|--|--|--|--|--|-----------------------|--|
| <b>přij. 20:57</b>  |  |  |  |  |  |  |  | nejede 25.XII. - 1.I. |  |
| <u>Odstavuje:</u>   |  |  |  |  |  |  |  |                       |  |
| 5495/101-133, 139, 144-146, 163-165, 5634-5684, 5691-5696 |  |  |  |  |  |  |  |                       |  |

| <b>Pn 45713</b>   |  |                |  |  |                   |  |        |  |  |  |
|---|--|----------------|--|--|-------------------|--|--------|--|--|--|
| GVD 11.12.2011 - 08.12.2012   |  |                |  |  |                   |  |        |  |  |  |
| Č.Třebová odj.sk.(21:16) - Olomouc předn.(22:32 - 23:36) - Valašské Meziříčí(00:50 - 04:50) - Púchov(06:51 - 08:11) - Žilina zriaď.stanica(08:55) |  |                |  |  |                   |  |        |  |  |  |
| <b>Zátěž:</b>   |  | relační        |  |  | <b>Tr. třída:</b> |  | D4     |  |  |  |
| <b>Dopravce:</b>  |  | ČD Cargo, ZSCS |  |  | <b>P/C:</b>       |  | 67:391 |  |  |  |

| <b>Česká Třebová odjezdová skupina</b> |        |          |       |         |             |                                   |      | <b>1234567</b>                  |  |
|--|--------|----------|-------|---------|-------------|-----------------------------------|------|---------------------------------|--|
| <b>odj. 21:16</b>                      |        |          |       |         |             |                                   |      | nejede 24. - 26., 31.XII., 1.I. |  |
| tr. třída                              | P/C    | Dopravce | odpor | rychl.  | norm. hmot. | norm. dél.                        | četa | HV                              |  |
| D4                                     | 78:402 | ČD Cargo | S     | 90 km/h | 1300 t      | 550 m                             |      | E, U, 130 (107)                 |  |
| <u>Veze:</u>                           |        |          |       |         |             |                                   |      |                                 |  |
|  |        |          |       |         |             | Valašské Meziříčí<br>323-324,5495 |      |                                 |  |

| přechod z |                              | přij. | kalend. | přechod Na | odj. | kalend. |
|-----------|------------------------------|-------|---------|------------|------|---------|
| 83122     | Borová u Poličky             | 17:05 | X       |            |      |         |
| 67311     | Plzeň hlavní nádraží         | 12:39 | 1234567 |            |      |         |
| 54331     | Nymburk seřaďovací nádraží   | 10:49 | 234567  |            |      |         |
| 64343     | Nymburk seřaďovací nádraží   | 06:40 | 1234567 |            |      |         |
| 64313     | Nymburk seřaďovací nádraží   | 05:21 | 234567  |            |      |         |
| 66303     | Most nové nádraží stavědlo 1 | 04:26 | 1234567 |            |      |         |
| 45315     | Engelsdorf (bei Leipzig)     | 04:12 | 34567   |            |      |         |
| 54333     | Nymburk seřaďovací nádraží   | 22:25 | 123456  |            |      |         |
| 83039     | Štíty                        | 22:03 | 12345   |            |      |         |
| 44250     | Wrocław Brochów              | 20:50 | 1234567 |            |      |         |
| 83200     | Chornice                     | 18:55 | 135     |            |      |         |
| 45313     | Engelsdorf (bei Leipzig)     | 18:23 | 1234567 |            |      |         |
| 64311     | Nymburk seřaďovací nádraží   | 17:54 | 1234567 |            |      |         |

| <b>Řazení</b>                             |  |  |  |  |  |  |  |  |  |  |
|---|--|--|--|--|--|--|--|--|--|--|
| Valašské Meziříčí a přech. : 323-324,5495 |  |  |  |  |  |  |  |  |  |  |

| <b>Olomouc přednádraží</b>      |        |          |       |         |             |            |      | <b>Dobírá</b>   |  | <b>1234567</b>                  |
|---------------------------------|--------|----------|-------|---------|-------------|------------|------|-----------------|--|---------------------------------|
| <b>přij. 22:32 / odj. 23:36</b> |        |          |       |         |             |            |      |                 |  | nejede 24. - 26., 31.XII., 1.I. |
| tr. třída                       | P/C    | Dopravce | odpor | rychl.  | norm. hmot. | norm. dél. | četa | HV              |  |                                 |
| D4                              | 67:391 | ČD Cargo | S     | 90 km/h | 1700 t      | 600 m      |      | E, U, 130 (107) |  |                                 |

|  |   |
|--|---|
|  | <b>Dobírá:</b><br>Valašské Meziříčí<br>323-324,5495 |
|--|---|

| přechod z |                          | přij. | kalend. | Přechod na | odj. | kalend. |
|-----------|--------------------------|-------|---------|------------|------|---------|
| 81730     | Troubelice               | 19:34 | 24      |            |      |         |
| 81715     | Mladeč                   | 16:52 | 12345   |            |      |         |
| 80110     | Krmov                    | 16:04 | X       |            |      |         |
| 91125     | Blátec                   | 15:05 | 135     |            |      |         |
| 81620     | Domašov nad Bystřicí     | 15:05 | 12345   |            |      |         |
| 80114     | Bruntál                  | 14:23 | 6       |            |      |         |
| 81700     | Kostelec na Hané         | 14:13 | 135     |            |      |         |
| 81640     | Hlubočky-Mariánské Údolí | 12:32 | 6       |            |      |         |
| 81702     | Olomouc-Řepčín           | 10:25 | 24      |            |      |         |
| 81101     | Nezamyslice              | 10:12 | 123456  |            |      |         |
| 55001     | Praha-Libeň              | 04:36 | 1234567 |            |      |         |
| 56201     | Ústí nad Labem západ     | 04:12 | 234567  |            |      |         |

|  |
|--|
| <b>Řazení</b><br>Valašské Meziříčí a přech. : 323-324,5495 |
|--|

### Valašské Meziříčí Manipuluje 1234567

**přij. 00:50 / odj. 04:50** nejede 25. - 27.XII., 1., 2.I.

| tr. třída         | P/C    | Dopravce | odpor | rychl.  | norm. hmot.  | norm. dél. | četa | HV                         |
|-------------------|--------|----------|-------|---------|--|------------|------|----------------------------|
| D4                | 67:391 | ČD Cargo | S     | 90 km/h | 1300 t   | 550 m      |      | E, U, 181 (141); E, U, 131 |
| <b>Odstavuje:</b> |        |          |       |         | <b>Dobírá:</b>   |            |      |                            |
| 323-324,5495      |        |          |       |         | Púchov<br>5495/134-138, 140-143, 147-162, 166-5616, 5687-5690<br>Žilina zriaďovacia stanica<br>5495/101-133, 139, 144-146, 163-165, 5634-5684, 5691-5696 |            |      |                            |

| přechod z |                                 | přij. | kalend. | Přechod na | odj.                       | kalend.       |
|-----------|---------------------------------|-------|---------|------------|----------------------------|---------------|
| 45713     | Česká Třebová odjezdová skupina | 00:50 | 1234567 | 45713      | Žilina zriaďovacia stanica | 04:50 1234567 |
| 81140     | Rožnov pod Radhoštěm            | 00:30 | 135     | 81121      | Vlářský průsmyk            | 05:10 12345   |
| 62103     | Brno-Maloměřice                 | 23:07 | 12345   | 91110      | Hustopeče nad Bečvou       | 06:44 1234567 |
| 81122     | Slavičín                        | 21:11 | 12345   | 81141      | Rožnov pod Radhoštěm       | 22:00 247     |
| 91115     | Lhotka nad Bečvou               | 18:05 | 1234567 | 81191      | Valašské Meziříčí          | 01:10 135     |
| 62101     | Brno-Maloměřice                 | 10:06 | 23456   | 81160      | Osíčko                     | 03:00 135     |
| 91111     | Hustopeče nad Bečvou            | 09:06 | 1234567 |            |                            |               |
| 62111     | Brno-Maloměřice                 | 08:49 | 7       |            |                            |               |
| 81161     | Osíčko                          | 05:02 | 135     |            |                            |               |
| 60120     | Ostrava levé nádraží            | 04:21 | 1234567 |            |                            |               |
| 81191     | Valašské Meziříčí               | 01:49 | 135     |            |                            |               |

|  |
|--|
| <b>Řazení</b><br>1 sk. Žilina zriaďovacia stanica : 5495/101-133, 139, 144-146, 163-165, 5634-5684, 5691-5696 vyjma vozů se se značkou nebo nálepkou „Zákaz jízdy přes svázný pahrbek“<br>2 sk. Púchov : 5495/134-138, 140-143, 147-162, 166-5616, 5687-5690 |
|--|

### Púchov Manipuluje 1234567

**přij. 06:51 / odj. 08:11** nejede 25. - 27.XII., 1., 2.I.

| tr. třída   | P/C | Dopravce | odpor | rychl.  | norm. hmot. | norm. dél. | četa | HV        |
|---|-----|----------|-------|---------|-------------|------------|------|-----------|
| D4  | 0:0 | ZSCS     | S     | 90 km/h | 1300 t      | 550 m      |      | E, U, 131 |
| <b>Odstavuje:</b>                                   |     |          |       |         |             |            |      |           |
| 5495/134-138, 140-143, 147-162, 166-5616, 5687-5690 |     |          |       |         |             |            |      |           |

|  |
|--|
| <b>Řazení</b><br>Žilina zriaďovacia stanica : 5495/101-133, 139, 144-146, 163-165, 5634-5684, 5691-5696 vyjma vozů se se značkou nebo nálepkou „Zákaz jízdy přes svázný pahrbek“ |
|--|

### Žilina zriaďovacia stanica 1234567

**přij. 08:55** nejede 25. - 27.XII., 1., 2.I.

|   |  |  |  |  |  |  |  |  |
|---|--|--|--|--|--|--|--|--|
| <b>Odstavuje:</b>   |  |  |  |  |  |  |  |  |
| 5495/101-133, 139, 144-146, 163-165, 5634-5684, 5691-5696 |  |  |  |  |  |  |  |  |

**Pn 45730**

GVD 11.12.2011 - 08.12.2012

**Žilina zriaď.stanica(07:27) - Púchov(08:04 - 09:04) - Valašské Meziříčí(10:52)**

|                  |                |                   |        |
|------------------|----------------|-------------------|--------|
| <b>Zátěž:</b>    | relační        | <b>Tr. třída:</b> | D4     |
| <b>Dopravce:</b> | ČD Cargo, ZSCS | <b>P/C:</b>       | 67:391 |

**Žilina zriaďovacia stanica****1234567****odj. 07:27**

nejede 25., 26.XII., 1., 2.I.

| tr. třída | P/C | Dopravce | odpor | rychl.  | norm. hmot. | norm. dél. | četa                               | HV        |
|-----------|-----|----------|-------|---------|-------------|------------|------------------------------------|-----------|
| 0         | 0:0 | ZSCS     | S     | 90 km/h | 1800 t      | 600 m      |                                    | E, U, 131 |
|           |     |          |       |         |             |            | <b>Veze:</b>                       |           |
|           |     |          |       |         |             |            | Valašské Meziříčí<br>301-5490,5496 |           |

**Řazení**

Valašské Meziříčí : 301-5490,5496

**Púchov****Manipuluje****1234567****přij. 08:04 / odj. 09:04**

nejede 25., 26.XII., 1., 2.I.

| tr. třída | P/C    | Dopravce | odpor | rychl.  | norm. hmot. | norm. dél. | četa                               | HV                         |
|-----------|--------|----------|-------|---------|-------------|------------|------------------------------------|----------------------------|
| D4        | 67:391 | ZSCS     | S     | 90 km/h | 1800 t      | 600 m      |                                    | E, U, 131; E, U, 181 (141) |
|           |        |          |       |         |             |            | <b>Dobírá:</b>                     |                            |
|           |        |          |       |         |             |            | Valašské Meziříčí<br>301-5490,5496 |                            |

**Řazení**

Valašské Meziříčí : 301-5490,5496

**Valašské Meziříčí****1234567****přij. 10:52**

nejede 25., 26.XII., 1., 2.I.

|                   |  |  |
|-------------------|--|--|
| <b>Odstavuje:</b> |  |  |
| 301-5490,5496     |  |  |

| přechod z | přij. kalend. | přechod Na                                  | odj. kalend.  |
|-----------|---------------|---|---------------|
|           |               | <b>91114</b> Lhotka nad Bečvou              | 14:52 1234567 |
|           |               | <b>61314</b> Česká Třebová vjezdová skupina | 15:30 1234567 |
|           |               | <b>81141</b> Rožnov pod Radhoštěm           | 22:00 247     |
|           |               | <b>61200</b> Brno-Maloměřice                | 00:55 23456   |
|           |               | <b>81191</b> Valašské Meziříčí              | 01:10 135     |
|           |               | <b>61021</b> Ostrava hlavní nádraží OMH     | 01:41 1234567 |
|           |               | <b>81160</b> Osíčko                         | 03:00 135     |
|           |               | <b>61210</b> Brno-Maloměřice                | 03:15 7       |
|           |               | <b>81121</b> Vlárský průsmyk                | 05:10 12345   |
|           |               | <b>91110</b> Hustopeče nad Bečvou           | 06:44 1234567 |
|           |               | <b>61202</b> Brno-Maloměřice                | 12:10 12345   |

**Pn 45740**

GVD 11.12.2011 - 08.12.2012

**Košice nákl.stanica(02:51) - Valašské Meziříčí(09:55)**

|                  |                |                   |        |
|------------------|----------------|-------------------|--------|
| <b>Zátěž:</b>    | relační        | <b>Tr. třída:</b> | D4     |
| <b>Dopravce:</b> | ČD Cargo, ZSCS | <b>P/C:</b>       | 67:391 |

**Košice nákladná stanica****1234567****odj. 02:51**

nejede 25. - 27.XII., 1., 2.I.

| tr. třída | P/C    | Dopravce | odpor | rychl.  | norm. hmot. | norm. dél. | četa | HV        |
|-----------|--------|----------|-------|---------|-------------|------------|------|-----------|
| D4        | 67:391 | ZSCS     | S     | 90 km/h | 2000 t      | 600 m      |      | E, U, 131 |

|  |  |
|--|--|
|  | <b>Veze:</b><br>Valašské Meziříčí<br>301-5490,5496 |
|--|--|

|  |
|--|
| <b>Řazení</b><br>Valašské Meziříčí : 301-5490,5496 |
|--|

|                                    |                                |
|------------------------------------|--------------------------------|
| <b>Valašské Meziříčí</b>           | <b>1234567</b>                 |
| <b>přij. 09:55</b>                 | nejede 25. - 27.XII., 1., 2.I. |
| <b>Odstavuje:</b><br>301-5490,5496 |                                |

| přechod z | přij. kalend. | Přechod na                                  | odj. kalend.  |
|-----------|---------------|---|---------------|
|           |               | <b>91114</b> Lhotka nad Bečvou              | 14:52 1234567 |
|           |               | <b>61314</b> Česká Třebová vjezdová skupina | 15:30 1234567 |
|           |               | <b>81141</b> Rožnov pod Radhoštěm           | 22:00 247     |
|           |               | <b>61200</b> Brno-Maloměřice                | 00:55 23456   |
|           |               | <b>81191</b> Valašské Meziříčí              | 01:10 135     |
|           |               | <b>61021</b> Ostrava hlavní nádraží OMH     | 01:41 1234567 |
|           |               | <b>81160</b> Osíčko                         | 03:00 135     |
|           |               | <b>61210</b> Brno-Maloměřice                | 03:15 7       |
|           |               | <b>81121</b> Vlárský průsmyk                | 05:10 12345   |
|           |               | <b>91110</b> Hustopeče nad Bečvou           | 06:44 1234567 |
|           |               | <b>61202</b> Brno-Maloměřice                | 12:10 12345   |

|  |           |                             |
|--|-----------|-----------------------------|
| <b>Rn 50230</b>  |           | GVD 11.12.2011 - 08.12.2012 |
| <b>Ostrava levé n.(07:07) - Přerov přednádraží(08:17 - 08:53) - Brno-Maloměřice(10:26)</b> |           |                             |
| <b>Zátěž:</b>  | relační   | <b>Tr. třída:</b> C3        |
| <b>Dopravce:</b>   | ČD Cargo, | <b>P/C:</b> 78:402          |

|  |        |          |       |         |             |            |      |                            |
|--|--------|----------|-------|---------|-------------|------------|------|----------------------------|
| <b>Ostrava levé nádraží</b>  |        |          |       |         |             |            |      | <b>123456</b>              |
| <b>odj. 07:07</b>  |        |          |       |         |             |            |      | nejede v + a 27. - 31.XII. |
| tr. třída  | P/C    | Dopravce | odpor | rychl.  | norm. hmot. | norm. dél. | četa | HV                         |
| D4   | 78:402 | ČD Cargo | S     | 90 km/h | 1400 t      | 500 m      |      | elektrická, U, 363 (304)   |
| <b>Veze:</b><br>Brno-Maloměřice<br>335-343,515-516,716-722,724-5412<br>Břeclav<br>333-334,5490 |        |          |       |         |             |            |      |                            |
| <b>Instradace:</b><br><b>150 TERMINCARGO</b><br>místní: 343,515<br>od <b>80226:</b> 343,515    |        |          |       |         |             |            |      |                            |

| přechod z                               | přij. kalend. | Přechod na | odj. kalend. |
|---|---------------|------------|--------------|
| <b>60012</b> Třinec                     | 22:22 1234567 |            |              |
| <b>91235</b> Ostrava pravé nádraží      | 21:15 1234567 |            |              |
| <b>91736</b> Ostrava střed              | 21:15 1234567 |            |              |
| <b>60041</b> Krnov                      | 19:25 X       |            |              |
| <b>50600</b> Vratimov-důl Paskov        | 18:20 123456  |            |              |
| <b>80226</b> Petrovice u Karviné        | 16:20 1234567 |            |              |
| <b>90623</b> Polanka nad Odrou výhybna  | 15:55 X       |            |              |
| <b>45205</b> Tarnowskie Góry            | 12:46 1234567 |            |              |
| <b>60051</b> Frýdek-Místek              | 11:07 6       |            |              |
| <b>45221</b> Zabrzeg Czarnolesie        | 10:33 1234567 |            |              |
| <b>90081</b> BIOCEL Paskov závod        | 09:36 1234567 |            |              |
| <b>90621</b> Polanka nad Odrou výhybna  | 08:51 67      |            |              |
| <b>60043</b> Krnov                      | 01:01 23456   |            |              |
| <b>45774</b> Žilina zriaďovacia stanica | 22:47 1234567 |            |              |

|  |
|--|
| <b>Řazení</b><br>1 sk. Brno-Maloměřice a přech. : 335-343,515-516,716-722,724-5412<br>2 sk. Přerov přednádraží přech. : 333-334,5490 (23456) |
|--|

| <b>Přerov přednádraží</b>       |        |          |              |                |                           |            |             | <b>Odstavuje</b>           | <b>123456</b> |
|---------------------------------|--------|----------|--------------|----------------|---------------------------|------------|-------------|----------------------------|---------------|
| <b>přij. 08:17 / odj. 08:53</b> |        |          |              |                |                           |            |             | nejede v + a 27. - 31.XII. |               |
| tr. třída                       | P/C    | Dopravce | odpor        | rychl.         | norm. hmot.               | norm. dél. | četa        | HV                         |               |
| C3                              | 78:402 | ČD Cargo | S            | 90 km/h        | 1000 t                    | 400 m      |             | elektrická, U, 363 (304)   |               |
| <u>Odstavuje:</u>               |        |          |              |                |                           |            |             |                            |               |
| 333-334,5490                    |        |          |              |                |                           |            |             |                            |               |
| <b>přechod z</b>                |        |          | <b>přij.</b> | <b>kalend.</b> | <b>přechod Na</b>         |            | <b>odj.</b> | <b>kalend.</b>             |               |
|                                 |        |          |              |                | 61232 Břeclav přednádraží |            | 11:56       | 23456                      |               |
|                                 |        |          |              |                | 61230 Břeclav přednádraží |            | 18:44       | 123456                     |               |

| <b>Řazení</b>   |
|---|
| Brno-Maloměřice a přech. : 335-343,515-516,716-722,724-5412 |

| <b>Brno-Maloměřice</b>                           |  |  |  |  |  |  |  | <b>123456</b>              |  |
|--|--|--|--|--|--|--|--|----------------------------|--|
| <b>přij. 10:26</b>                               |  |  |  |  |  |  |  | nejede v + a 27. - 31.XII. |  |
| <u>Odstavuje:</u>                                |  |  |  |  |  |  |  |                            |  |
| 335-343,515-516,716-722,724-5412                 |  |  |  |  |  |  |  |                            |  |
| <u>Instradace:</u>                               |  |  |  |  |  |  |  |                            |  |
| 150 TERMINCARGO<br>místní: 343<br>pro 52700: 515 |  |  |  |  |  |  |  |                            |  |

| <b>přechod z</b> | <b>přij.</b> | <b>kalend.</b> | <b>přechod Na</b>                         | <b>odj.</b> | <b>kalend.</b> |
|------------------|--------------|----------------|---|-------------|----------------|
|                  |              |                | 62802 České Budějovice seřaďovací nádraží | 17:10       | 123456         |
|                  |              |                | 52700 Cheb                                | 18:45       | 123456         |
|                  |              |                | 82720 Náměšť nad Oslavou                  | 20:56       | 135            |
|                  |              |                | 62402 Nymburk vjezdové nádraží            | 21:08       | 123456         |
|                  |              |                | 44739 Kúty                                | 22:27       | 123457         |
|                  |              |                | 44053 Retz                                | 02:48       | 123456         |
|                  |              |                | 62101 Valašské Meziříčí                   | 03:10       | 123456         |
|                  |              |                | 82325 Modřice                             | 03:50       | 12345          |
|                  |              |                | 82825 Modřice                             | 05:41       | 6              |
|                  |              |                | 82726 Tetčice                             | 05:41       | 12345          |
|                  |              |                | 82120 Rožná                               | 05:45       | 12345          |
|                  |              |                | 82421 Bučovice                            | 07:08       | 12345          |
|                  |              |                | 82423 Blažovice                           | 08:11       | 1234567        |
|                  |              |                | 82221 Ivanovice na Hané                   | 08:43       | 12345          |
|                  |              |                | 82320 Letovice                            | 13:12       | 12345          |

| <b>Rn 50232</b>  |           | GVD 11.12.2011 - 08.12.2012 |        |
|--|-----------|-----------------------------|--------|
| <b>Ostrava levé n.(19:10) - Přerov přednádraží(20:41 - 22:22) - Brno-Maloměřice(00:08)</b> |           |                             |        |
| <b>Zátěž:</b>  | relační   | <b>Tr. třída:</b>           | C3     |
| <b>Dopravce:</b>   | ČD Cargo, | <b>P/C:</b>                 | 78:402 |

| <b>Ostrava levé nádraží</b>  |        |          |       |         |             |            |      | <b>1234567</b>            |  |
|--|--------|----------|-------|---------|-------------|------------|------|---------------------------|--|
| <b>odj. 19:10</b>  |        |          |       |         |             |            |      | nejede 25., 26.XII., 1.I. |  |
| tr. třída  | P/C    | Dopravce | odpor | rychl.  | norm. hmot. | norm. dél. | četa | HV                        |  |
| D4   | 78:402 | ČD Cargo | S     | 90 km/h | 1400 t      | 500 m      |      | elektrická, U, 363 (304)  |  |
| <u>Veze:</u>   |        |          |       |         |             |            |      |                           |  |
| Brno-Maloměřice<br>335-343,515-516,716-722,724-5412<br>Břeclav<br>333-334,5490 |        |          |       |         |             |            |      |                           |  |
| <u>Instradace:</u>   |        |          |       |         |             |            |      |                           |  |
| 150 TERMINCARGO<br>místní: 343   |        |          |       |         |             |            |      |                           |  |

| přechod z |                            | přij. | kalend. | Přechod na | odj. | kalend. |
|-----------|----------------------------|-------|---------|------------|------|---------|
| 50600     | Vratimov-důl Paskov        | 18:20 | 123456  |            |      |         |
| 60051     | Frydek-Místek              | 11:07 | 6       |            |      |         |
| 45203     | Rybník Towarovy            | 07:08 | 23456   |            |      |         |
| 60043     | Krnov                      | 01:01 | 23456   |            |      |         |
| 60012     | Třinec                     | 22:22 | 1234567 |            |      |         |
| 91736     | Ostrava střed              | 21:15 | 1234567 |            |      |         |
| 91235     | Ostrava pravé nádraží      | 21:15 | 1234567 |            |      |         |
| 60041     | Krnov                      | 19:25 | X       |            |      |         |
| 80226     | Petrovice u Karviné        | 16:20 | 1234567 |            |      |         |
| 90623     | Polanka nad Odrou výhybna  | 15:55 | X       |            |      |         |
| 45205     | Tarnowskie Góry            | 12:46 | 1234567 |            |      |         |
| 45221     | Zabrzeg Czarnolesie        | 10:33 | 1234567 |            |      |         |
| 90081     | BIOCEL Paskov závod        | 09:36 | 1234567 |            |      |         |
| 90621     | Polanka nad Odrou výhybna  | 08:51 | 67      |            |      |         |
| 45774     | Žilina zriaďovacia stanica | 22:47 | 1234567 |            |      |         |

#### Řazení

1 sk. Brno-Maloměřice a přech. : 335-343,515-516,716-722,724-5412  
2 sk. Přerov přednádraží přech. : 333-334,5490

### Přerov přednádraží

Manipuluje

1234567

přij. 20:41 / odj. 22:22

nejede 25., 26.XII., 1.I.

| tr. třída         | P/C    | Dopravce | odpor | rychl.  | norm. hmot.   | norm. dél. | četa | HV                       |
|-------------------|--------|----------|-------|---------|---|------------|------|--------------------------|
| C3                | 78:402 | ČD Cargo | S     | 90 km/h | 1600 t  | 550 m      |      | elektrická, U, 363 (304) |
| <u>Odstavuje:</u> |        |          |       |         | <u>Dobírá:</u>                                      |            |      |                          |
| 333-334,5490      |        |          |       |         | Brno-Maloměřice<br>337-343,515-516,716-722,724-5411 |            |      |                          |

| přechod z |                      | přij. | kalend. | Přechod na | odj.                | kalend.       |
|-----------|----------------------|-------|---------|------------|---------------------|---------------|
| 81133     | Kroměříž             | 17:39 | 6       | 56201      | Břeclav přednádraží | 07:59 1234567 |
| 61202     | Valašské Meziříčí    | 13:36 | 12345   |            |                     |               |
| 81110     | Lipník nad Bečvou    | 12:07 | 135     |            |                     |               |
| 60110     | Ostrava levé nádraží | 11:36 | 1234567 |            |                     |               |

#### Řazení

Brno-Maloměřice a přech. : 335-343,515-516,716-722,724-5412

### Brno-Maloměřice

1234567

přij. 00:08

nejede od 26.XII. do 27.XII., 2.I.

|                                  |  |  |
|----------------------------------|--|--|
| <u>Odstavuje:</u>                |  |  |
| 335-343,515-516,716-722,724-5412 |  |  |
| <u>Instradace:</u>               |  |  |
| 150 TERMINCARGO<br>místní: 343   |  |  |

| přechod z |  | přij. | kalend.                             | Přechod na | odj.    | kalend. |
|-----------|--|-------|-------------------------------------|------------|---------|---------|
|           |  | 82325 | Modřice                             | 03:50      | 12345   |         |
|           |  | 82120 | Rožná                               | 05:45      | 12345   |         |
|           |  | 82421 | Bučovice                            | 07:08      | 12345   |         |
|           |  | 82423 | Blažovice                           | 08:11      | 1234567 |         |
|           |  | 82221 | Ivanovice na Hané                   | 08:43      | 12345   |         |
|           |  | 62400 | Nymburk vjezdové nádraží            | 09:14      | 1234567 |         |
|           |  | 82320 | Letovice                            | 13:12      | 12345   |         |
|           |  | 62802 | České Budějovice seřaďovací nádraží | 17:10      | 123456  |         |
|           |  | 82720 | Náměšť nad Oslavou                  | 20:56      | 135     |         |
|           |  | 44739 | Kúty                                | 22:27      | 123457  |         |
|           |  | 44053 | Retz                                | 02:48      | 123456  |         |
|           |  | 62101 | Valašské Meziříčí                   | 03:10      | 123456  |         |
|           |  | 62800 | České Budějovice seřaďovací nádraží | 03:24      | 1234567 |         |
|           |  | 82726 | Tetčice                             | 05:41      | 12345   |         |
|           |  | 82825 | Modřice                             | 05:41      | 6       |         |

## Rn 50332

GVD 11.12.2011 - 08.12.2012

Ostrava levé n.(05:58) - Č.Třebová vjezd.sk.(09:58)

|           |           |            |        |
|-----------|-----------|------------|--------|
| Zátěž:    | relační   | Tr. třída: | D4     |
| Dopravce: | ČD Cargo, | P/C:       | 78:402 |

| Ostrava levé nádraží |        |          |       |         |             |            |      | 1234567  |
|----------------------|--------|----------|-------|---------|-------------|------------|------|--|
| odj. 05:58           |        |          |       |         |             |            |      | nejede 24., 25., 31.XII., 1.I.                           |
| tr. třída            | P/C    | Dopravce | odpor | rychl.  | norm. hmot. | norm. dél. | četa | HV   |
| D4                   | 78:402 | ČD Cargo | S     | 90 km/h | 1600 t      | 600 m      |      | elektrická, U, 363 (301)                                 |
|                      |        |          |       |         |             |            |      | <u>Veze:</u>   |
|                      |        |          |       |         |             |            |      | Česká Třebová<br>501-514,517-715,723,5420-5423,5442-5449 |
|                      |        |          |       |         |             |            |      | <u>Instradace:</u>                                       |
|                      |        |          |       |         |             |            |      | 150 TERMINCARGO<br>od 60041: 519/50                      |

| přechod z | přij.                      | kalend. | přechod Na | odj. | kalend. |
|-----------|----------------------------|---------|------------|------|---------|
| 60012     | Třinec                     | 22:22   | 1234567    |      |         |
| 91235     | Ostrava pravé nádraží      | 21:15   | 1234567    |      |         |
| 91736     | Ostrava střed              | 21:15   | 1234567    |      |         |
| 60041     | Krnov                      | 19:25   | X          |      |         |
| 50600     | Vratimov-důl Paskov        | 18:20   | 123456     |      |         |
| 90623     | Polanka nad Odrou výhybna  | 15:55   | X          |      |         |
| 45201     | Tarnowskie Góry            | 02:14   | 1234567    |      |         |
| 60043     | Krnov                      | 01:01   | 23456      |      |         |
| 45774     | Žilina zriaďovacia stanica | 22:47   | 1234567    |      |         |
| 80226     | Petrovice u Karviné        | 16:20   | 1234567    |      |         |
| 60051     | Frydek-Místek              | 11:07   | 6          |      |         |
| 45221     | Zabrzeg Czarnolesie        | 10:33   | 1234567    |      |         |
| 90081     | BIOCEL Paskov závod        | 09:36   | 1234567    |      |         |
| 90621     | Polanka nad Odrou výhybna  | 08:51   | 67         |      |         |

| Řazení   |
|--|
| Česká Třebová přech. (Česká Třebová): 501-514,517-715,723,5420-5423,5442-5449 + inst: 519/50 |

| Česká Třebová vjezdová skupina |  |  |  |  |  |  |  | 1234567                                 |
|--------------------------------|--|--|--|--|--|--|--|---|
| přij. 09:58                    |  |  |  |  |  |  |  | nejede 24., 25., 31.XII., 1.I.          |
|                                |  |  |  |  |  |  |  | <u>Odstavuje:</u>                       |
|                                |  |  |  |  |  |  |  | 501-514,517-715,723,5420-5423,5442-5449 |
|                                |  |  |  |  |  |  |  | <u>Instradace:</u>                      |
|                                |  |  |  |  |  |  |  | 150 TERMINCARGO<br>pro 0: 519/50        |

| přechod z | přij. | kalend. | přechod Na | odj.                         | kalend.       |
|-----------|-------|---------|------------|------------------------------|---------------|
|           |       |         | 45314      | Dresden-Friedrichstadt       | 15:20 12345   |
|           |       |         | 63422      | Nymburk vjezdové nádraží     | 19:17 123456  |
|           |       |         | 62502      | Kralupy nad Vltavou          | 19:44 123456  |
|           |       |         | 62600      | Most nové nádraží stavědlo 7 | 20:21 1234567 |
|           |       |         | 83036      | Štítý                        | 20:31 123457  |
|           |       |         | 63442      | Nymburk vjezdové nádraží     | 22:34 1234567 |
|           |       |         | 45316      | Engelsdorf (bei Leipzig)     | 22:40 23456   |
|           |       |         | 45310      | Engelsdorf (bei Leipzig)     | 01:01 1234567 |
|           |       |         | 63710      | Plzeň hlavní nádraží         | 02:33 1234567 |
|           |       |         | 83121      | Borová u Poličky             | 05:19 135     |
|           |       |         | 53430      | Nymburk vjezdové nádraží     | 06:49 123456  |
|           |       |         | 93121      | Svitavy                      | 07:13 24      |
|           |       |         | 83111      | Lanškroun                    | 08:43 135     |
|           |       |         | 63420      | Nymburk vjezdové nádraží     | 09:18 1234567 |
|           |       |         | 44251      | Wrocław Brochów              | 13:18 1234567 |

## Rn 50334

GVD 11.12.2011 - 08.12.2012

Ostrava levé n.(11:46) - Č.Třebová vjezd.sk.(15:57)

|           |           |            |        |
|-----------|-----------|------------|--------|
| Zátěž:    | relační   | Tr. třída: | D4     |
| Dopravce: | ČD Cargo, | P/C:       | 78:402 |

| Ostrava levé nádraží |        |          |       |         |             |            |      | 234567                               |
|----------------------|--------|----------|-------|---------|-------------|------------|------|--------------------------------------|
| odj. 11:46           |        |          |       |         |             |            |      | nejede v 1 a 24., 25., 31.XII., 1.I. |
| tr. třída            | P/C    | Dopravce | odpor | rychl.  | norm. hmot. | norm. dél. | četa | HV                                   |
| D4                   | 78:402 | ČD Cargo | S     | 90 km/h | 1600 t      | 600 m      |      | E, U, 130 (108a)                     |



|  |  |
|--|--|
|  | <b>Veze:</b><br>Česká Třebová<br>501-514,517-715,723,5420-5423,5442-5449 |
|--|--|

| přechod z | přij.                      | kalend. | Přechod na | odj. | kalend. |
|-----------|----------------------------|---------|------------|------|---------|
| 60043     | Krnov                      | 01:01   | 23456      |      |         |
| 60012     | Třinec                     | 22:22   | 1234567    |      |         |
| 91736     | Ostrava střed              | 21:15   | 1234567    |      |         |
| 91235     | Ostrava pravé nádraží      | 21:15   | 1234567    |      |         |
| 60041     | Krnov                      | 19:25   | X          |      |         |
| 90623     | Polanka nad Odrou výhybna  | 15:55   | X          |      |         |
| 60051     | Frydek-Místek              | 11:07   | 6          |      |         |
| 45221     | Zabrzeg Czarnolesie        | 10:33   | 1234567    |      |         |
| 90081     | BIOCEL Paskov závod        | 09:36   | 1234567    |      |         |
| 90621     | Polanka nad Odrou výhybna  | 08:51   | 67         |      |         |
| 45203     | Rybník Towarovy            | 07:08   | 23456      |      |         |
| 90660     | Bohumín-Vrbice             | 06:05   | 1234567    |      |         |
| 45201     | Tarnowskie Góry            | 02:14   | 1234567    |      |         |
| 45774     | Žilina zriaďovacia stanica | 22:47   | 1234567    |      |         |
| 80226     | Petrovice u Karviné        | 16:20   | 1234567    |      |         |

|  |
|--|
| <b>Řazení</b><br>Česká Třebová přech. (Česká Třebová): 501-514,517-715,723,5420-5423,5442-5449 |
|--|

## Česká Třebová vjezdová skupina 234567

**přij. 15:57** nejede v 1 a 24., 25., 31.XII., 1.I.

|   |
|---|
| <u>Odstavuje:</u>                       |
| 501-514,517-715,723,5420-5423,5442-5449 |

| přechod z | přij. | kalend. | Přechod na | odj.                         | kalend.       |
|-----------|-------|---------|------------|------------------------------|---------------|
|           |       |         | 62600      | Most nové nádraží stavědlo 7 | 20:21 1234567 |
|           |       |         | 83036      | Štítý                        | 20:31 123457  |
|           |       |         | 63442      | Nymburk vjezdové nádraží     | 22:34 1234567 |
|           |       |         | 45316      | Engelsdorf (bei Leipzig)     | 22:40 23456   |
|           |       |         | 45310      | Engelsdorf (bei Leipzig)     | 01:01 1234567 |
|           |       |         | 63710      | Pišeň hlavní nádraží         | 02:33 1234567 |
|           |       |         | 83121      | Borová u Poličky             | 05:19 135     |
|           |       |         | 53430      | Nymburk vjezdové nádraží     | 06:49 123456  |
|           |       |         | 93121      | Svitavy                      | 07:13 24      |
|           |       |         | 83111      | Lanškroun                    | 08:43 135     |
|           |       |         | 63420      | Nymburk vjezdové nádraží     | 09:18 1234567 |
|           |       |         | 44251      | Wrocław Brochów              | 13:18 1234567 |
|           |       |         | 62500      | Kralupy nad Vltavou          | 13:48 123456  |
|           |       |         | 62502      | Kralupy nad Vltavou          | 19:44 123456  |

## Nex 50500 GVD 11.12.2011 - 08.12.2012

**Ostrava-Kunčice(19:00) - Olomouc předn.(21:08 - 01:55) - Praha-Malešice(06:39 - 07:11) - Praha-Uhřetěves(07:25)**

|                            |                      |
|----------------------------|----------------------|
| <b>Zátěž:</b> relační      | <b>Tr. třída:</b> D3 |
| <b>Dopravce:</b> ČD Cargo, | <b>P/C:</b> 78:402   |

### Ostrava-Kunčice pp

**odj. 19:00** pp

| tr. třída  | P/C    | Dopravce | odpor | rychl.  | norm. hmot. | norm. dél. | četa               | HV        |
|--|--------|----------|-------|---------|-------------|------------|--------------------|-----------|
| D4   | 78:402 | ČD Cargo | S     | 90 km/h | 1600 t      | 600 m      |                    | E, U, 163 |
|  |        |          |       |         |             |            | <u>Instradace:</u> |           |
| 100 Přednostní zátěž<br>místní: 325,344,506,508-509,512-514,517,522-525,530-535,553,701-704,712-713,715,5444 |        |          |       |         |             |            |                    |           |

|  |
|--|
| <b>Řazení</b><br>inst. Olomouc hlavní nádraží (Olomouc hlavní nádraží): 325,344,506,508-509,512-514,517,522-525,530-535,553,701-704,712-713,715,5444 |
|--|

### Olomouc přednádraží pp

**přij. 21:08 / odj. 01:55** pp

| tr. třída | P/C    | Dopravce | odpor | rychl.  | norm. hmot. | norm. dél. | četa | HV        |
|-----------|--------|----------|-------|---------|-------------|------------|------|-----------|
| D4        | 78:402 | ČD Cargo | S     | 90 km/h | 1600 t      | 607 m      |      | E, U, 163 |

|  |   |
|--|---|
| <u>Instradace:</u>   | <u>Instradace:</u>                      |
| 100 Přednostní zátěž<br>místní: 325,344,506,508-509,512-514,517,522-525,530-535,553,701-704,712-713,715,5444 | 100 Přednostní zátěž<br>místní: 546,548 |

|   |
|---|
| <b>Řazení</b>   |
| 1 sk. inst. Praha-Uhřetěves : 548<br>2 sk. inst. Praha-Malešice : 546 |

|                                     |                  |                      |            |                   |                       |                     |      |                                 |
|-------------------------------------|------------------|----------------------|------------|-------------------|-----------------------|---------------------|------|---------------------------------|
| <b>Praha-Malešice</b>               | <b>Odstavuje</b> | <b>pp</b>            |            |                   |                       |                     |      |                                 |
| <b>přij. 06:39 / odj. 07:11</b>     |                  | pp                   |            |                   |                       |                     |      |                                 |
| tr. třída<br>D3                     | P/C<br>78:402    | Dopravce<br>ČD Cargo | odpor<br>S | rychl.<br>90 km/h | norm. hmot.<br>1600 t | norm. dél.<br>607 m | četa | HV<br>E, U, 163; E, U, 122, 123 |
| 100 Přednostní zátěž<br>místní: 546 |                  | <u>Instradace:</u>   |            |                   |                       |                     |      |                                 |

|                             |
|-----------------------------|
| <b>Řazení</b>               |
| inst. Praha-Uhřetěves : 548 |

|                                     |           |
|-------------------------------------|-----------|
| <b>Praha-Uhřetěves</b>              | <b>pp</b> |
| <b>přij. 07:25</b>                  |           |
| <u>Instradace:</u>                  |           |
| 100 Přednostní zátěž<br>místní: 548 |           |

## Nex 50600

GVD 11.12.2011 - 08.12.2012

**Důl Paskov(16:55) - Ostrava-Kunčice(17:13 - 17:57) - Ostrava levé n.(18:20 - 19:22) - Studénka(19:47 - 20:07) - Olomouc předn.(21:37 - 23:44) - Pardubice hl.n.(02:15 - 03:03) - Praha-Libeň(04:31 - 04:53) - Kralupy nad Vltavou(05:24 - 06:36) - Lovosice jih(07:44)**

|                  |           |                   |        |
|------------------|-----------|-------------------|--------|
| <b>Zátěž:</b>    | relační   | <b>Tr. třída:</b> | C3     |
| <b>Dopravce:</b> | ČD Cargo, | <b>P/C:</b>       | 47:360 |

|                            |               |   |            |                   |                      |                     |      |                    |
|----------------------------|---------------|---|------------|-------------------|----------------------|---------------------|------|--------------------|
| <b>Vratimov-důl Paskov</b> | <b>X</b>      |   |            |                   |                      |                     |      |                    |
| <b>odj. 16:55</b>          |               |   |            |                   |                      |                     |      |                    |
| jede v x                   |               |   |            |                   |                      |                     |      |                    |
| tr. třída<br>C3            | P/C<br>78:402 | Dopravce<br>ČD Cargo                    | odpor<br>S | rychl.<br>90 km/h | norm. hmot.<br>500 t | norm. dél.<br>300 m | četa | HV<br>D, 742 (701) |
|                            |               | <u>Instradace:</u>                      |            |                   |                      |                     |      |                    |
|                            |               | 100 Přednostní zátěž<br>místní: 530,536 |            |                   |                      |                     |      |                    |

|                       |              |                |                   |             |                |
|-----------------------|--------------|----------------|-------------------|-------------|----------------|
| <b>přechod Z</b>      | <b>přij.</b> | <b>kalend.</b> | <b>přechod na</b> | <b>odj.</b> | <b>kalend.</b> |
| 90040 Ostrava-Kunčice | 04:41        | 123456         |                   |             |                |

|   |
|---|
| <b>Řazení</b>   |
| Olomouc hlavní nádraží přech. (Olomouc hlavní nádraží): 530,536 |

|                                 |               |  |            |                   |                       |                     |      |                                  |
|---------------------------------|---------------|--|------------|-------------------|-----------------------|---------------------|------|----------------------------------|
| <b>Ostrava-Kunčice</b>          | <b>Dobírá</b> | <b>123456</b>  |            |                   |                       |                     |      |                                  |
| <b>přij. 17:13 / odj. 17:57</b> |               | nejede v + a 31.XII.   |            |                   |                       |                     |      |                                  |
| tr. třída<br>C3                 | P/C<br>78:402 | Dopravce<br>ČD Cargo   | odpor<br>S | rychl.<br>90 km/h | norm. hmot.<br>1200 t | norm. dél.<br>500 m | četa | HV<br>D, 742 (701); D, 742 (702) |
|                                 |               | <u>Dobírá:</u>   |            |                   |                       |                     |      |                                  |
|                                 |               | Ostrava levé nádraží<br>301-302,306-307,309-315,317-318,320-5496 |            |                   |                       |                     |      |                                  |

|  |  |   |  |
|--|--|---|--|
|  |  | <b>Instradace:</b>  |  |
|  |  | <b>100 Přednostní zátěž</b><br><b>od 60041:</b> 325,506,508-509,512-514,522-525,530-536,540-541,544-550,712-713,715,5444<br><b>od 60053:</b> 325,344,506,508-509,512-514,522-525,530-536,540-541,544-551,712-713,715,5444<br><b>od 60051:</b> 325,344,506,508-509,512-514,522-525,530-536,540-541,544-551,712-713,715,5444<br><b>od 90083:</b> 325,344,506,508-509,512-514,522-525,530-536,540-541,544-551,712-713,715,5444<br><b>150 TERMINCARGO</b><br><b>od 60041:</b> 710; 514/88; 540/21; 557/87 |  |

| přechod | Z                   | přij. | kalend. | přechod na | odj. | kalend. |
|---------|---------------------|-------|---------|------------|------|---------|
| 90240   | Havířov             | 12:28 | 1234567 |            |      |         |
| 60051   | Frydek-Místek       | 10:34 | 6       |            |      |         |
| 90081   | BIOCEL Paskov závod | 09:04 | 1234567 |            |      |         |
| 90041   | Vratimov-důl Paskov | 05:41 | 123456  |            |      |         |
| 60041   | Krnov               | 17:14 | 123456  |            |      |         |

|  |
|--|
| <b>Řazení</b>  |
| 1 sk. Olomouc hlavní nádraží přech. (Olomouc hlavní nádraží): 325,344,506,508-509,512-514,522-525,530-536,540-541,544-551,710,712-713,715,5444; 557/87 |
| 2 sk. Ostrava levé nádraží a přech. : 301-302,306-307,309-315,317-318,320-5496 (6)   |

## Ostrava levé nádraží Manipuluje **123456**

**přij. 18:20 / odj. 19:22** nejede v + a 31.XII.

| tr. třída | P/C    | Dopravce | odpor | rychl.  | norm. hmot. | norm. dél. | četa | HV   |
|-----------|--------|----------|-------|---------|-------------|------------|------|--|
| C3        | 78:402 | ČD Cargo | S     | 90 km/h | 1600 t      | 600 m      |      | E, U, 130 (104); D, 742 (702); E, U, 130 (104) |

|  |  |   |  |
|--|--|---|--|
| <b>Odstavuje:</b>                        |  | <b>Instradace:</b>  |  |
| 301-302,306-307,309-315,317-318,320-5496 |  | <b>100 Přednostní zátěž</b><br><b>místní:</b> 325,344,506,508-509,512-514,522-525,530-536,540-541,544-550,712-713,715,5444<br><b>od 80226:</b> 325,344,506,508-509,512-514,522-525,530-536,539-541,551,712-713,715,5444<br><b>150 TERMINCARGO</b><br><b>místní:</b> 325,512-513,517,530,534-536,544-546,548-550,710,712,715<br><b>od 80226:</b> 325,513,517,530,535-536,544-546,548-549,710,712 |  |

| přechod | Z                          | přij. | kalend. | přechod na | odj.                           | kalend.       |
|---------|----------------------------|-------|---------|------------|--------------------------------|---------------|
| 50600   | Vratimov-důl Paskov        | 18:20 | 123456  | 50232      | Brno-Maloměřice                | 19:10 1234567 |
| 80226   | Petrovice u Karviné        | 16:20 | 1234567 | 60050      | Veřovice                       | 01:52 123456  |
| 60051   | Frydek-Místek              | 11:07 | 6       | 60120      | Valašské Meziříčí              | 02:28 23456   |
| 45203   | Rybník Towarovy            | 07:08 | 23456   | 91321      | Ostrava pravé nádraží          | 04:00 1234567 |
| 60043   | Krnov                      | 01:01 | 23456   | 91371      | Ostrava střed                  | 04:00 1234567 |
| 60012   | Třinec                     | 22:22 | 1234567 | 90620      | Polanka nad Odrou výhybna      | 05:00 1234567 |
| 91736   | Ostrava střed              | 21:15 | 1234567 | 50332      | Česká Třebová vjezdová skupina | 05:58 1234567 |
| 91235   | Ostrava pravé nádraží      | 21:15 | 1234567 | 50230      | Brno-Maloměřice                | 07:07 123456  |
| 60041   | Krnov                      | 19:25 | X       | 60110      | Přerov přednádraží             | 08:30 1234567 |
| 90623   | Polanka nad Odrou výhybna  | 15:55 | X       | 45043      | Wien Zentralverschiebebahnhof  | 09:18 123456  |
| 45205   | Tarnowskie Góry            | 12:46 | 1234567 |            |                                |               |
| 45221   | Zabrzeg Czarnolesie        | 10:33 | 1234567 |            |                                |               |
| 90081   | BIOCEL Paskov závod        | 09:36 | 1234567 |            |                                |               |
| 90621   | Polanka nad Odrou výhybna  | 08:51 | 67      |            |                                |               |
| 90660   | Bohumín-Vrbice             | 06:05 | 1234567 |            |                                |               |
| 45774   | Žilina zriaďovacia stanica | 22:47 | 1234567 |            |                                |               |

|  |
|--|
| <b>Řazení</b>  |
| Olomouc hlavní nádraží přech. (Olomouc hlavní nádraží): 325,344,506,508-509,512-514,517,522-525,530-536,540-541,544-551,710,712-713,715,5444; 557/87 |

## Studénka Dobírá **123456**

**přij. 19:47 / odj. 20:07** nejede v + a 31.XII.

| tr. třída | P/C    | Dopravce | odpor | rychl.  | norm. hmot. | norm. dél. | četa | HV                               |
|-----------|--------|----------|-------|---------|-------------|------------|------|----------------------------------|
| C3        | 78:402 | ČD Cargo | S     | 90 km/h | 1600 t      | 600 m      |      | E, U, 130 (104); E, U, 130 (104) |

|  |  |   |  |
|--|--|---|--|
|  |  | <b>Dobírá:</b>  |  |
|  |  | Olomouc hlavní nádraží 5444                                   |  |
|  |  | <b>Instradace:</b>  |  |
|  |  | <b>100 Přednostní zátěž</b><br><b>místní:</b> 530,536,544-550 |  |

| přechod Z |                        | přij. | kalend. | přechod na | odj. | kalend. |
|-----------|------------------------|-------|---------|------------|------|---------|
| 60025     | Štramberk              | 19:00 | 12345   |            |      |         |
| 80301     | Štramberk              | 17:57 | 123456  |            |      |         |
| 61013     | Přerov přednádraží     | 16:37 | 123456  |            |      |         |
| 80317     | Heřmánky               | 12:37 | X       |            |      |         |
| 60110     | Ostrava levé nádraží   | 08:55 | 1234567 |            |      |         |
| 80315     | Budišov nad Budišovkou | 03:01 | 246     |            |      |         |

| Řazení  |
|---|
| Olomouc hlavní nádraží přech. (Olomouc hlavní nádraží): 5444 + inst: 325,344,506,508-509,512-514,517,522-525,530-536,540-541,544-551,710,712-713,715,5444; 557/87 |

### Olomouc přednádraží Manipuluje 123456

přij. 21:37 / odj. 23:44

nejede v + a 31.XII.

| tr. třída  | P/C    | Dopravce | odpor | rychl.  | norm. hmot.   | norm. dél. | četa | HV                               |
|--|--------|----------|-------|---------|---|------------|------|----------------------------------|
| C3   | 78:402 | ČD Cargo | S     | 90 km/h | 1600 t  | 600 m      |      | E, U, 130 (104); E, U, 130 (104) |
| <b>Odstavuje:</b>  |        |          |       |         |   |            |      |                                  |
| 5444   |        |          |       |         |   |            |      |                                  |
| <b>Instradace:</b>   |        |          |       |         |   |            |      |                                  |
| <b>100 Přednostní zátěž</b>  |        |          |       |         | <b>100 Přednostní zátěž</b>                             |            |      |                                  |
| místní: 325,344,506,508-509,512-514,522-525,530-536,539-541,544-551,712-713,715,5444 |        |          |       |         | místní: 506,508-509,512-514,536,540-541,544-550,701-704 |            |      |                                  |
| pro 50600: 506,508-509,512-514,536,540-541,544-550                                   |        |          |       |         | od 52600: 536,544-550                                   |            |      |                                  |
| pro 52600: 522-525,530-535,712-713,715,5444  |        |          |       |         | od 50600: 506,508-509,512-514,536,540-541,544-550       |            |      |                                  |
| <b>150 TERMINCARGO</b>   |        |          |       |         | od 61314: 536,538,540-541,544-551                       |            |      |                                  |
| místní: 325  |        |          |       |         | <b>150 TERMINCARGO</b>                                  |            |      |                                  |
| pro 50600: 512-513,536,544-546,548-550; 514/88; 540/21                               |        |          |       |         | místní: 512-513,536,544-546,548-550; 540/21             |            |      |                                  |
| pro 52600: 517,530,534-535,710,712,715; 557/87                                       |        |          |       |         | od 50600: 512-513,536,544-546,548-550; 514/88; 540/21   |            |      |                                  |
|  |        |          |       |         | od 52600: 512-513,536,544-550                           |            |      |                                  |

| přechod Z |                                 | přij. | kalend. | přechod na | odj.                           | kalend.       |
|-----------|---------------------------------|-------|---------|------------|--------------------------------|---------------|
| 81730     | Troubelice                      | 19:34 | 24      | 52600      | Děčín hl.n. nákladové nádraží  | 23:24 123456  |
| 61302     | Přerov přednádraží              | 18:25 | 1234567 | 50600      | Lovosice jih                   | 23:44 123456  |
| 61314     | Valašské Meziříčí               | 17:43 | 1234567 | 81100      | Nezamyslice                    | 02:56 123456  |
| 81715     | Mladeč                          | 16:52 | 12345   | 81701      | Kostelec na Hané               | 07:36 12345   |
| 80110     | Krnov                           | 16:04 | X       | 81621      | Domašov nad Bystřicí           | 07:52 123456  |
| 63113     | Česká Třebová odjezdová skupina | 15:10 | 23456   | 81710      | Mladeč                         | 08:11 12345   |
| 91125     | Blatec                          | 15:05 | 135     | 61300      | Česká Třebová vjezdová skupina | 09:22 23456   |
| 81620     | Domašov nad Bystřicí            | 15:05 | 12345   | 81731      | Troubelice                     | 11:20 24      |
| 80114     | Bruntál                         | 14:23 | 6       | 91124      | Blatec                         | 13:40 135     |
| 81700     | Kostelec na Hané                | 14:13 | 135     | 61302      | Česká Třebová vjezdová skupina | 20:16 1234567 |
| 81640     | Hlubočky-Mariánské Údolí        | 12:32 | 6       |            |                                |               |
| 81702     | Olomouc-Řepčín                  | 10:25 | 24      |            |                                |               |
| 81101     | Nezamyslice                     | 10:12 | 123456  |            |                                |               |
| 55001     | Praha-Libeň                     | 04:36 | 1234567 |            |                                |               |
| 56201     | Ústí nad Labem západ            | 04:12 | 234567  |            |                                |               |
| 63111     | Česká Třebová odjezdová skupina | 02:23 | 1234567 |            |                                |               |

| Řazení   |
|--|
| 1 sk. inst. Středokluky : 540/21                           |
| 2 sk. inst. Kralupy nad Vltavou : 536,538,540-541,551      |
| 3 sk. inst. Praha-Libeň : 544-550,701-704                  |
| 4 sk. inst. Pardubice hlavní nádraží : 506,508-509,512-514 |

### Pardubice hlavní nádraží Odstavuje 234567

přij. 02:15 / odj. 03:03

nejede v 1 a 25. - 27.XII., 1.I., 10.IV., 2., 9.V., 6., 7.VII., 29.IX., 18.XI.

| tr. třída                   | P/C    | Dopravce | odpor | rychl.  | norm. hmot. | norm. dél. | četa | HV                               |
|-----------------------------|--------|----------|-------|---------|-------------|------------|------|----------------------------------|
| C3                          | 78:402 | ČD Cargo | S     | 90 km/h | 1600 t      | 600 m      |      | E, U, 130 (104); E, U, 130 (104) |
| <b>Instradace:</b>          |        |          |       |         |             |            |      |                                  |
| <b>100 Přednostní zátěž</b> |        |          |       |         |             |            |      |                                  |
| místní: 506,508-509,512-514 |        |          |       |         |             |            |      |                                  |
| <b>150 TERMINCARGO</b>      |        |          |       |         |             |            |      |                                  |
| místní: 512-513             |        |          |       |         |             |            |      |                                  |
| pro 83223: 514/88           |        |          |       |         |             |            |      |                                  |

| přechod Z |                     | přij. | kalend. | přechod na | odj.                          | kalend.       |
|-----------|---------------------|-------|---------|------------|-------------------------------|---------------|
| 50600     | Vratimov-důl Paskov | 02:15 | 234567  | 83223      | Čachnov                       | 03:54 123456  |
|           |                     |       |         | 93532      | Řečany nad Labem              | 04:54 123456  |
|           |                     |       |         | 93720      | Pardubice-Rosice nad Labem    | 05:30 1234567 |
|           |                     |       |         | 83100      | Hradec Králové hlavní nádraží | 12:12 1234567 |
|           |                     |       |         | 63420      | Nymburk vjezdové nádraží      | 12:44 1234567 |

| Řazení  |
|---|
| 1 sk. inst. Středokluky : 540/21                      |
| 2 sk. inst. Kralupy nad Vltavou : 536,538,540-541,551 |
| 3 sk. inst. Praha-Libeň : 544-550,701-704             |

**Praha-Libeň** **Odstavuje** **234567**

**přij. 04:31 / odj. 04:53**

nejede v 1 a 25. - 27.XII., 1.I., 10.IV., 2., 9.V., 6., 7.VII., 29.IX., 18.XI.

| tr. třída   | P/C    | Dopravce | odpor | rychl.  | norm. hmot. | norm. dél. | četa | HV                               |
|---|--------|----------|-------|---------|-------------|------------|------|----------------------------------|
| C3  | 78:402 | ČD Cargo | S     | 90 km/h | 1600 t      | 600 m      |      | E, U, 130 (104); E, U, 130 (104) |
| <u>Instradace:</u>  |        |          |       |         |             |            |      |                                  |
| <b>100 Přednostní zátěž</b><br>místní: 544-550,701-704<br>pro 85031: 546<br><b>150 TERMINCARGO</b><br>místní: 544-550 |        |          |       |         |             |            |      |                                  |

| přechod Z    |                     | přij. | kalend. | přechod na   |                                     | odj.  | kalend. |
|--------------|---------------------|-------|---------|--------------|-------------------------------------|-------|---------|
| <b>50600</b> | Vratimov-důl Paskov | 04:31 | 234567  | <b>85031</b> | Strančice                           | 06:00 | 1234567 |
|              |                     |       |         | <b>85042</b> | Hostivice                           | 07:03 | 1234567 |
|              |                     |       |         | <b>85003</b> | Čelákovice                          | 08:18 | X       |
|              |                     |       |         | <b>95001</b> | Praha-Žižkov                        | 13:05 | 12345   |
|              |                     |       |         | <b>85012</b> | Praha-Čakovice                      | 13:06 | 123456  |
|              |                     |       |         | <b>85533</b> | Praha-Uhřetěves                     | 16:30 | 1234567 |
|              |                     |       |         | <b>65811</b> | České Budějovice seřadovací nádraží | 19:06 | 123456  |
|              |                     |       |         | <b>85005</b> | Brandýs nad Labem                   | 19:43 | 123457  |
|              |                     |       |         | <b>95003</b> | Praha-Žižkov                        | 22:44 | 1234567 |
|              |                     |       |         | <b>64710</b> | Pízeň hlavní nádraží                | 00:20 | 1234567 |

**Řazení**

1 sk. inst. Středokluky : 540/21  
 2 sk. inst. Kralupy nad Vltavou : 536,538,540-541,551

**Kralupy nad Vltavou** **Manipuluje** **234567**

**přij. 05:24 / odj. 06:36**

nejede v 1 a 25. - 27.XII., 1.I., 10.IV., 2., 9.V., 6., 7.VII., 29.IX., 18.XI.

| tr. třída   | P/C    | Dopravce | odpor | rychl.  | norm. hmot. | norm. dél. | četa | HV                               |
|---|--------|----------|-------|---|-------------|------------|------|----------------------------------|
| C3  | 47:360 | ČD Cargo | S     | 90 km/h   | 1600 t      | 600 m      |      | E, U, 130 (104); E, U, 130 (104) |
| <u>Instradace:</u>  |        |          |       |   |             |            |      |                                  |
| <b>100 Přednostní zátěž</b><br>místní: 540-541<br>pro 50600: 536<br>pro 85460: 551; 540/21<br>pro 65620: 538<br><b>150 TERMINCARGO</b><br>pro 85460: 540/21<br>pro 50600: 536 |        |          |       | <b>100 Přednostní zátěž</b><br>od 50600: 536<br><b>150 TERMINCARGO</b><br>od 50600: 536 |             |            |      |                                  |

| přechod Z    |                     | přij. | kalend. | přechod na   |                            | odj.  | kalend. |
|--------------|---------------------|-------|---------|--------------|----------------------------|-------|---------|
| <b>50600</b> | Vratimov-důl Paskov | 05:24 | 234567  | <b>50600</b> | Lovosice jih               | 06:36 | 234567  |
|              |                     |       |         | <b>85460</b> | Středokluky                | 07:18 | 1234567 |
|              |                     |       |         | <b>65620</b> | Hněvice seřadovací nádraží | 07:37 | 123456  |
|              |                     |       |         | <b>95457</b> | Kralupy nad Vltavou-KAUČUK | 10:11 | 1234567 |

**Řazení**

inst. Lovosice (Lovosice): 536

**Lovosice jih** **234567**

**přij. 07:44**

nejede v 1 a 25. - 27.XII., 1.I., 10.IV., 2., 9.V., 6., 7.VII., 29.IX., 18.XI.

| <u>Instradace:</u>  |  |  |  |  |  |  |  |  |
|---|--|--|--|--|--|--|--|--|
| <b>100 Přednostní zátěž</b><br>místní: 536<br><b>150 TERMINCARGO</b><br>místní: 536 |  |  |  |  |  |  |  |  |

**Rn 52031**

GVD 11.12.2011 - 08.12.2012

**Brno-Maloměřice(02:30) - Ostrava pravé n.(05:02)**

|                  |           |                   |        |
|------------------|-----------|-------------------|--------|
| <b>Zátěž:</b>    | relační   | <b>Tr. třída:</b> | C3     |
| <b>Dopravce:</b> | ČD Cargo, | <b>P/C:</b>       | 78:402 |

**Brno-Maloměřice** **1234567**

**odj. 02:30**

nejede 25., 26.XII., 1.I.

| tr. třída | P/C    | Dopravce | odpor | rychl.  | norm. hmot. | norm. dél. | četa | HV  |
|-----------|--------|----------|-------|---------|-------------|------------|------|---|
| C3        | 78:402 | ČD Cargo | S     | 90 km/h | 1600 t      | 500 m      |      | elektrická, 230 (206); elektrická, U, 363 (304) |

|  |   |
|--|---|
|  | <b><u>Veze:</u></b>                                 |
|  | Ostrava pravé nádraží<br>301-316,319,5425-5427,5496 |
|  | <b><u>Instradace:</u></b>                           |
|  | <b>150 TERMINCARGO</b><br>místní: 312-313           |

| přechod Z | přij.                               | kalend. | přechod na | odj. | kalend. |
|-----------|-------------------------------------|---------|------------|------|---------|
| 68201     | České Budějovice seřaďovací nádraží | 22:08   | 123456     |      |         |
| 45023     | Česká Třebová odjezdová skupina     | 21:00   | 123456     |      |         |
| 61202     | Valašské Meziříčí                   | 19:34   | 12345      |      |         |
| 64203     | Nymburk seřaďovací nádraží          | 18:36   | 1234567    |      |         |
| 82220     | Ivanovice na Hané                   | 18:25   | 12345      |      |         |
| 45006     | Wien Zentralverschiebebahnhof       | 18:09   | 1234567    |      |         |
| 44752     | Štúrovo                             | 17:59   | 1234567    |      |         |
| 82121     | Křižanov                            | 17:23   | 12345      |      |         |
| 44734     | Bratislava východ                   | 15:09   | 123456     |      |         |
| 82420     | Bučovice                            | 14:50   | 135        |      |         |
| 82727     | Tetčice                             | 14:43   | 12345      |      |         |
| 50230     | Ostrava levé nádraží                | 10:26   | 123456     |      |         |
| 82422     | Blažovice                           | 10:16   | 1234567    |      |         |
| 45027     | Česká Třebová odjezdová skupina     | 09:37   | 1234567    |      |         |
| 61200     | Valašské Meziříčí                   | 09:11   | 123456     |      |         |
| 92420     | Brno-Slatina                        | 09:06   | 24         |      |         |
| 68203     | České Budějovice seřaďovací nádraží | 07:28   | 1234567    |      |         |
| 82824     | Modřice                             | 07:17   | 6          |      |         |
| 61210     | Valašské Meziříčí                   | 06:55   | 7          |      |         |
| 82320     | Modřice                             | 06:15   | 12345      |      |         |
| 57201     | Cheb                                | 06:09   | 234567     |      |         |
| 82621     | Oslavany                            | 05:13   | 246        |      |         |
| 44730     | Bratislava východ                   | 04:09   | 1234567    |      |         |
| 62250     | Otrokovice                          | 02:48   | 1234567    |      |         |
| 44056     | Retz                                | 01:16   | 234567     |      |         |
| 82325     | Velké Opatovice                     | 00:35   | 23456      |      |         |
| 50232     | Ostrava levé nádraží                | 00:08   | 1234567    |      |         |

|   |
|---|
| <b>Razení</b>   |
| Ostrava pravé nádraží a přech. : 301-316,319,5425-5427,5496 |

|                              |                           |
|------------------------------|---------------------------|
| <b>Ostrava pravé nádraží</b> | <b>1234567</b>            |
| <b>přij. 05:02</b>           | nejede 25., 26.XII., 1.I. |

|   |  |
|---|--|
| <b><u>Odstavuje:</u></b>                  |  |
| 301-316,319,5425-5427,5496                |  |
| <b><u>Instradace:</u></b>                 |  |
| <b>150 TERMINCARGO</b><br>místní: 312-313 |  |

| přechod Z | přij. | kalend. | přechod na | odj.                       | kalend.       |
|-----------|-------|---------|------------|----------------------------|---------------|
|           |       |         | 91233      | Ostrava levé nádraží       | 13:00 1234567 |
|           |       |         | 60042      | Opava východ               | 13:31 12345   |
|           |       |         | 80225      | Petrovice u Karviné        | 14:15 1234567 |
|           |       |         | 44002      | Zabrzeg Czarnolesie        | 14:51 23456   |
|           |       |         | 45204      | Tarnowskie Góry            | 19:16 23456   |
|           |       |         | 45775      | Žilina zriaďovacia stanica | 21:52 1234567 |
|           |       |         | 60040      | Krnov                      | 23:45 123457  |
|           |       |         | 44008      | Zabrzeg Czarnolesie        | 03:30 1234567 |
|           |       |         | 45200      | Tarnowskie Góry            | 03:36 1234567 |
|           |       |         | 90080      | BIOCEL Paskov závod        | 06:02 1234567 |

## Nex 52600

GVD 11.12.2011 - 08.12.2012

Otrokovice(20:42) - Přerov přednádraží(21:08 - 21:38) - Olomouc předn.(22:03 - 23:24) - Kolín seř.n.(02:20 - 02:49) - Všetaty(03:53 - 04:08) - Mělník(04:21 - 04:44) - Ústí n.L.z.vnější n.(05:42 - 07:42) - **Děčín hl.n.nákl.n.(08:08)**

|                  |           |                   |        |
|------------------|-----------|-------------------|--------|
| <b>Zátěž:</b>    | relační   | <b>Tr. třída:</b> | D3     |
| <b>Dopravec:</b> | ČD Cargo, | <b>P/C:</b>       | 78:402 |

|                   |                      |
|-------------------|----------------------|
| <b>Otrokovice</b> | <b>123456</b>        |
| <b>odj. 20:42</b> | nejede v + a 31.XII. |

| tr. třída | P/C    | Dopravec | odpor | rychl.  | norm. hmot. | norm. dél. | četa | HV              |
|-----------|--------|----------|-------|---------|-------------|------------|------|-----------------|
| D4        | 78:402 | ČD Cargo | S     | 90 km/h | 1200 t      | 600 m      |      | E, U, 130 (105) |

|  |  |
|--|--|
|  | <b><u>Veze:</u></b><br>Cheb<br>5444<br>Přerov přednádraží<br>317-318,320-329,344-346,501-506,508-510,512-514,517,553,701-711,5422-5423,5442,5495<br>Děčín hlavní nádraží<br>5449 |
|  | <b><u>Instradace:</u></b><br><b>100 Přednostní zátěž</b><br>místní: 530,536,544,546,548<br><b>150 TERMINCARGO</b><br>místní: 325,512-513,517,530,536,544-550,710,712,715         |

| přechod | Z                            | přij. | kalend. | přechod na | odj. | kalend. |
|---------|------------------------------|-------|---------|------------|------|---------|
| 82213   | Staré Město u Uher. Hradiště | 19:36 | 12345   |            |      |         |
| 61230   | Přerov přednádraží           | 19:10 | 123456  |            |      |         |
| 82210   | Tlumačov                     | 15:39 | 12345   |            |      |         |
| 62123   | Břeclav přednádraží          | 13:15 | 23456   |            |      |         |
| 82211   | Staré Město u Uher. Hradiště | 12:32 | 123456  |            |      |         |
| 82060   | Lípa nad Dřevnicí            | 10:54 | 123456  |            |      |         |
| 56201   | Ústí nad Labem západ         | 08:25 | 1234567 |            |      |         |
| 81208   | Hulín                        | 06:22 | 123456  |            |      |         |
| 62251   | Brno-Maloměřice              | 02:36 | 1234567 |            |      |         |
| 62121   | Břeclav přednádraží          | 02:20 | 1234567 |            |      |         |
| 82062   | Vizovice                     | 23:41 | 123456  |            |      |         |

|   |
|---|
| <b>Řazení</b>   |
| 1 sk. Olomouc přednádraží a přech: 5444-5449 + inst: 325,512-513,517,530,536,544-550,710,712,715                        |
| 2 sk. Přerov přednádraží a přech. : 317-318,320-329,344-346,501-506,508-510,512-514,517,553,701-711,5422-5423,5442,5495 |

|   |        |                   |       |   |             |            |      |                 |
|---|--------|-------------------|-------|---|-------------|------------|------|-----------------|
| <b>Přerov přednádraží</b>   |        | <b>Manipuluje</b> |       | <b>123456</b>   |             |            |      |                 |
| přij. 21:08 / odj. 21:38  |        |                   |       | nejede v + a 31.XII.  |             |            |      |                 |
| tr. třída   | P/C    | Dopravce          | odpor | rychl.  | norm. hmot. | norm. dél. | četa | HV              |
| D4  | 78:402 | ČD Cargo          | S     | 90 km/h   | 1200 t      | 600 m      |      | E, U, 130 (105) |
| <b><u>Odstavuje:</u></b>  |        |                   |       | <b><u>Dobírá:</u></b>   |             |            |      |                 |
| 317-318,320-329,344-346,501-506,508-510,512-514,517,553,701-711,5422-5423,5442,5495 |        |                   |       | Cheb<br>5444  |             |            |      |                 |
|   |        |                   |       | <b><u>Instradace:</u></b>   |             |            |      |                 |
|   |        |                   |       | <b>100 Přednostní zátěž</b><br>místní: 530,536,544-550<br><b>150 TERMINCARGO</b><br>místní: 513,517,530,535-536,544-546,548-550,710,712 |             |            |      |                 |

| přechod | Z                               | přij. | kalend. | přechod na | odj.                           | kalend.       |
|---------|---------------------------------|-------|---------|------------|--------------------------------|---------------|
| 81133   | Kroměříž                        | 17:39 | 6       | 61011      | Ostrava hlavní nádraží OMH     | 02:51 1234567 |
| 62123   | Břeclav přednádraží             | 16:59 | 23456   | 61200      | Brno-Maloměřice                | 03:40 23456   |
| 63113   | Česká Třebová odjezdová skupina | 16:48 | 23456   | 81054      | Bystřice pod Hostýnem          | 04:03 123456  |
| 61202   | Valašské Meziříčí               | 13:36 | 12345   | 62111      | Valašské Meziříčí              | 06:41 7       |
| 81110   | Lipník nad Bečvou               | 12:07 | 135     | 61300      | Česká Třebová vjezdová skupina | 06:49 23456   |
| 60110   | Ostrava levé nádraží            | 11:36 | 1234567 | 91080      | Brodek u Přerova               | 08:26 135     |
| 62101   | Brno-Maloměřice                 | 06:56 | 23456   | 62101      | Valašské Meziříčí              | 08:32 23456   |
| 56201   | Ústí nad Labem západ            | 06:23 | 1234567 | 61202      | Brno-Maloměřice                | 15:23 12345   |
| 62111   | Brno-Maloměřice                 | 04:30 | 7       | 61302      | Česká Třebová vjezdová skupina | 17:52 1234567 |
| 62121   | Břeclav přednádraží             | 04:15 | 1234567 |            |                                |               |
| 61210   | Valašské Meziříčí               | 04:09 | 7       |            |                                |               |
| 63111   | Česká Třebová odjezdová skupina | 04:00 | 1234567 |            |                                |               |
| 62103   | Brno-Maloměřice                 | 20:13 | 12345   |            |                                |               |

|   |
|---|
| <b>Řazení</b>   |
| Olomouc přednádraží a přech: 5444 + inst: 325,512-513,517,530,535-536,544-550,710,712,715 |

|                            |        |                   |       |  |             |            |      |                 |
|----------------------------|--------|-------------------|-------|--|-------------|------------|------|-----------------|
| <b>Olomouc přednádraží</b> |        | <b>Manipuluje</b> |       | <b>123456</b>                              |             |            |      |                 |
| přij. 22:03 / odj. 23:24   |        |                   |       | nejede v + a 31.XII.                       |             |            |      |                 |
| tr. třída                  | P/C    | Dopravce          | odpor | rychl.                                     | norm. hmot. | norm. dél. | četa | HV              |
| D4                         | 78:402 | ČD Cargo          | S     | 90 km/h                                    | 1400 t      | 600 m      |      | E, U, 130 (105) |
|                            |        |                   |       | <b><u>Dobírá:</u></b>                      |             |            |      |                 |
|                            |        |                   |       | Cheb<br>712-713,5444<br>Karlov Vary<br>715 |             |            |      |                 |

| <u>Instradace:</u>   | <u>Instradace:</u>  |
|--|---|
| <b>100 Přednostní zátěž</b><br>pro 50600: 536,544-550<br>pro 52600: 530<br><b>150 TERMINCARGO</b><br>místní: 325<br>pro 50600: 512-513,536,544-550<br>pro 52600: 517,530,535,710,712,715 | <b>100 Přednostní zátěž</b><br>místní: 529-531,534-535;<br>od 50600: 522-525,530-535,712-713,715,5444<br>od 52600: 530<br>od 61314: 522-525,530-535; 5444/010-8099<br><b>150 TERMINCARGO</b><br>místní: 517,530,534-535,710,712<br>od 52600: 517,530,535,710,712,715<br>od 50600: 517,530,534-535,710,712,715; 557/87 |

| přechod Z                             | přij. | kalend. | přechod na                          | odj.  | kalend. |
|---------------------------------------|-------|---------|-------------------------------------|-------|---------|
| 81730 Troubelice                      | 19:34 | 24      | 52600 Děčín hl.n. nákladové nádraží | 23:24 | 123456  |
| 61302 Přerov přednádraží              | 18:25 | 1234567 | 50600 Lovosice jih                  | 23:44 | 123456  |
| 61314 Valašské Meziříčí               | 17:43 | 1234567 |                                     |       |         |
| 81715 Mladeč                          | 16:52 | 12345   |                                     |       |         |
| 80110 Krnov                           | 16:04 | X       |                                     |       |         |
| 63113 Česká Třebová odjezdová skupina | 15:10 | 23456   |                                     |       |         |
| 91125 Blatec                          | 15:05 | 135     |                                     |       |         |
| 81620 Domašov nad Bystřicí            | 15:05 | 12345   |                                     |       |         |
| 80114 Bruntál                         | 14:23 | 6       |                                     |       |         |
| 81700 Kostelec na Hané                | 14:13 | 135     |                                     |       |         |
| 81640 Hlubočky-Mariánské Údolí        | 12:32 | 6       |                                     |       |         |
| 81702 Olomouc-Řepčín                  | 10:25 | 24      |                                     |       |         |
| 81101 Nezamyslice                     | 10:12 | 123456  |                                     |       |         |
| 55001 Praha-Libeň                     | 04:36 | 1234567 |                                     |       |         |
| 56201 Ústí nad Labem západ            | 04:12 | 234567  |                                     |       |         |
| 63111 Česká Třebová odjezdová skupina | 02:23 | 1234567 |                                     |       |         |
| 50600 Vratimov-důl Paskov             | 21:37 | 123456  |                                     |       |         |

| Řazení  |
|---|
| 1 sk. Cheb + Karlovy Vary a přech: 712-713, 715, 5444 + inst: 712-713, 715; 5444/010-8099 |
| 2 sk. Ústí nad Labem a pech: 5449 + inst: 522-525,531-535; 557/87                         |
| 3 sk. inst. Mělník : 530  |
| 4 sk. inst. Neratovice (Všetaty): 529   |
| 5 sk. inst. Kolin : 517,710   |

| Kolín seřadovací nádraží                                |        |          |       |  |             |            |      | Manipuluje   | 234567 |
|---|--------|----------|-------|--|-------------|------------|------|--|--------|
| přij. 02:20 / odj. 02:49                                |        |          |       |  |             |            |      | nejede v 1 a 25. - 27.XII., 1.I., 10.IV., 2., 9.V., 6., 7.VII., 29.IX., 18.XI. |        |
| tr. třída   | P/C    | Dopravce | odpor | rychl.   | norm. hmot. | norm. dél. | četa | HV   |        |
| D3  | 78:402 | ČD Cargo | S     | 90 km/h  | 1400 t      | 600 m      |      | E, U, 130 (105)  |        |
| <b>150 TERMINCARGO</b><br>místní: 517<br>pro 63710: 710 |        |          |       | <b>150 TERMINCARGO</b><br>místní: 530<br>od 63422: 530<br>od 52700: 530<br>od 57201: 530 |             |            |      |  |        |

| přechod Z                                 | přij. | kalend. | přechod na                 | odj.  | kalend. |
|---|-------|---------|----------------------------|-------|---------|
| 52600 Otrokovice                          | 02:20 | 234567  | 63710 Plzeň hlavní nádraží | 04:37 | 1234567 |
| 56201 Ústí nad Labem západ                | 23:15 | 123456  |                            |       |         |
| 68400 České Budějovice seřadovací nádraží | 23:15 | 23456   |                            |       |         |
| 64313 Nymburk seřadovací nádraží          | 22:43 | 123456  |                            |       |         |
| 52700 Brno-Maloměřice                     | 22:28 | 123456  |                            |       |         |
| 63422 Česká Třebová odjezdová skupina     | 22:15 | 123456  |                            |       |         |
| 82400 Golčův Jeníkov                      | 20:14 | 12345   |                            |       |         |
| 84250 Čáslav                              | 18:33 | 6       |                            |       |         |
| 63420 Česká Třebová odjezdová skupina     | 14:48 | 1234567 |                            |       |         |
| 84223 Pečky                               | 13:10 | 135     |                            |       |         |
| 84231 Kouřim                              | 13:10 | 24      |                            |       |         |
| 84240 Zbraslavice                         | 11:33 | 24      |                            |       |         |
| 84271 Uhlířské Janovice                   | 10:14 | 135     |                            |       |         |
| 64311 Nymburk seřadovací nádraží          | 09:56 | 1234567 |                            |       |         |
| 68402 České Budějovice seřadovací nádraží | 07:36 | 1234567 |                            |       |         |
| 57201 Cheb                                | 01:53 | 234567  |                            |       |         |

| Řazení  |
|---|
| 1 sk. Cheb + Karlovy Vary a přech: 712-713, 715, 5444 + inst: 712-713, 715; 5444/010-8099 |
| 2 sk. Ústí nad Labem a pech: 5449 + inst: 522-525,531-535; 557/87                         |
| 3 sk. inst. Mělník : 530  |
| 4 sk. inst. Neratovice (Všetaty): 529;  |

| Všetaty                  |        |          |       |         |             |            |      | Odstavuje  | 234567 |
|--------------------------|--------|----------|-------|---------|-------------|------------|------|--|--------|
| přij. 03:53 / odj. 04:08 |        |          |       |         |             |            |      | nejede v 1 a 25. - 27.XII., 1.I., 10.IV., 2., 9.V., 6., 7.VII., 29.IX., 18.XI. |        |
| tr. třída                | P/C    | Dopravce | odpor | rychl.  | norm. hmot. | norm. dél. | četa | HV   |        |
| D3                       | 78:402 | ČD Cargo | S     | 90 km/h | 1400 t      | 600 m      |      | E, U, 130 (105)  |        |



|   |                      |                      |
|---|----------------------|----------------------|
| <b>Instradace:</b>                      |                      |                      |
| 100 Přednostní zátěž<br>pro 84511: 529; |                      |                      |
| <b>přechod Z</b>                        | <b>přij. kalend.</b> | <b>přechod na</b>    |
|   |                      | <b>odj. kalend.</b>  |
|   |                      | 84511 Měšice u Prahy |
|   |                      | 04:56 X              |

|  |
|--|
| <b>Řazení</b>  |
| 1 sk. Cheb + Karlovy Vary a přech: 712-713, 715, 5444 + inst: 712-713, 715; 5444/010-8099<br>2 sk. Ústí nad Labem a pech: 5449 + inst: 522-525,531-535; 557/87<br>3 sk. inst. Mělník : 530 |

|                                 |  |               |
|---------------------------------|--|---------------|
| <b>Mělník</b>                   | <b>Manipuluje</b>  | <b>234567</b> |
| <b>přij. 04:21 / odj. 04:44</b> | nejede v 1 a 25. - 27.XII., 1.I., 10.IV., 2., 9.V., 6., 7.VII., 29.IX., 18.XI. |               |

|   |            |                 |              |               |   |                   |             |                 |  |
|---|------------|-----------------|--------------|---------------|---|-------------------|-------------|-----------------|--|
| <b>tr. třída</b>  | <b>P/C</b> | <b>Dopravce</b> | <b>odpor</b> | <b>rychl.</b> | <b>norm. hmot.</b>  | <b>norm. dél.</b> | <b>četa</b> | <b>HV</b>       |  |
| D3  | 78:402     | ČD Cargo        | S            | 90 km/h       | 1200 t  | 450 m             |             | E, U, 130 (105) |  |
| <b>Instradace:</b>  |            |                 |              |               | <b>Instradace:</b>  |                   |             |                 |  |
| 100 Přednostní zátěž<br>místní: 530<br>150 TERMINCARGO<br>místní: 530 |            |                 |              |               | 100 Přednostní zátěž<br>místní: 533,712,5444-5449<br>150 TERMINCARGO<br>místní: 712,715 |                   |             |                 |  |

|                                     |                      |                   |                     |
|-------------------------------------|----------------------|-------------------|---------------------|
| <b>přechod Z</b>                    | <b>přij. kalend.</b> | <b>přechod na</b> | <b>odj. kalend.</b> |
| 52600 Otrokovice                    | 04:21 234567         |                   |                     |
| 64610 Nymburk vjezdové nádraží      | 01:02 1234567        |                   |                     |
| 66421 Děčín hl.n. nákladové nádraží | 21:58 234567         |                   |                     |
| 65421 Kralupy nad Vltavou           | 21:12 123456         |                   |                     |
| 66411 Most nové nádraží stavědlo 1  | 18:58 1234567        |                   |                     |

|  |
|--|
| <b>Řazení</b>  |
| 1 sk. Cheb + Karlovy Vary a přech: 712-713, 715, 5444 + inst: 712-713, 715; 5444/010-8099<br>2 sk. Ústí nad Labem a pech: 5449 + inst: 522-525,531-535; 557/87 |

|  |  |               |
|--|--|---------------|
| <b>Ústí nad Labem západ vnější nádraží</b> | <b>Manipuluje</b>  | <b>234567</b> |
| <b>přij. 05:42 / odj. 07:42</b>            | nejede v 1 a 25. - 27.XII., 1.I., 10.IV., 2., 9.V., 6., 7.VII., 29.IX., 18.XI. |               |

|  |            |                 |              |               |   |                   |             |                 |  |
|--|------------|-----------------|--------------|---------------|---|-------------------|-------------|-----------------|--|
| <b>tr. třída</b>   | <b>P/C</b> | <b>Dopravce</b> | <b>odpor</b> | <b>rychl.</b> | <b>norm. hmot.</b>  | <b>norm. dél.</b> | <b>četa</b> | <b>HV</b>       |  |
| D3   | 78:402     | ČD Cargo        | S            | 90 km/h       | 1200 t  | 450 m             |             | E, U, 130 (105) |  |
| <b>Odstavuje:</b>  |            |                 |              |               | <b>Instradace:</b>  |                   |             |                 |  |
| 712-713,715,5444   |            |                 |              |               | 100 Přednostní zátěž<br>od 52600: 522-525,532-533,5449<br>od 52700: 522-525,532-533 |                   |             |                 |  |
| <b>Instradace:</b>   |            |                 |              |               | <b>Instradace:</b>  |                   |             |                 |  |
| 100 Přednostní zátěž<br>místní: 531,534-535<br>pro 52600: 522-525,532-533,5449<br>pro 52700: 712-713,715; 5444/010-8099<br>150 TERMINCARGO<br>místní: 534-535<br>pro 0: 557/87<br>pro 52700: 712,715 |            |                 |              |               | 100 Přednostní zátěž<br>od 52600: 522-525,532-533,5449<br>od 52700: 522-525,532-533 |                   |             |                 |  |

|                  |                      |   |                     |
|------------------|----------------------|---|---------------------|
| <b>přechod Z</b> | <b>přij. kalend.</b> | <b>přechod na</b>                       | <b>odj. kalend.</b> |
| 52600 Otrokovice | 05:42 234567         | 86600 Most nové nádraží stavědlo 7      | 05:52 12345         |
|                  |                      | 52700 Cheb                              | 06:30 234567        |
|                  |                      | 52600 Děčín hl.n. nákladové nádraží     | 07:42 234567        |
|                  |                      | 96413 Ústí nad Labem-Střekov            | 09:08 1234567       |
|                  |                      | 96432 Ústí nad Labem sever              | 12:31 123456        |
|                  |                      | 96440 Trmice                            | 13:40 X             |
|                  |                      | 96423 Ústí nad Labem hlavní nádraží jih | 15:30 X             |
|                  |                      | 64610 Most nové nádraží stavědlo 7      | 03:55 1234567       |
|                  |                      | 96421 Ústí nad Labem hlavní nádraží jih | 07:27 1234567       |

|   |
|---|
| <b>Řazení</b>   |
| Česká Lípa a přech: 522-525<br>Děčín a přech 5449 + inst:532-533,5449 |

|                                      |  |               |
|--------------------------------------|--|---------------|
| <b>Děčín hl.n. nákladové nádraží</b> | <b>Manipuluje</b>  | <b>234567</b> |
| <b>přij. 08:08</b>                   | nejede v 1 a 25. - 27.XII., 1.I., 10.IV., 2., 9.V., 6., 7.VII., 29.IX., 18.XI. |               |

|   |  |
|---|--|
| <b>Odstavuje:</b>   |  |
| 5449  |  |
| <b>Instradace:</b>  |  |
| 100 Přednostní zátěž<br>místní:532-533,5449<br>pro 66611: 522-525 |  |

| přechod Z | přij. | kalend. | přechod na                              | odj.  | kalend. |
|-----------|-------|---------|---|-------|---------|
|           |       |         | <b>66611</b> Rybníště                   | 08:58 | 123456  |
|           |       |         | <b>45302</b> Engelsdorf (bei Leipzig)   | 13:26 | 1234567 |
|           |       |         | <b>86052</b> Děčín východ dolní nádraží | 15:18 | 123456  |
|           |       |         | <b>86050</b> Děčín východ dolní nádraží | 03:03 | 234567  |

## Nex 52700

GVD 11.12.2011 - 08.12.2012

**Brno-Maloměřice(18:45)** - Havlíčkův Brod(20:19 - 21:15) - Kolín seř.n.(22:28 - 23:36) - Praha-Libeň(00:30 - 02:50) - Lovosice jih(04:09 - 04:49) - Ústí n.L.z.vnější n.(05:16 - 06:30) - Karlovy Vary(08:32 - 08:58) - **Cheb(09:53)**

|                  |           |                   |        |
|------------------|-----------|-------------------|--------|
| <b>Zátěž:</b>    | relační   | <b>Tr. třída:</b> | C3     |
| <b>Dopravce:</b> | ČD Cargo, | <b>P/C:</b>       | 47:360 |

### Brno-Maloměřice

123456

odj. 18:45

nejede v + a 31.XII.

| tr. třída          | P/C    | Dopravce | odpor | rychl.  | norm. hmot. | norm. dél. | četa | HV   |
|--------------------|--------|----------|-------|---------|-------------|------------|------|--|
| D4                 | 57:381 | ČD Cargo | S     | 90 km/h | 700 t       | 350 m      |      | elektrická, U, 363 (301)   |
| <b>Veze:</b>       |        |          |       |         |             |            |      |  |
|                    |        |          |       |         |             |            |      | Praha-Libeň<br>544-550<br>Kolín<br>517   |
| <b>Instradace:</b> |        |          |       |         |             |            |      |  |
|                    |        |          |       |         |             |            |      | <b>100 Přednostní zátěž</b><br>místní: 522-525,531-536,712,715,5444<br><b>150 TERMINCARGO</b><br>místní: 512-513,515,517,530,534-536,544-546,548-550,712<br><b>od 61200:</b> 515<br><b>od 50230:</b> 515<br><b>200 Poštovní vozy</b><br><b>od 44734:</b> 513,546 |

| přechod Z | přij.                               | kalend. | přechod na | odj. | kalend. |
|-----------|-------------------------------------|---------|------------|------|---------|
| 44734     | Bratislava východ                   | 15:09   |            |      | 123456  |
| 44727     | Česká Třebová odjezdová skupina     | 15:02   |            |      | 123456  |
| 82420     | Bučovice                            | 14:50   |            |      | 135     |
| 82727     | Tetčice                             | 14:43   |            |      | 12345   |
| 45004     | Wien Zentralverschiebebahnhof       | 14:08   |            |      | 123456  |
| 50230     | Ostrava levé nádraží                | 10:26   |            |      | 123456  |
| 82422     | Blažovice                           | 10:16   |            |      | 1234567 |
| 61200     | Valašské Meziříčí                   | 09:11   |            |      | 123456  |
| 92420     | Brno-Slatina                        | 09:06   |            |      | 24      |
| 68203     | České Budějovice seřadovací nádraží | 07:28   |            |      | 1234567 |
| 82824     | Modřice                             | 07:17   |            |      | 6       |
| 82320     | Modřice                             | 06:15   |            |      | 12345   |
| 57201     | Cheb                                | 06:09   |            |      | 234567  |
| 64201     | Nymburk seřadovací nádraží          | 05:53   |            |      | 234567  |
| 82621     | Oslavany                            | 05:13   |            |      | 246     |
| 62250     | Otrokovice                          | 02:48   |            |      | 1234567 |
| 44056     | Retz                                | 01:16   |            |      | 234567  |
| 82325     | Velké Opatovice                     | 00:35   |            |      | 23456   |
| 64203     | Nymburk seřadovací nádraží          | 18:36   |            |      | 1234567 |
| 82220     | Ivanovice na Hané                   | 18:25   |            |      | 12345   |
| 82121     | Křižanov                            | 17:23   |            |      | 12345   |

### Řazení

- 1 sk. inst. Kolín: 513,546  
 2 sk. Praha-Libeň a přech: 544-550 + inst: 522-525,531-536,544-546,548-550,712,715,5444  
 3 sk. Kolín a odb. : 517 + inst: 512-513,517,530  
 4 sk. inst. Havlíčkův Brod : 515

### Havlíčkův Brod

Manipuluje

123456

přij. 20:19 / odj. 21:15

nejede v + a 31.XII.

| tr. třída | P/C    | Dopravce | odpor | rychl.  | norm. hmot. | norm. dél. | četa | HV                       |
|-----------|--------|----------|-------|---------|-------------|------------|------|--------------------------|
| D4        | 57:381 | ČD Cargo | S     | 90 km/h | 800 t       | 350 m      |      | elektrická, U, 363 (301) |

|                                       |   |
|---------------------------------------|---|
|                                       | <b>Dobírá:</b>  |
|                                       | Praha-Libeň<br>544-546,548-550,712-715,5444<br>Kolín<br>504,512-514,517   |
| <b>150 TERMINCARGO</b><br>místní: 515 | <b>Instradace:</b>  |
|                                       | <b>100 Přednostní zátěž</b><br>místní: 536<br><b>150 TERMINCARGO</b><br>místní: 312-313,325,331,512-513,517,530,534-536,544-546,548-550,712 |

| přechod | Z                                   | přij. | kalend. | přechod na | odj. | kalend. |
|---------|-------------------------------------|-------|---------|------------|------|---------|
| 82731   | Humpolec                            | 17:21 | 12345   |            |      |         |
| 82832   | Jihlava                             | 16:33 | 1234567 |            |      |         |
| 64203   | Nymburk seřadovací nádraží          | 15:15 | 1234567 |            |      |         |
| 82345   | Ždírec nad Doubravou                | 15:11 | X       |            |      |         |
| 82552   | Rantířov                            | 12:43 | 135     |            |      |         |
| 82842   | Pacov                               | 11:57 | 1234567 |            |      |         |
| 62400   | Brno-Maloměřice                     | 10:49 | 1234567 |            |      |         |
| 85201   | Zruč nad Sázavou                    | 05:58 | 135     |            |      |         |
| 68402   | České Budějovice seřadovací nádraží | 04:26 | 1234567 |            |      |         |
| 57201   | Cheb                                | 04:05 | 234567  |            |      |         |
| 82846   | Kostelec u Jihlavy                  | 00:33 | 23456   |            |      |         |
| 82140   | Oslavice                            | 19:07 | 12345   |            |      |         |

|  |
|--|
| <b>Řazení</b>  |
| 1 sk. inst. Kolín: 513,546   |
| 2 sk. Praha-Libeň a přech: 544-550,712-715,5444 + inst: 522-525,531-536,544-546,548-550,712,715,5444 |
| 3 sk. Kolín a přech. : 504,512-514,517 + inst: 312-313,325,331,512-513,517,530                       |

|   |        |          |       |   |             |            |      |                          |  |
|---|--------|----------|-------|---|-------------|------------|------|--------------------------|--|
| <b>Kolín seřadovací nádraží</b>   |        |          |       | <b>Manipuluje</b>   |             |            |      | <b>123456</b>            |  |
| <b>přij. 22:28 / odj. 23:36</b>   |        |          |       |   |             |            |      | nejede v + a 31.XII.     |  |
| tr. třída   | P/C    | Dopravce | odpor | rychl.  | norm. hmot. | norm. dél. | četa | HV                       |  |
| D4  | 78:402 | ČD Cargo | S     | 90 km/h   | 1000 t      | 500 m      |      | elektrická, U, 363 (301) |  |
| <b>Odstavuje:</b>   |        |          |       | <b>Dobírá:</b>  |             |            |      |                          |  |
| 504,512-514,517   |        |          |       | Praha-Libeň<br>544-550,712-715,5444   |             |            |      |                          |  |
| <b>Instradace:</b>  |        |          |       | <b>Instradace:</b>  |             |            |      |                          |  |
| 150 TERMINCARGO<br>místní: 517<br>pro 52600: 530<br>pro 56201: 312-313,325,331<br>pro 64313: 512-513<br>200 Poštovní vozy<br>pro 64313: 513 |        |          |       | 100 Přednostní zátěž<br>místní: 536<br>150 TERMINCARGO<br>místní: 534-536,544-546,548-550,712<br>od 63422: 534-536,544-546,548-550,712,715<br>od 56201: 544-546,548-550 |             |            |      |                          |  |

| přechod | Z                                   | přij. | kalend. | přechod na | odj.                           | kalend.       |
|---------|-------------------------------------|-------|---------|------------|--------------------------------|---------------|
| 82400   | Golčův Jeníkov                      | 20:14 | 12345   | 56201      | Břeclav přednádraží            | 00:35 234567  |
| 84250   | Čáslav                              | 18:33 | 6       | 64313      | Česká Třebová vjezdová skupina | 00:45 234567  |
| 63420   | Česká Třebová odjezdová skupina     | 14:48 | 1234567 | 52600      | Děčín hl.n. nákladové nádraží  | 02:49 234567  |
| 84231   | Kouřim                              | 13:10 | 24      | 84201      | Golčův Jeníkov                 | 04:57 123456  |
| 84223   | Pečky                               | 13:10 | 135     | 84241      | Zbraslavice                    | 05:52 24      |
| 84240   | Zbraslavice                         | 11:33 | 24      | 84230      | Kouřim                         | 06:42 24      |
| 84271   | Uhlířské Janovice                   | 10:14 | 135     | 84270      | Uhlířské Janovice              | 06:47 135     |
| 64311   | Nymburk seřadovací nádraží          | 09:56 | 1234567 | 84222      | Pečky                          | 10:42 135     |
| 68402   | České Budějovice seřadovací nádraží | 07:36 | 1234567 | 64311      | Česká Třebová vjezdová skupina | 11:26 1234567 |
| 57201   | Cheb                                | 01:53 | 234567  |            |                                |               |
| 56201   | Ústí nad Labem západ                | 23:15 | 123456  |            |                                |               |
| 52700   | Brno-Maloměřice                     | 22:28 | 123456  |            |                                |               |

|   |
|---|
| <b>Řazení</b>   |
| Praha-Libeň a přech: 544-550,712-715,5444 + inst: 534-536,544-546,548-550,712,715 |

|                                 |        |          |       |   |             |            |      |  |  |
|---------------------------------|--------|----------|-------|---|-------------|------------|------|--|--|
| <b>Praha-Libeň</b>              |        |          |       | <b>Manipuluje</b>   |             |            |      | <b>234567</b>  |  |
| <b>přij. 00:30 / odj. 02:50</b> |        |          |       |   |             |            |      | nejede v 1 a 25. - 27.XII., 1.I., 10.IV., 2., 9.V., 6., 7.VII., 29.IX., 18.XI. |  |
| tr. třída                       | P/C    | Dopravce | odpor | rychl.  | norm. hmot. | norm. dél. | četa | HV   |  |
| D4                              | 47:360 | ČD Cargo | S     | 90 km/h   | 1600 t      | 500 m      |      | elektrická, U, 363 (301)   |  |
| <b>Odstavuje:</b>               |        |          |       | <b>Dobírá:</b>  |             |            |      |  |  |
| 544-550,712-715,5444            |        |          |       | Cheb<br>712-713,5444<br>Karlovy Vary<br>714-715<br>Ústí nad Labem západ<br>522-525,531-535,556-557,559<br>Lovosice<br>536 |             |            |      |  |  |

|  |  |
|--|--|
| <p style="text-align: center;"><u>Instradace:</u></p> <p><b>100 Přednostní zátěž</b><br/>pro 52700: 522-525,531-536,712,715,5444<br/><b>150 TERMINCARGO</b><br/>místní: 544-546,548-550<br/>pro 52700: 534-536,712,715<br/><b>200 Poštovní vozy</b><br/>pro 85031: 546</p> | <p style="text-align: center;"><u>Instradace:</u></p> <p><b>100 Přednostní zátěž</b><br/>místní: 522-525,531-535,557<br/>od 52700: 522-525,531-536,712,715,5444<br/><b>150 TERMINCARGO</b><br/>místní: 534-536,712<br/>od 52700: 534-536,712,715</p> |
|--|--|

| přechod Z |                                     | přij. | kalend. | přechod na |                                     | odj.  | kalend. |
|-----------|-------------------------------------|-------|---------|------------|-------------------------------------|-------|---------|
| 62502     | Brno-Maloměřice                     | 23:38 | 123456  | 52700      | Cheb                                | 02:50 | 234567  |
| 64710     | Nymburk vjezdové nádraží            | 22:52 | 1234567 | 85531      | Praha-Uhřetěves                     | 05:19 | 234567  |
| 65301     | Kralupy nad Vltavou                 | 21:59 | 123456  | 85031      | Strančice                           | 06:00 | 1234567 |
| 57201     | Cheb                                | 21:47 | 123456  | 85042      | Hostivice                           | 07:03 | 1234567 |
| 85006     | Praha-Horní Počernice               | 21:22 | 123457  | 85003      | Čelákovice                          | 08:18 | X       |
| 85534     | Praha-Uhřetěves                     | 21:10 | 1234567 | 95001      | Praha-Žižkov                        | 13:05 | 12345   |
| 85113     | Dobříš                              | 18:54 | X       | 85012      | Praha-Čakovice                      | 13:06 | 123456  |
| 95002     | Praha-Žižkov                        | 18:36 | 1234567 | 85020      | Praha-Ruzyně                        | 17:50 | X       |
| 85030     | Strančice                           | 17:24 | 1234567 | 65811      | České Budějovice seřaďovací nádraží | 19:06 | 123456  |
| 85013     | Praha-Čakovice                      | 16:23 | 123456  | 85005      | Brandýs nad Labem                   | 19:43 | 123457  |
| 85002     | Čelákovice                          | 12:21 | X       | 95003      | Praha-Žižkov                        | 22:44 | 1234567 |
| 85041     | Praha-Radotín                       | 12:12 | 67      |            |                                     |       |         |
| 66301     | Most nové nádraží stavědlo 1        | 12:08 | 1234567 |            |                                     |       |         |
| 68510     | České Budějovice seřaďovací nádraží | 06:23 | 234567  |            |                                     |       |         |
| 85000     | Brandýs nad Labem                   | 04:29 | 23456   |            |                                     |       |         |
| 65411     | Beroun seřaďovací nádraží           | 03:56 | 1234567 |            |                                     |       |         |
| 52700     | Brno-Maloměřice                     | 00:30 | 234567  |            |                                     |       |         |

|   |
|---|
| <p><b>Řazení</b></p> <p>1 sk. Ústí nad Labem západ a přech: 522-525,531-535,556-557,559 + inst: 522-525,531-535,557<br/>2 sk. Cheb a přech : 712-713,5444<br/>3 sk. Karlovy Vary a přech. : 714-715 + inst: 715<br/>4 sk. Lovosice a odb. : 536</p> |
|---|

|   |                  |  |       |         |             |            |      |                          |
|---|------------------|--|-------|---------|-------------|------------|------|--------------------------|
| <b>Lovosice jih</b>   | <b>Odstavuje</b> | <b>234567</b>  |       |         |             |            |      |                          |
| přij. 04:09 / odj. 04:49  |                  | nejede v 1 a 25. - 27.XII., 1.I., 10.IV., 2., 9.V., 6., 7.VII., 29.IX., 18.XI. |       |         |             |            |      |                          |
| tr. třída   | P/C              | Dopravce   | odpor | rychl.  | norm. hmot. | norm. dél. | četa | HV                       |
| D4  | 78:402           | ČD Cargo   | S     | 90 km/h | 800 t       | 400 m      |      | elektrická, U, 363 (301) |
| <u>Odstavuje:</u>   |                  |  |       |         |             |            |      |                          |
| 536   |                  |  |       |         |             |            |      |                          |
| <u>Instradace:</u>  |                  |  |       |         |             |            |      |                          |
| <b>100 Přednostní zátěž</b><br>místní: 536<br><b>150 TERMINCARGO</b><br>místní: 536 |                  |  |       |         |             |            |      |                          |

| přechod Z |                 | přij. | kalend. | přechod na |  | odj. | kalend. |
|-----------|-----------------|-------|---------|------------|--|------|---------|
| 52700     | Brno-Maloměřice | 04:09 | 234567  |            |  |      |         |

|   |
|---|
| <p><b>Řazení</b></p> <p>1 sk. Ústí nad Labem západ a přech: 522-525,531-535,556-557,559 + inst: 522-525,531-535,557<br/>2 sk. Cheb a přech : 712-713,5444<br/>3 sk. Karlovy Vary a přech. : 714-715 + inst: 715</p> |
|---|

|  |                   |  |       |         |   |            |      |                          |
|--|-------------------|--|-------|---------|---|------------|------|--------------------------|
| <b>Ústí nad Labem západ vnější nádraží</b>   | <b>Manipuluje</b> | <b>234567</b>  |       |         |   |            |      |                          |
| přij. 05:16 / odj. 06:30   |                   | nejede v 1 a 25. - 27.XII., 1.I., 10.IV., 2., 9.V., 6., 7.VII., 29.IX., 18.XI. |       |         |   |            |      |                          |
| tr. třída  | P/C               | Dopravce   | odpor | rychl.  | norm. hmot.   | norm. dél. | četa | HV                       |
| C3   | 78:402            | ČD Cargo   | S     | 90 km/h | 1050 t  | 450 m      |      | elektrická, U, 363 (301) |
| <u>Odstavuje:</u>  |                   |  |       |         | <u>Dobírá:</u>  |            |      |                          |
| 522-525,531-535,556-557,559  |                   |  |       |         | Cheb<br>712-713,5444<br>Karlovy Vary<br>715<br>Cheb<br>5444   |            |      |                          |
| <u>Instradace:</u>   |                   |  |       |         | <u>Instradace:</u>  |            |      |                          |
| <b>100 Přednostní zátěž</b><br>místní: 531,534-535,557<br>pro 52600: 522-525,532-533<br>pro 52700: 712,5444<br><b>150 TERMINCARGO</b><br>místní: 534-535<br>pro 52700: 712 |                   |  |       |         | <b>100 Přednostní zátěž</b><br>od 52600: 712-713,715; 5444/010-8099<br>od 52700: 712,5444<br><b>150 TERMINCARGO</b><br>místní: 712,715<br>od 52600: 712,715<br>od 65612: 712,715<br>od 52700: 712 |            |      |                          |

| přechod Z |                                   | přij. | kalend. | přechod na |                                   | odj.  | kalend. |
|-----------|-----------------------------------|-------|---------|------------|-----------------------------------|-------|---------|
| 52700     | Brno-Maloměřice                   | 05:16 | 234567  | 52700      | Cheb                              | 06:30 | 234567  |
| 64610     | Nymburk vjezdové nádraží          | 02:56 | 1234567 | 52600      | Děčín hl.n. nákladové nádraží     | 07:42 | 234567  |
| 65612     | Kralupy nad Vltavou               | 22:07 | 123456  | 96413      | Ústí nad Labem-Střekov            | 09:08 | 1234567 |
| 66513     | Děčín hl.n. nákladové nádraží     | 20:58 | 123456  | 65610      | Děčín hl.n. nákladové nádraží     | 11:26 | 234567  |
| 96414     | Ústí nad Labem-Střekov            | 20:51 | 1234567 | 96432      | Ústí nad Labem sever              | 12:31 | 123456  |
| 96433     | Ústí nad Labem sever              | 16:41 | 123456  | 96440      | Trmice                            | 13:40 | X       |
| 96422     | Ústí nad Labem hlavní nádraží jih | 16:34 | X       | 96423      | Ústí nad Labem hlavní nádraží jih | 15:30 | X       |
| 66411     | Most nové nádraží stavědlo 1      | 15:38 | 1234567 | 64610      | Most nové nádraží stavědlo 7      | 03:55 | 1234567 |
| 86601     | Most nové nádraží stavědlo 1      | 15:14 | 12345   | 86600      | Most nové nádraží stavědlo 7      | 05:52 | 12345   |
| 96441     | Trmice                            | 14:46 | X       | 96421      | Ústí nad Labem hlavní nádraží jih | 07:27 | 1234567 |
| 65610     | Kralupy nad Vltavou               | 09:41 | 234567  |            |                                   |       |         |
| 96420     | Ústí nad Labem hlavní nádraží jih | 08:30 | 1234567 |            |                                   |       |         |
| 52600     | Otrokovice                        | 05:42 | 234567  |            |                                   |       |         |

#### Řazení

1 sk. Cheb a přech: 712-713,5444 + inst: 712-713; 5444/010-8099  
2 sk. Karlovy Vary a odb. : 715 + inst: 715

## Karlovy Vary

### Odstavuje

**234567**

přij. 08:32 / odj. 08:58

nejede v 1 a 25. - 27.XII., 1.I., 10.IV., 2., 9.V., 6., 7.VII., 29.IX., 18.XI.

| tr. třída   | P/C    | Dopravce | odpor | rychl.  | norm. hmot. | norm. dél. | četa | HV                       |
|---|--------|----------|-------|---------|-------------|------------|------|--------------------------|
| C3  | 78:402 | ČD Cargo | S     | 90 km/h | 1050 t      | 450 m      |      | elektrická, U, 363 (301) |
| <u>Odstavuje:</u>   |        |          |       |         |             |            |      |                          |
| 714-715   |        |          |       |         |             |            |      |                          |
| <u>Instradace:</u>  |        |          |       |         |             |            |      |                          |
| 100 Přednostní zátěž<br>místní: 715<br>150 TERMINCARGO<br>místní: 715 |        |          |       |         |             |            |      |                          |

| přechod Z |                 | přij. | kalend. | přechod na |                            | odj.  | kalend. |
|-----------|-----------------|-------|---------|------------|----------------------------|-------|---------|
| 52700     | Brno-Maloměřice | 08:32 | 234567  | 87050      | Potůčky                    | 10:05 | 34      |
|           |                 |       |         | 87103      | Stráž nad Ohří             | 13:58 | 134     |
|           |                 |       |         | 87003      | Karlovy Vary dolní nádraží | 14:08 | 25      |
|           |                 |       |         | 87052      | Potůčky                    | 18:22 | 123457  |
|           |                 |       |         | 87101      | Hájek                      | 05:45 | 12345   |
|           |                 |       |         | 87150      | Sokolov seřadovací nádraží | 06:10 | 12345   |
|           |                 |       |         | 87001      | Mariánské Lázně            | 08:05 | 25      |

#### Řazení

Cheb a přech: 712-713,5444 + inst: 712-713; 5444/010-8099

## Cheb

**234567**

přij. 09:53

nejede v 1 a 25. - 27.XII., 1.I., 10.IV., 2., 9.V., 6., 7.VII., 29.IX., 18.XI.

| <u>Odstavuje:</u>  |  |  |  |  |  |  |  |  |
|--|--|--|--|--|--|--|--|--|
| 712-713,5444   |  |  |  |  |  |  |  |  |
| <u>Instradace:</u>   |  |  |  |  |  |  |  |  |
| 100 Přednostní zátěž<br>místní: 712-713,5444<br>pro 45366: 5444/010-8099<br>150 TERMINCARGO<br>místní: 712 |  |  |  |  |  |  |  |  |

| přechod Z |  | přij. | kalend. | přechod na |                              | odj.  | kalend. |
|-----------|--|-------|---------|------------|------------------------------|-------|---------|
|           |  |       |         | 45368      | Nürnberg Rbf                 | 13:56 | 35      |
|           |  |       |         | 87371      | Mariánské Lázně              | 15:32 | 12345   |
|           |  |       |         | 67615      | Most nové nádraží stavědlo 7 | 18:28 | 123456  |
|           |  |       |         | 67711      | Plzeň hlavní nádraží         | 18:47 | 123456  |
|           |  |       |         | 45366      | Nürnberg Rbf                 | 18:52 | 12345   |
|           |  |       |         | 67611      | Most nové nádraží stavědlo 7 | 00:10 | 1234567 |
|           |  |       |         | 87301      | Aš                           | 04:40 | 135     |
|           |  |       |         | 45360      | Nürnberg Rbf                 | 06:00 | 23456   |
|           |  |       |         | 45362      | Nürnberg Rbf                 | 09:47 | 7       |

**Rn 53031**

GVD 11.12.2011 - 08.12.2012

**Č.Třebová odj.sk.(05:40) - Ostrava hl.n. OMH(09:30)**

|                  |           |                   |        |
|------------------|-----------|-------------------|--------|
| <b>Zátěž:</b>    | relační   | <b>Tr. třída:</b> | D4     |
| <b>Dopravce:</b> | ČD Cargo, | <b>P/C:</b>       | 78:402 |

**Česká Třebová odjezdová skupina****1234567****odj. 05:40**

nejede 25., 26.XII., 1., 2.I.

| tr. třída | P/C    | Dopravce | odpor | rychl.  | norm. hmot. | norm. dél. | četa | HV  |
|-----------|--------|----------|-------|---------|-------------|------------|------|---|
| D4        | 78:402 | ČD Cargo | S     | 90 km/h | 1700 t      | 650 m      |      | E, U, 130 (118); E, U, 130 (108a)                   |
|           |        |          |       |         |             |            |      | <b>Veze:</b>  |
|           |        |          |       |         |             |            |      | Ostrava pravé nádraží<br>301-316,319,5425-5427,5496 |
|           |        |          |       |         |             |            |      | <b>Instradace:</b>                                  |
|           |        |          |       |         |             |            |      | <b>150 TERMINCARGO</b><br>312-313                   |

| přechod Z |                              | přij. | kalend. | přechod na | odj. | kalend. |
|-----------|------------------------------|-------|---------|------------|------|---------|
| 54333     | Nymburk seřadovací nádraží   | 22:25 | 123456  |            |      |         |
| 83039     | Štíty                        | 22:03 | 12345   |            |      |         |
| 64341     | Nymburk seřadovací nádraží   | 21:21 | 123456  |            |      |         |
| 44250     | Wrocław Brochów              | 20:50 | 1234567 |            |      |         |
| 83200     | Chornice                     | 18:55 | 135     |            |      |         |
| 66301     | Most nové nádraží stavědlo 1 | 18:50 | 1234567 |            |      |         |
| 45313     | Engelsdorf (bei Leipzig)     | 18:23 | 1234567 |            |      |         |
| 64311     | Nymburk seřadovací nádraží   | 17:54 | 1234567 |            |      |         |
| 83122     | Borová u Poličky             | 17:05 | X       |            |      |         |
| 67311     | Plzeň hlavní nádraží         | 12:39 | 1234567 |            |      |         |
| 54331     | Nymburk seřadovací nádraží   | 10:49 | 234567  |            |      |         |
| 64343     | Nymburk seřadovací nádraží   | 06:40 | 1234567 |            |      |         |

**Řazení**

Ostrava pravé nádraží přech. (Ostrava pravé nádraží): 301-316,319,5425-5427,5496

**Ostrava hlavní nádraží OMH****1234567****přij. 09:30**

nejede 25., 26.XII., 1., 2.I.

|   |  |  |
|---|--|--|
| <b>Odstavuje:</b>                         |  |  |
| 301-316,319,5425-5427,5496                |  |  |
| <b>Instradace:</b>                        |  |  |
| <b>150 TERMINCARGO</b><br>místní: 312-313 |  |  |

| přechod Z |  | přij. | kalend. | přechod na   | odj.                       | kalend.       |
|-----------|--|-------|---------|--------------|----------------------------|---------------|
|           |  |       |         | <b>91234</b> | Ostrava levé nádraží       | 17:00 1234567 |
|           |  |       |         | <b>45204</b> | Tarnowskie Góry            | 19:16 23456   |
|           |  |       |         | <b>45775</b> | Žilina zriaďovacia stanica | 21:52 1234567 |
|           |  |       |         | <b>60040</b> | Krnov                      | 23:45 123457  |
|           |  |       |         | <b>44008</b> | Zabrzeg Czarnolesie        | 03:30 1234567 |
|           |  |       |         | <b>45200</b> | Tarnowskie Góry            | 03:36 1234567 |
|           |  |       |         | <b>90080</b> | BIOCEL Paskov závod        | 06:02 1234567 |
|           |  |       |         | <b>80225</b> | Petrovice u Karviné        | 14:15 1234567 |

**Nex 55001**

GVD 11.12.2011 - 08.12.2012

**Praha-Libeň(00:45) - Olomouc předn.(04:36 - 04:58) - Ostrava hl.n.(06:37 - 07:31) - Bohumín-Vrbice(07:41)**

|                  |           |                   |        |
|------------------|-----------|-------------------|--------|
| <b>Zátěž:</b>    | relační   | <b>Tr. třída:</b> | D4     |
| <b>Dopravce:</b> | ČD Cargo, | <b>P/C:</b>       | 78:402 |

**Praha-Libeň****1234567****odj. 00:45**

nejede 25.XII., 1.I.

| tr. třída | P/C    | Dopravce | odpor | rychl.  | norm. hmot. | norm. dél. | četa | HV              |
|-----------|--------|----------|-------|---------|-------------|------------|------|-----------------|
| D4        | 78:402 | ČD Cargo | S     | 90 km/h | 1300 t      | 550 m      |      | E, U, 130 (104) |

|  |   |
|--|---|
|  | <b><u>Veze:</u></b><br>Olomouc hlavní nádraží<br>317-318,320-325,330-332,344-345,5495<br>Ostrava pravé nádraží<br>301-308,310-316,319,5425-5427,5496<br>Bohumín-Vrbice<br>309             |
|  | <b><u>Instradace:</u></b><br><b>100 Přednostní zátěž</b><br><b>od 57201:</b> 301-305,307-309,312-316,5425<br><b>150 TERMINCARGO</b><br><b>místní:</b> 312-313<br><b>od 57201:</b> 312-313 |

| přechod Z |                                     | přij. | kalend. | přechod na | odj. | kalend. |
|-----------|-------------------------------------|-------|---------|------------|------|---------|
| 65301     | Kralupy nad Vltavou                 | 21:59 | 123456  |            |      |         |
| 57201     | Cheb                                | 21:47 | 123456  |            |      |         |
| 85006     | Praha-Horní Počernice               | 21:22 | 123457  |            |      |         |
| 85534     | Praha-Uhřetěves                     | 21:10 | 1234567 |            |      |         |
| 85113     | Dobříš                              | 18:54 | X       |            |      |         |
| 95002     | Praha-Žižkov                        | 18:36 | 1234567 |            |      |         |
| 85030     | Strančice                           | 17:24 | 1234567 |            |      |         |
| 85013     | Praha-Čakovice                      | 16:23 | 123456  |            |      |         |
| 85002     | Čelákovice                          | 12:21 | X       |            |      |         |
| 85041     | Praha-Radotín                       | 12:12 | 67      |            |      |         |
| 66301     | Most nové nádraží stavědlo 1        | 12:08 | 1234567 |            |      |         |
| 68510     | České Budějovice seřaďovací nádraží | 06:23 | 234567  |            |      |         |
| 85000     | Brandýs nad Labem                   | 04:29 | 23456   |            |      |         |
| 65411     | Beroun seřaďovací nádraží           | 03:56 | 1234567 |            |      |         |
| 52700     | Brno-Maloměřice                     | 00:30 | 234567  |            |      |         |
| 62502     | Brno-Maloměřice                     | 23:38 | 123456  |            |      |         |
| 64710     | Nymburk vjezdové nádraží            | 22:52 | 1234567 |            |      |         |

|   |
|---|
| <b>Řazení</b>   |
| 1 sk. Bohumín-Vrbice a odb. : 309 + inst: 309   |
| 2 sk. Ostrava pravé nádraží přech. (Ostrava pravé nádraží): 301-308,310-316,319,5425-5427,5496 + inst: 301-305,307-308,312-316,5425 |
| 3 sk. Olomouc hlavní nádraží přech. (Olomouc hlavní nádraží): 317-318,320-325,330-332,344-345,5495 (1)                              |

|                                      |        |          |       |         |             |            |      |                      |                |
|--------------------------------------|--------|----------|-------|---------|-------------|------------|------|----------------------|----------------|
| <b>Olomouc přednádraží</b>           |        |          |       |         |             |            |      | <b>Odstavuje</b>     | <b>1234567</b> |
| <b>přij. 04:36 / odj. 04:58</b>      |        |          |       |         |             |            |      | nejede 25.XII., 1.I. |                |
| tr. třída                            | P/C    | Dopravce | odpor | rychl.  | norm. hmot. | norm. dél. | četa | HV                   |                |
| D4                                   | 78:402 | ČD Cargo | S     | 90 km/h | 1300 t      | 550 m      |      | E, U, 130 (104)      |                |
| <b><u>Odstavuje:</u></b>             |        |          |       |         |             |            |      |                      |                |
| 317-318,320-325,330-332,344-345,5495 |        |          |       |         |             |            |      |                      |                |

| přechod Z |  | přij. | kalend. | přechod na | odj.                       | kalend.       |
|-----------|--|-------|---------|------------|----------------------------|---------------|
|           |  |       |         | 56201      | Břeclav přednádraží        | 05:56 1234567 |
|           |  |       |         | 81701      | Kostelec na Hané           | 07:36 12345   |
|           |  |       |         | 81621      | Domašov nad Bystřicí       | 07:52 123456  |
|           |  |       |         | 81710      | Mladeč                     | 08:11 12345   |
|           |  |       |         | 81731      | Troubelice                 | 11:20 24      |
|           |  |       |         | 81102      | Nezamyslice                | 11:42 12345   |
|           |  |       |         | 91124      | Blatec                     | 13:40 135     |
|           |  |       |         | 45713      | Žilina zriaďovacia stanica | 23:36 1234567 |
|           |  |       |         | 81100      | Nezamyslice                | 02:56 123456  |
|           |  |       |         | 81011      | Krnov                      | 03:20 X       |
|           |  |       |         | 61133      | Bruntál                    | 05:03 6       |

|   |
|---|
| <b>Řazení</b>   |
| 1 sk. Bohumín-Vrbice a odb. : 309 + inst: 309   |
| 2 sk. Ostrava pravé nádraží přech. (Ostrava pravé nádraží): 301-308,310-316,319,5425-5427,5496 + inst: 301-305,307-308,312-316,5425 |

|  |        |          |       |         |             |            |      |                      |                |
|--|--------|----------|-------|---------|-------------|------------|------|----------------------|----------------|
| <b>Ostrava hlavní nádraží</b>  |        |          |       |         |             |            |      | <b>Manipuluje</b>    | <b>1234567</b> |
| <b>přij. 06:37 / odj. 07:31</b>  |        |          |       |         |             |            |      | nejede 25.XII., 1.I. |                |
| tr. třída  | P/C    | Dopravce | odpor | rychl.  | norm. hmot. | norm. dél. | četa | HV                   |                |
| D4   | 78:402 | ČD Cargo | S     | 90 km/h | 1300 t      | 550 m      |      | E, U, 111            |                |
| <b><u>Odstavuje:</u></b>   |        |          |       |         |             |            |      |                      |                |
| 301-308,310-316,319,5425-5427,5496   |        |          |       |         |             |            |      |                      |                |
| <b><u>Instradace:</u></b>  |        |          |       |         |             |            |      |                      |                |
| <b>100 Přednostní zátěž</b><br><b>místní:</b> 301-305,307-308,312-316,5425<br><b>150 TERMINCARGO</b><br><b>místní:</b> 312-313 |        |          |       |         |             |            |      |                      |                |

| přechod Z | přij. | kalend. | přechod na                              | odj.  | kalend. |
|-----------|-------|---------|---|-------|---------|
|           |       |         | <b>80225</b> Petrovice u Karviné        | 14:15 | 1234567 |
|           |       |         | <b>44002</b> Zabrzeg Czarnolesie        | 14:51 | 23456   |
|           |       |         | <b>91234</b> Ostrava levé nádraží       | 17:00 | 1234567 |
|           |       |         | <b>45204</b> Tarnowskie Góry            | 19:16 | 23456   |
|           |       |         | <b>45775</b> Žilina zriaďovacia stanica | 21:52 | 1234567 |
|           |       |         | <b>60040</b> Krnov                      | 23:45 | 123457  |
|           |       |         | <b>44008</b> Zabrzeg Czarnolesie        | 03:30 | 1234567 |
|           |       |         | <b>45200</b> Tarnowskie Góry            | 03:36 | 1234567 |
|           |       |         | <b>90080</b> BIOCEL Paskov závod        | 06:02 | 1234567 |

| Řazení                                  |
|---|
| Bohumín-Vrbice a odb. : 309 + inst: 309 |

## Bohumín-Vrbice 1234567

**přij. 07:41** nejede 25.XII., 1.I.

| <u>Odstavuje:</u>                          | <u>Instradace:</u> |
|--|--------------------|
| 309  |                    |
| <b>100 Přednostní zátěž</b><br>místní: 309 |                    |

| přechod Z | přij. | kalend. | přechod na                       | odj.  | kalend. |
|-----------|-------|---------|----------------------------------|-------|---------|
|           |       |         | <b>80225</b> Petrovice u Karviné | 16:52 | 1234567 |

## Nex 55003

GVD 11.12.2011 - 08.12.2012

**Středokluky(16:35)** - Kralupy nad Vltavou(18:16 - 20:01) - Praha-Libeň(20:30 - 23:30) - Pardubice hl.n.(01:06 - 01:37) - Zábřeh na Moravě(03:16 - 03:30) - Olomouc předn.(04:07 - 05:41) - Studénka(06:56 - 07:15) - Ostrava pravé n.(07:37 - 08:30) - **Důl Paskov(09:46)**

|                  |                      |                   |     |
|------------------|----------------------|-------------------|-----|
| <b>Zátěž:</b>    | relační, obsluhovací | <b>Tr. třída:</b> | C3  |
| <b>Dopravce:</b> | ČD Cargo,            | <b>P/C:</b>       | 0:0 |

## Středokluky 1234567

**odj. 16:35** 1234567

| tr. třída  | P/C | Dopravce | odpor | rychl.  | norm. hmot. | norm. dél. | četa | HV                           |
|--|-----|----------|-------|---------|-------------|------------|------|------------------------------|
| C3   | 0:0 | ČD Cargo | S     | 90 km/h | 500 t       | 300 m      |      | D, 753.7; D, 753.7; D, 753.7 |
| <u>Veze:</u>   |     |          |       |         |             |            |      |                              |
| Kralupy nad Vltavou<br>501-514,517-542,552-720,726-5410,5413-5423,5442-5449  |     |          |       |         |             |            |      |                              |
| Praha-Libeň<br>301-348,515-516,544-550,721-725,5411-5412,5425-5427,5490-5496 |     |          |       |         |             |            |      |                              |

| Řazení   |
|--|
| 1 sk. Praha-Libeň a přech. : 301-348,515-516,544-550,721-725,5411-5412,5425-5427,5490-5496 |
| 2 sk. Kralupy nad Vltavou a přech. : 501-514,517-542,552-720,726-5410,5413-5423,5442-5449  |

## Kralupy nad Vltavou 123456

**přij. 18:16 / odj. 20:01** nejede v + a 31.XII.

| tr. třída  | P/C    | Dopravce | odpor | rychl.  | norm. hmot. | norm. dél. | četa | HV                               |
|--|--------|----------|-------|---------|-------------|------------|------|----------------------------------|
| C3   | 78:402 | ČD Cargo | S     | 90 km/h | 1400 t      | 500 m      |      | E, U, 130 (104); E, U, 130 (104) |
| <u>Odstavuje:</u>  |        |          |       |         |             |            |      |                                  |
| 501-514,517-542,552-720,726-5410,5413-5423,5442-5449               |        |          |       |         |             |            |      |                                  |
| <u>Instradace:</u>   |        |          |       |         |             |            |      |                                  |
| <b>100 Přednostní zátěž</b><br>místní: 343,544,5425-5427,5495-5496 |        |          |       |         |             |            |      |                                  |



| přechod z | přij.                               | kalend. | přechod na | odj.  | kalend.                             |       |         |
|-----------|-------------------------------------|---------|------------|-------|-------------------------------------|-------|---------|
| 66511     | Děčín hl.n. nákladové nádraží       | 15:44   | 123456     | 67621 | Hněvice seřadovací nádraží          | 22:21 | 1234567 |
| 95458     | Kralupy nad Vltavou-KAUČUK          | 14:02   | 1234567    | 66303 | Česká Třebová vjezdová skupina      | 00:00 | 1234567 |
| 68500     | České Budějovice seřadovací nádraží | 13:05   | 1234567    | 95451 | Kralupy nad Vltavou-KAUČUK          | 01:15 | 1234567 |
| 85452     | Úžice                               | 12:10   | 1234567    | 62600 | Most nové nádraží stavědlo 7        | 01:18 | 1234567 |
| 85441     | Velvary                             | 10:41   | X          | 65801 | České Budějovice seřadovací nádraží | 01:28 | 234567  |
| 66301     | Most nové nádraží stavědlo 1        | 10:13   | 1234567    | 65520 | Beroun seřadovací nádraží           | 02:08 | 123456  |
| 65540     | Neratovice                          | 09:01   | X          | 85431 | Řevničov                            | 04:04 | 1234567 |
| 64500     | Nymburk vjezdové nádraží            | 06:54   | 1234567    | 65401 | Nymburk vjezdové nádraží            | 04:38 | 1234567 |
| 65620     | Beroun seřadovací nádraží           | 06:35   | 123456     | 65610 | Děčín hl.n. nákladové nádraží       | 05:53 | 234567  |
| 62502     | Brno-Maloměřice                     | 00:49   | 234567     | 85451 | Úžice                               | 05:57 | 1234567 |
| 64540     | Mělník                              | 00:22   | 234567     | 85440 | Velvary                             | 07:54 | X       |
| 68502     | České Budějovice seřadovací nádraží | 23:48   | 123456     | 65541 | Neratovice                          | 10:33 | X       |
| 85432     | Řevničov                            | 23:45   | 1234567    | 65803 | České Budějovice seřadovací nádraží | 14:01 | 1234567 |
| 67621     | Pízeň hlavní nádraží                | 21:05   | 1234567    | 65720 | Pízeň hlavní nádraží                | 14:21 | 1234567 |
| 62500     | Brno-Maloměřice                     | 18:28   | 123456     | 65612 | Děčín hl.n. nákladové nádraží       | 17:38 | 123456  |
| 55003     | Středokluky                         | 18:16   | 1234567    | 65421 | Mělník                              | 19:11 | 123456  |
|           |                                     |         |            | 65301 | Česká Třebová vjezdová skupina      | 21:12 | 123456  |

#### Řazení

Praha-Libeň a přech. : 301-348,515-516,544-550,721-725,5411-5412,5425-5427,5490-5496

| Praha-Libeň Manipuluje   |        |          |       |         |   |            |   | 123456               |
|--|--------|----------|-------|---------|---|------------|---|----------------------|
| přij. 20:30 / odj. 23:30   |        |          |       |         |   |            |   | nejede v + a 31.XII. |
| tr. třída  | P/C    | Dopravce | odpor | rychl.  | norm. hmot.   | norm. dél. | četa  | HV                   |
| C3   | 78:402 | ČD Cargo | S     | 90 km/h | 1300 t  | 550 m      | E, U, 130 (104); E, U, 130; E, U, 130 (104) |                      |
| <b>Odstavuje:</b>  |        |          |       |         | <b>Dobírá:</b>  |            |   |                      |
| 301-348,515-516,544-550,721-725,5411-5412,5425-5427,5490-5496      |        |          |       |         | Olomouc hlavní nádraží<br>317-318,320-325,330-332,344-345,5495<br>Zábřeh na Moravě<br>326-329<br>Ostrava pravé nádraží<br>301-308,310-316,319,5425-5427,5496  |            |   |                      |
| <b>100 Přednostní zátěž</b><br>místní: 343,544,5425-5427,5495-5496 |        |          |       |         | <b>100 Přednostní zátěž</b><br>místní: 506,508-509,512-514; 517/13-18<br><b>od 57201:</b> 317-318,320-332,5495; 305/67<br><b>150 TERMINCARGO</b><br>místní: 325,331,512-513<br><b>od 57201:</b> 317,325,331,512-513 |            |   |                      |

| přechod z | přij.                               | kalend. | přechod na | odj.  | kalend.             |       |        |
|-----------|-------------------------------------|---------|------------|-------|---------------------|-------|--------|
| 85113     | Dobříš                              | 18:54   | X          | 55003 | Vratimov-důl Paskov | 23:30 | 123456 |
| 95002     | Praha-Žižkov                        | 18:36   | 1234567    | 57201 | Brno dolní nádraží  | 01:00 | 234567 |
| 85030     | Strančice                           | 17:24   | 1234567    |       |                     |       |        |
| 85013     | Praha-Čakovice                      | 16:23   | 123456     |       |                     |       |        |
| 85002     | Čelákovice                          | 12:21   | X          |       |                     |       |        |
| 85041     | Praha-Radotín                       | 12:12   | 67         |       |                     |       |        |
| 66301     | Most nové nádraží stavědlo 1        | 12:08   | 1234567    |       |                     |       |        |
| 68510     | České Budějovice seřadovací nádraží | 06:23   | 234567     |       |                     |       |        |
| 85000     | Brandýs nad Labem                   | 04:29   | 23456      |       |                     |       |        |
| 65411     | Beroun seřadovací nádraží           | 03:56   | 1234567    |       |                     |       |        |
| 52700     | Brno-Maloměřice                     | 00:30   | 234567     |       |                     |       |        |
| 62502     | Brno-Maloměřice                     | 23:38   | 123456     |       |                     |       |        |
| 64710     | Nymburk vjezdové nádraží            | 22:52   | 1234567    |       |                     |       |        |
| 65301     | Kralupy nad Vltavou                 | 21:59   | 123456     |       |                     |       |        |
| 57201     | Cheb                                | 21:47   | 123456     |       |                     |       |        |

#### Řazení

1 sk. Ostrava pravé a přech.: 301-308,310-316,319,5425-5427,5496 (PP)  
2 sk. Olomouc hlavní nádraží přech. (Olomouc hlavní nádraží): 317-318,320-325,330-332,344-345,5495 + inst: 317-318,320-325,330-332,5495; 305/67  
3 sk. Zábřeh na Moravě a přech. : 326-329 + inst: 326-329  
4 sk. inst. Pardubice hlavní nádraží : 506,508-509,512-514; 517/13-18

| Pardubice hlavní nádraží Manipuluje  |        |          |       |         |   |            |   | 234567   |
|--|--------|----------|-------|---------|---|------------|---|--|
| přij. 01:06 / odj. 01:37   |        |          |       |         |   |            |   | nejede v 1 a 25. - 27.XII., 1.I., 10.IV., 2., 9.V., 6., 7.VII., 29.IX., 18.XI. |
| tr. třída  | P/C    | Dopravce | odpor | rychl.  | norm. hmot.                                       | norm. dél. | četa  | HV   |
| C3   | 78:402 | ČD Cargo | S     | 90 km/h | 1300 t  | 550 m      | E, U, 130 (104); E, U, 130; E, U, 130 (104) |  |
| <b>100 Přednostní zátěž</b><br>místní: 506,508-509,512-514; 517/13-18<br><b>150 TERMINCARGO</b><br>místní: 512-513 |        |          |       |         | <b>150 TERMINCARGO</b><br>místní: 312-313,325,331 |            |   |  |

| přechod z | přij.                           | kalend. | přechod Na | odj.  | kalend.                       |
|-----------|---------------------------------|---------|------------|-------|-------------------------------|
| 83064     | Vamberk                         | 22:54   | 1234567    | 83223 | Čachnov                       |
| 63422     | Česká Třebová odjezdová skupina | 20:14   | 123456     | 93532 | Řečany nad Labem              |
| 93533     | Řečany nad Labem                | 19:52   | 123457     | 93720 | Pardubice-Rosice nad Labem    |
| 83222     | Čachnov                         | 17:49   | 1234567    | 83100 | Hradec Králové hlavní nádraží |
| 64311     | Nymburk seřadovací nádraží      | 13:57   | 1234567    | 63420 | Nymburk vjezdové nádraží      |
| 83101     | Hradec Králové hlavní nádraží   | 13:49   | 1234567    |       |                               |
| 63420     | Česká Třebová odjezdová skupina | 10:35   | 1234567    |       |                               |

| Řazení  |
|---|
| 1 sk. Ostrava pravé nádraží a přech: 301-308,310-316,319,5425-5427,5496 + inst: 312-313,325 (PP)  |
| 2 sk. Olomouc hlavní nádraží přech. (Olomouc hlavní nádraží): 317-318,320-325,330-332,344-345,5495 + inst: 317-318,320-325,330-332,5495; 305/67 |
| 3 sk. Zábřeh na Moravě a přech. : 326-329 + inst: 326-329   |

| Zábřeh na Moravě         | Odstavuje | 234567   |
|--------------------------|-----------|--|
| přij. 03:16 / odj. 03:30 |           | nejede v 1 a 25. - 27.XII., 1.I., 10.IV., 2., 9.V., 6., 7.VII., 29.IX., 18.XI. |

| tr. třída                               | P/C    | Dopravce | odpor | rychl.  | norm. hmot. | norm. dél. | četa | HV  |
|---|--------|----------|-------|---------|-------------|------------|------|---|
| C3                                      | 78:402 | ČD Cargo | S     | 90 km/h | 1300 t      | 550 m      |      | E, U, 130 (104); E, U, 130; E, U, 130 (104) |
| <u>Odstavuje:</u>                       |        |          |       |         |             |            |      |   |
| 326-329                                 |        |          |       |         |             |            |      |   |
| <u>Instradace:</u>                      |        |          |       |         |             |            |      |   |
| 100 Přednostní zátěž<br>místní: 326-329 |        |          |       |         |             |            |      |   |

| přechod z | přij. | kalend. | přechod Na | odj.       | kalend. |
|-----------|-------|---------|------------|------------|---------|
|           |       |         | 93170      | Šumperk    | 04:50   |
|           |       |         | 93130      | Hoštejn    | 07:01   |
|           |       |         | 83401      | Mikulovice | 11:42   |
|           |       |         | 83129      | Mohelnice  | 13:51   |
|           |       |         | 83403      | Zlaté Hory | 00:55   |

| Řazení  |
|---|
| 1 sk. Ostrava pravé nádraží a přech : 301-308,310-316,319,5425-5427,5496 + inst: 312-313,325 (PP)   |
| 2 sk. Olomouc hlavní nádraží přech. (Olomouc hlavní nádraží): 317-318,320-325,330-332,344-345,5495 + inst: 317-318,320-325,330-332,5495; 305/67 |

| Olomouc přednádraží      | Manipuluje | 234567   |
|--------------------------|------------|--|
| přij. 04:07 / odj. 05:41 |            | nejede v 1 a 25. - 27.XII., 1.I., 10.IV., 2., 9.V., 6., 7.VII., 29.IX., 18.XI. |

| tr. třída  | P/C    | Dopravce | odpor | rychl.  | norm. hmot. | norm. dél. | četa | HV  |
|--|--------|----------|-------|---|-------------|------------|------|---|
| C3   | 78:402 | ČD Cargo | S     | 90 km/h   | 1300 t      | 550 m      |      | E, U, 130 (104); E, U, 130; E, U, 130 (104) |
| <u>Odstavuje:</u>  |        |          |       | <u>Dobírá:</u>  |             |            |      |   |
| 317-318,320-325,330-332,344-345,5495   |        |          |       | Ostrava pravé nádraží<br>5425-5427,5496   |             |            |      |   |
| <u>Instradace:</u>   |        |          |       | <u>Instradace:</u>  |             |            |      |   |
| 100 Přednostní zátěž<br>místní: 318,320-325,330-332,5495<br>pro 55003: 317; 305/67<br>150 TERMINCARGO<br>místní: 325<br>pro 56201: 331<br>pro 55003: 312-313,317 |        |          |       | 100 Přednostní zátěž<br>od 55003: 317; 305/67<br>od 56201: 301-317,319,5425-5427,5496<br>150 TERMINCARGO<br>místní: 312-313<br>od 56201: 312-313,317; 305/67<br>od 55003: 312-313,317 |             |            |      |   |

| přechod z | přij.                           | kalend. | přechod Na | odj.  | kalend.                    |
|-----------|---------------------------------|---------|------------|-------|----------------------------|
| 55003     | Středokluky                     | 04:07   | 234567     | 55003 | Vratimov-důl Paskov        |
| 63111     | Česká Třebová odjezdová skupina | 02:23   | 1234567    | 56201 | Břeclav přednádraží        |
| 81103     | Nezamyslice                     | 22:31   | 12345      | 81701 | Kostelec na Hané           |
| 81730     | Troubelice                      | 19:34   | 24         | 81621 | Domašov nad Bystřicí       |
| 61302     | Přerov přednádraží              | 18:25   | 1234567    | 81710 | Mladeč                     |
| 61314     | Valašské Meziříčí               | 17:43   | 1234567    | 81731 | Troubelice                 |
| 81715     | Mladeč                          | 16:52   | 12345      | 45711 | Žilina zriaďovacia stanica |
| 80110     | Krnov                           | 16:04   | X          | 81102 | Nezamyslice                |
| 91125     | Blatec                          | 15:05   | 135        | 91124 | Blatec                     |
| 81620     | Domašov nad Bystřicí            | 15:05   | 12345      | 63113 | Přerov přednádraží         |
| 80114     | Bruntál                         | 14:23   | 6          | 81100 | Nezamyslice                |
| 81700     | Kostelec na Hané                | 14:13   | 135        | 81011 | Krnov                      |
| 81640     | Hlubočky-Mariánské Údolí        | 12:32   | 6          | 63111 | Přerov přednádraží         |
| 81702     | Olomouc-Řepčín                  | 10:25   | 24         | 61133 | Bruntál                    |
| 81101     | Nezamyslice                     | 10:12   | 123456     |       |                            |
| 56201     | Ústí nad Labem západ            | 04:12   | 234567     |       |                            |

| Řazení  |
|---|
| 1 sk. inst. Vratimov (Vratimov): 305/67 (2345)  |
| 2 sk. Ostrava pravé nádraží : 301-308,310-316,319,5425-5427,5496 + inst: 301-316,319,5425-5427,5496 (-) |
| 3 sk. inst. Studénka : 317  |

| <b>Studénka</b>   |        |          |       |         |   |            |   | <b>Odstavuje</b>   |                              | <b>234567</b> |
|---|--------|----------|-------|---------|---|------------|---|--|------------------------------|---------------|
| <b>přij. 06:56 / odj. 07:15</b>                                       |        |          |       |         |   |            |   | nejede v 1 a 25. - 27.XII., 1.I., 10.IV., 2., 9.V., 6., 7.VII., 29.IX., 18.XI. |                              |               |
| tr. třída   | P/C    | Dopravce | odpor | rychl.  | norm. hmot.   | norm. dél. | četa  | HV   |                              |               |
| C3  | 78:402 | ČD Cargo | S     | 90 km/h | 1300 t  | 550 m      | E, U, 130 (104); E, U, 130; E, U, 130 (104) |  |                              |               |
| <b>Instradace:</b>  |        |          |       |         |   |            |   |  |                              |               |
| 100 Přednostní zátěž<br>místní: 317<br>150 TERMINCARGO<br>místní: 317 |        |          |       |         |   |            |   |  |                              |               |
| přechod z   |        | přij.    |       | kalend. | přechod na  |            | odj.  |  | kalend.                      |               |
| 55003 Středokluky   |        | 06:56    |       | 234567  | 60020 Štramberk<br>80302 Štramberk<br>80300 Štramberk |            | 11:48<br>14:22<br>06:10                     |  | 1234567<br>123456<br>1234567 |               |

**Řazení**  
 1 sk. inst. Vratimov (Vratimov): 305/67 (2345)  
 2 sk. Ostrava pravé nádraží a přech : 301-308,310-316,319,5425-5427,5496 + inst: 301-316,319,5425-5427,5496 (PP)

| <b>Ostrava pravé nádraží</b>   |        |          |       |         |   |            |   | <b>Odstavuje</b>  |  | <b>2345</b> |
|--|--------|----------|-------|---------|---|------------|---|-------------------|--|-------------|
| <b>přij. 07:37 / odj. 08:30</b>  |        |          |       |         |   |            |   | nejede v 1, 6 a + |  |             |
| tr. třída  | P/C    | Dopravce | odpor | rychl.  | norm. hmot.   | norm. dél. | četa  | HV                |  |             |
| C3   | 78:402 | ČD Cargo | S     | 90 km/h | 1300 t  | 550 m      | E, U, 130   |                   |  |             |
| <b>Odstavuje:</b>  |        |          |       |         |   |            |   |                   |  |             |
| 301-308,310-316,319,5425-5427,5496   |        |          |       |         |   |            |   |                   |  |             |
| <b>Instradace:</b>   |        |          |       |         |   |            |   |                   |  |             |
| 100 Přednostní zátěž<br>místní: 301-316,319,5425-5427,5496<br>pro 56001: 305/67<br>150 TERMINCARGO<br>místní: 312-313<br>pro 56001: 305/67 |        |          |       |         |   |            |   |                   |  |             |
| přechod z  |        | přij.    |       | kalend. | přechod na  |            | odj.  |                   | kalend.  |             |
| 55003 Středokluky  |        | 07:37    |       | 234567  | 91234 Ostrava levé nádraží<br>45204 Tarnowskie Góry<br>45775 Žilina zriaďovacia stanica<br>60040 Krnov<br>44008 Zabrzeg Czarnolesie<br>45200 Tarnowskie Góry<br>56001 Vratimov-důl Paskov<br>90080 BIOCEL Paskov závod<br>80225 Petrovice u Karviné |            | 17:00<br>19:16<br>21:52<br>23:45<br>03:30<br>03:36<br>03:42<br>06:02<br>14:15 |                   | 1234567<br>23456<br>1234567<br>123457<br>1234567<br>1234567<br>1<br>1234567<br>1234567 |             |

**Řazení**  
 inst. Vratimov (Vratimov): 305/67

| <b>Vratimov-důl Paskov</b>  |  |  |  |  |  |  |  | <b>Odstavuje</b>  |  | <b>2345</b> |
|---|--|--|--|--|--|--|--|-------------------|--|-------------|
| <b>přij. 09:46</b>  |  |  |  |  |  |  |  | nejede v 1, 6 a + |  |             |
| <b>Instradace:</b>  |  |  |  |  |  |  |  |                   |  |             |
| 100 Přednostní zátěž<br>místní: 305/67<br>150 TERMINCARGO<br>místní: 305/67 |  |  |  |  |  |  |  |                   |  |             |

| <b>Nex 56001</b>   |  |                  |  |                   |  |             |  |  |  |                             |
|--|--|------------------|--|-------------------|--|-------------|--|--|--|-----------------------------|
|  |  |                  |  |                   |  |             |  |  |  | GVD 11.12.2011 - 08.12.2012 |
| <b>Lovosice jih(16:03) - Ostrava pravé n.(03:28 - 03:42) - Důl Paskov(04:26)</b> |  |                  |  |                   |  |             |  |  |  |                             |
| <b>Zátěž:</b>  |  | <b>Dopravce:</b> |  | <b>Tr. třída:</b> |  | <b>P/C:</b> |  |  |  |                             |
|  |  | ČD Cargo,        |  | C3                |  | 47:360      |  |  |  |                             |

| <b>Lovosice jih</b> |        |          |       |         |             |            |                      | <b>Odstavuje</b>          |  | <b>7</b> |
|---------------------|--------|----------|-------|---------|-------------|------------|----------------------|---------------------------|--|----------|
| <b>odj. 16:03</b>   |        |          |       |         |             |            |                      | jede v 7ode dne vyhlášení |  |          |
| tr. třída           | P/C    | Dopravce | odpor | rychl.  | norm. hmot. | norm. dél. | četa                 | HV                        |  |          |
| D4                  | 47:360 | ČD Cargo | S     | 90 km/h | 1300 t      | 550 m      | E, U, 130; E, U, 130 |                           |  |          |

| Ostrava pravé nádraží           |        |          |       |         |             |            |   | Dobírá  |  | 1 |
|---------------------------------|--------|----------|-------|---------|-------------|------------|---|---|--|---|
| <b>přij. 03:28 / odj. 03:42</b> |        |          |       |         |             |            |   | jede v 1 a 27.XII., 10.IV., nejede 26.XII., 9.IV. |  |   |
| tr. třída                       | P/C    | Dopravce | odpor | rychl.  | norm. hmot. | norm. dél. | četa  | HV  |  |   |
| C3                              | 78:402 | ČD Cargo | S     | 90 km/h | 1300 t      | 550 m      |   | D, 2 x 742 (714v); D, 2 x 742 (714v)              |  |   |
|                                 |        |          |       |         |             |            | <u>Instradace:</u>  |   |  |   |
|                                 |        |          |       |         |             |            | 100 Přednostní zátěž<br>od 55003: 305/67<br>150 TERMINCARGO<br>od 55003: 305/67 |   |  |   |

| Řazení                            |
|-----------------------------------|
| inst. Vratimov (Vratimov): 305/67 |

| Vratimov-duř Paskov   |  |  |  |  |  |  |                    |   |  | 1 |
|---|--|--|--|--|--|--|--------------------|---|--|---|
| <b>přij. 04:26</b>  |  |  |  |  |  |  |                    | jede v 1 a 27.XII., 10.IV., nejede 26.XII., 9.IV. |  |   |
|   |  |  |  |  |  |  | <u>Instradace:</u> |   |  |   |
| 100 Přednostní zátěž<br>místní: 305/67<br>150 TERMINCARGO<br>místní: 305/67 |  |  |  |  |  |  |                    |   |  |   |

| Nex 56201  |  |           |  |  |                   |  |        |  |  |  |
|--|--|-----------|--|--|-------------------|--|--------|--|--|--|
| GVD 11.12.2011 - 08.12.2012  |  |           |  |  |                   |  |        |  |  |  |
| Ústí nad Labem západ(19:53) - Mělník(20:57 - 21:55) - Kolín seř.n.(23:15 - 00:35) - Olomouc předn.(04:12 - 05:56) - Přerov přednádraží(06:23 - 07:59) - Otrokovice(08:25 - 10:05) - Břeclav přednádraží(11:04) |  |           |  |  |                   |  |        |  |  |  |
| <b>Zátěž:</b>  |  | relační   |  |  | <b>Tr. třída:</b> |  | D3     |  |  |  |
| <b>Dopravce:</b>   |  | ČD Cargo, |  |  | <b>P/C:</b>       |  | 78:402 |  |  |  |

| Ústí nad Labem západ |        |          |       |         |             |            |   | 123456               |  |  |
|----------------------|--------|----------|-------|---------|-------------|------------|---|----------------------|--|--|
| <b>odj. 19:53</b>    |        |          |       |         |             |            |   | nejede v + a 31.XII. |  |  |
| tr. třída            | P/C    | Dopravce | odpor | rychl.  | norm. hmot. | norm. dél. | četa  | HV                   |  |  |
| D4                   | 78:402 | ČD Cargo | S     | 90 km/h | 800 t       | 400 m      |   | E, U, 130 (105)      |  |  |
|                      |        |          |       |         |             |            | <u>Veze:</u>  |                      |  |  |
|                      |        |          |       |         |             |            | Kolín<br>517<br>Olomouc hlavní nádraží<br>5425-5427,5495-5496   |                      |  |  |
|                      |        |          |       |         |             |            | <u>Instradace:</u>  |                      |  |  |
|                      |        |          |       |         |             |            | 100 Přednostní zátěž<br>místní: 301-317,5425-5427,5496<br>od 57201: 301-320,323-325,330-332,344-348,512-514,529-530,5495<br>150 TERMINCARGO<br>místní: 312-313,325,331,513,517<br>od 57201: 312-313,317,325,331,512-513,517,530 |                      |  |  |

| přechod z |                                   | přij. | kalend. | přechod Na | odj. | kalend. |
|-----------|-----------------------------------|-------|---------|------------|------|---------|
| 96433     | Ústí nad Labem sever              | 16:41 | 123456  |            |      |         |
| 96422     | Ústí nad Labem hlavní nádraží jih | 16:34 | X       |            |      |         |
| 66411     | Most nové nádraží stavědlo 1      | 15:38 | 1234567 |            |      |         |
| 86601     | Most nové nádraží stavědlo 1      | 15:14 | 12345   |            |      |         |
| 96441     | Trmice                            | 14:46 | X       |            |      |         |
| 96412     | Ústí nad Labem-Střekov            | 11:46 | 1234567 |            |      |         |
| 66511     | Děčín hl.n. nákladové nádraží     | 10:27 | 123456  |            |      |         |
| 65610     | Kralupy nad Vltavou               | 09:41 | 234567  |            |      |         |
| 96420     | Ústí nad Labem hlavní nádraží jih | 08:30 | 1234567 |            |      |         |
| 52700     | Brno-Maloměřice                   | 05:16 | 234567  |            |      |         |
| 64610     | Nymburk vjezdové nádraží          | 02:56 | 1234567 |            |      |         |
| 65612     | Kralupy nad Vltavou               | 22:07 | 123456  |            |      |         |
| 57201     | Cheb                              | 17:14 | 123456  |            |      |         |

| Řazení  |
|---|
| 1 sk. Olomouc hlavní nádraží přech. (Olomouc hlavní nádraží): 5425-5427,5495-5496 + inst: 301-320,323-325,330-332,344-348,5425-5427,5495-5496 |
| 2 sk. Kolín přech. (Kolín): 517 + inst: 512-514,517   |
| 3 sk. inst. Mělník : 529-530  |

| Mělník  |                               |          |         |         |                     |  |        | Manipuluje           |  | 123456  |  |
|---|-------------------------------|----------|---------|---------|---------------------|--|--------|----------------------|--|---------|--|
| přij. 20:57 / odj. 21:55  |                               |          |         |         |                     |  |        | nejede v + a 31.XII. |  |         |  |
| tr. třída   | P/C                           | Dopravce | odpor   | rychl.  | norm. hmot.         | norm. dél.   | četa   | HV                   |  |         |  |
| D3  | 78:402                        | ČD Cargo | S       | 90 km/h | 1600 t              | 600 m  |        | E, U, 130 (105)      |  |         |  |
|   |                               |          |         |         |                     | <b>Dobírá:</b>   |        |                      |  |         |  |
|   |                               |          |         |         |                     | Olomouc hlavní nádraží<br>301-325,330-332,344-346,5425-5427,5495-5496  |        |                      |  |         |  |
| <b>100 Přednostní zátěž</b><br>místní: 529-530<br><b>150 TERMINCARGO</b><br>místní: 530 |                               |          |         |         |                     | <b>100 Přednostní zátěž</b><br>místní: 301-325,330-332,336-346,517,5412,5425-5427,5495-5496<br><b>150 TERMINCARGO</b><br>místní: 312-313,325,331,343,513,515,517,544-546,548-550; 305/67 |        |                      |  |         |  |
| přechod z   |                               | přij.    |         | kalend. |                     | přechod na   |        | odj.                 |  | kalend. |  |
| 66411   | Most nové nádraží stavědlo 1  | 18:58    | 1234567 | 64540   | Kralupy nad Vltavou | 22:08  | 123456 |                      |  |         |  |
| 64610   | Nymburk vjezdové nádraží      | 01:02    | 1234567 |         |                     |  |        |                      |  |         |  |
| 66421   | Děčín hl.n. nákladové nádraží | 21:58    | 234567  |         |                     |  |        |                      |  |         |  |
| 65421   | Kralupy nad Vltavou           | 21:12    | 123456  |         |                     |  |        |                      |  |         |  |

| Řazení  |  |
|---|--|
| 1 sk. Olomouc hlavní nádraží přech. (Olomouc hlavní nádraží): 301-325,330-332,344-346,5425-5427,5495-5496 + inst: 301-325,330-332,344-348,5425-5427,5495-5496 |  |
| 2 sk. Kolín přech. (Kolín): 517 + inst: 336-343,512-515,517,544-546,548-550,5412  |  |

| Kolín seřadovací nádraží   |                                     |          |         |         |                                |  |         | Manipuluje   |  | 234567  |  |
|--|-------------------------------------|----------|---------|---------|--------------------------------|--|---------|--|--|---------|--|
| přij. 23:15 / odj. 00:35   |                                     |          |         |         |                                |  |         | nejede v 1 a 25. - 27.XII., 1.I., 10.IV., 2., 9.V., 6., 7.VII., 29.IX., 18.XI. |  |         |  |
| tr. třída  | P/C                                 | Dopravce | odpor   | rychl.  | norm. hmot.                    | norm. dél.   | četa    | HV   |  |         |  |
| D3   | 78:402                              | ČD Cargo | S       | 90 km/h | 1600 t                         | 600 m  |         | E, U, 130 (105)  |  |         |  |
|  |                                     |          |         |         |                                | <b>Odstavuje:</b>  |         |  |  |         |  |
| 517  |                                     |          |         |         |                                |  |         |  |  |         |  |
|  |                                     |          |         |         |                                | <b>Instradace:</b>   |         |  |  |         |  |
| <b>100 Přednostní zátěž</b><br>místní: 336-343,517,5412<br>pro 64313: 512-514<br><b>150 TERMINCARGO</b><br>místní: 517<br>pro 52700: 544-546,548-550<br>pro 57201: 343,515<br>pro 64313: 512-513 |                                     |          |         |         |                                | <b>150 TERMINCARGO</b><br>místní: 312-313,325,331<br>od 52700: 312-313,325,331 |         |  |  |         |  |
| přechod z  |                                     | přij.    |         | kalend. |                                | přechod na   |         | odj.   |  | kalend. |  |
| 52700  | Brno-Maloměřice                     | 22:28    | 123456  | 52700   | Cheb                           | 23:36  | 123456  |  |  |         |  |
| 63422  | Česká Třebová odjezdová skupina     | 22:15    | 123456  | 64313   | Česká Třebová vjezdová skupina | 00:45  | 234567  |  |  |         |  |
| 82400  | Golčův Jeníkov                      | 20:14    | 12345   | 57201   | Brno dolní nádraží             | 02:53  | 234567  |  |  |         |  |
| 84250  | Čáslav                              | 18:33    | 6       | 84201   | Golčův Jeníkov                 | 04:57  | 123456  |  |  |         |  |
| 63420  | Česká Třebová odjezdová skupina     | 14:48    | 1234567 | 84241   | Zbraslavice                    | 05:52  | 24      |  |  |         |  |
| 84223  | Pečky                               | 13:10    | 135     | 84230   | Kouřim                         | 06:42  | 24      |  |  |         |  |
| 84231  | Kouřim                              | 13:10    | 24      | 84270   | Uhlířské Janovice              | 06:47  | 135     |  |  |         |  |
| 84240  | Zbraslavice                         | 11:33    | 24      | 84222   | Pečky                          | 10:42  | 135     |  |  |         |  |
| 84271  | Uhlířské Janovice                   | 10:14    | 135     | 64311   | Česká Třebová vjezdová skupina | 11:26  | 1234567 |  |  |         |  |
| 64311  | Nymburk seřadovací nádraží          | 09:56    | 1234567 | 64203   | Brno-Maloměřice                | 13:06  | 1234567 |  |  |         |  |
| 68402  | České Budějovice seřadovací nádraží | 07:36    | 1234567 |         |                                |  |         |  |  |         |  |
| 57201  | Cheb                                | 01:53    | 234567  |         |                                |  |         |  |  |         |  |
| 56201  | Ústí nad Labem západ                | 23:15    | 123456  |         |                                |  |         |  |  |         |  |

| Řazení  |  |
|---|--|
| Olomouc hlavní nádraží přech. (Olomouc hlavní nádraží): 301-325,330-332,344-346,5425-5427,5495-5496 + inst: 301-325,330-332,344-348,5425-5427,5495-5496 |  |

| Olomouc přednádraží                         |        |          |       |         |             |  |      | Manipuluje  |  | 1234567 |  |
|---|--------|----------|-------|---------|-------------|--|------|---|--|---------|--|
| přij. 04:12 / odj. 05:56                    |        |          |       |         |             |  |      | nejede od 25.XII. do 26.XII., 1.I., 9.IV., 6.VII. |  |         |  |
| tr. třída                                   | P/C    | Dopravce | odpor | rychl.  | norm. hmot. | norm. dél.   | četa | HV  |  |         |  |
| D3  | 78:402 | ČD Cargo | S     | 90 km/h | 1300 t      | 500 m  |      | E, U, 130 (105); elektrická, U, 363 (307)         |  |         |  |
|   |        |          |       |         |             | <b>Odstavuje:</b>  |      |   |  |         |  |
| 301-325,330-332,344-346,5425-5427,5495-5496 |        |          |       |         |             |  |      |   |  |         |  |
|   |        |          |       |         |             | <b>Dobírá:</b>   |      |   |  |         |  |
|   |        |          |       |         |             | Břeclav<br>333-334<br>Otrokovice<br>331-332,347-348<br>Přerov přednádraží<br>301-318,320-322,330,346 |      |   |  |         |  |

|   |  |
|---|--|
| <p style="text-align: center;"><u>Instradace:</u></p> <p><b>100 Přednostní zátěž</b><br/> místní: 318-325,330-332,344-348,5495<br/> pro <b>55003</b>: 301-317,319,5425-5427,5496</p> <p><b>150 TERMINCARGO</b><br/> místní: 325<br/> pro <b>55003</b>: 312-313,317; 305/67<br/> pro <b>56201</b>: 331</p> | <p style="text-align: center;"><u>Instradace:</u></p> <p><b>150 TERMINCARGO</b><br/> místní: 331<br/> od <b>55003</b>: 331<br/> od <b>56201</b>: 331</p> |
|---|--|

| přechod z                                    | přij. | kalend. | přechod Na                              | odj.  | kalend. |
|--|-------|---------|---|-------|---------|
| <b>55001</b> Praha-Libeň                     | 04:36 | 1234567 | <b>55003</b> Vratimov-důl Paskov        | 05:41 | 234567  |
| <b>63111</b> Česká Třebová odjezdová skupina | 02:23 | 1234567 | <b>56201</b> Břeclav přednádraží        | 05:56 | 1234567 |
| <b>81103</b> Nezamyslice                     | 22:31 | 12345   | <b>81701</b> Kostelec na Hané           | 07:36 | 12345   |
| <b>81730</b> Troubelice                      | 19:34 | 24      | <b>81621</b> Domašov nad Bystřicí       | 07:52 | 123456  |
| <b>61302</b> Přerov přednádraží              | 18:25 | 1234567 | <b>81710</b> Mladeč                     | 08:11 | 12345   |
| <b>61314</b> Valašské Meziříčí               | 17:43 | 1234567 | <b>81731</b> Troubelice                 | 11:20 | 24      |
| <b>81715</b> Mladeč                          | 16:52 | 12345   | <b>45711</b> Žilina zriaďovacia stanica | 11:22 | 1234567 |
| <b>80110</b> Krnov                           | 16:04 | X       | <b>81102</b> Nezamyslice                | 11:42 | 12345   |
| <b>91125</b> Blatec                          | 15:05 | 135     | <b>91124</b> Blatec                     | 13:40 | 135     |
| <b>81620</b> Domašov nad Bystřicí            | 15:05 | 12345   | <b>63113</b> Přerov přednádraží         | 16:22 | 23456   |
| <b>80114</b> Bruntál                         | 14:23 | 6       | <b>81100</b> Nezamyslice                | 02:56 | 123456  |
| <b>81700</b> Kostelec na Hané                | 14:13 | 135     | <b>81011</b> Krnov                      | 03:20 | X       |
| <b>81640</b> Hlubočky-Mariánské Údolí        | 12:32 | 6       | <b>63111</b> Přerov přednádraží         | 03:34 | 1234567 |
| <b>81702</b> Olomouc-Řepčín                  | 10:25 | 24      | <b>61133</b> Bruntál                    | 05:03 | 6       |
| <b>81101</b> Nezamyslice                     | 10:12 | 123456  |   |       |         |
| <b>56201</b> Ústí nad Labem západ            | 04:12 | 234567  |   |       |         |

|   |
|---|
| <p><b>Řazení</b></p> <p>1 sk. Otrokovice a přech. : 331-332,347-348 + inst: 331<br/> 2 sk. Břeclav přech. (Břeclav): 333-334<br/> 3 sk. Přerov přednádraží a přech. : 301-318,320-322,330,346</p> |
|---|

### Přerov přednádraží Manipuluje 1234567

**přij. 06:23 / odj. 07:59** nejede od 25.XII. do 26.XII., 1.I., 9.IV., 6.VII.

|           |        |          |       |         |             |            |      |  |
|-----------|--------|----------|-------|---------|-------------|------------|------|--|
| tr. třída | P/C    | Dopravce | odpor | rychl.  | norm. hmot. | norm. dél. | četa | HV   |
| D3        | 78:402 | ČD Cargo | S     | 90 km/h | 1800 t      | 500 m      |      | elektrická, U, 363 (307); elektrická, U, 363 (307); elektrická, U, 363 (307) |

|   |  |
|---|--|
| <p><u>Odstavuje:</u></p> <p>301-318,320-322,330,346</p>                           | <p><u>Dobírá:</u></p> <p>Břeclav<br/> 333-334,5490<br/> Břeclav<br/> 333-336,5412-5413,5490<br/> Otrokovice<br/> 331-332,347-348</p> |
| <p><u>Instradace:</u></p> <p><b>150 TERMINCARGO</b><br/> od <b>60112</b>: 331</p> |  |

| přechod z                                    | přij. | kalend. | přechod Na                              | odj.  | kalend. |
|--|-------|---------|---|-------|---------|
| <b>61210</b> Valašské Meziříčí               | 04:09 | 7       | <b>62101</b> Valašské Meziříčí          | 08:32 | 23456   |
| <b>63111</b> Česká Třebová odjezdová skupina | 04:00 | 1234567 | <b>61232</b> Břeclav přednádraží        | 11:56 | 23456   |
| <b>61200</b> Valašské Meziříčí               | 01:51 | 23456   | <b>61013</b> Ostrava hlavní nádraží OMH | 15:05 | 123456  |
| <b>60112</b> Ostrava levé nádraží            | 23:38 | 123456  | <b>61202</b> Brno-Maloměřice            | 15:23 | 12345   |
| <b>50232</b> Ostrava levé nádraží            | 20:41 | 1234567 | <b>61011</b> Ostrava hlavní nádraží OMH | 02:51 | 1234567 |
| <b>62103</b> Brno-Maloměřice                 | 20:13 | 12345   | <b>61200</b> Brno-Maloměřice            | 03:40 | 23456   |
| <b>81110</b> Lipník nad Bečvou               | 12:07 | 135     | <b>81054</b> Bystřice pod Hostýnem      | 04:03 | 123456  |
| <b>60110</b> Ostrava levé nádraží            | 11:36 | 1234567 | <b>62111</b> Valašské Meziříčí          | 06:41 | 7       |
| <b>62101</b> Brno-Maloměřice                 | 06:56 | 23456   | <b>91080</b> Brodek u Přerova           | 08:26 | 135     |

|   |
|---|
| <p><b>Řazení</b></p> <p>1 sk. Otrokovice a přech. : 331-332,347-348 + inst: 331<br/> 2 sk. Břeclav přech. (Břeclav): 333-336,5412-5413,5490</p> |
|---|

### Otrokovice Manipuluje 1234567

**přij. 08:25 / odj. 10:05** nejede od 25.XII. do 26.XII., 1.I., 9.IV., 6.VII.

|           |        |          |       |         |             |            |      |  |
|-----------|--------|----------|-------|---------|-------------|------------|------|--|
| tr. třída | P/C    | Dopravce | odpor | rychl.  | norm. hmot. | norm. dél. | četa | HV   |
| D3        | 78:402 | ČD Cargo | S     | 90 km/h | 1800 t      | 500 m      |      | elektrická, U, 363 (307); elektrická, U, 363 (307); elektrická, U, 363 (307) |

|  |  |
|--|--|
| <p><u>Odstavuje:</u></p> <p>331-332,347-348</p>                          | <p><u>Dobírá:</u></p> <p>Břeclav<br/> 333-336,5412-5413,5490</p> |
| <p><u>Instradace:</u></p> <p><b>150 TERMINCARGO</b><br/> místní: 331</p> |  |

| přechod z |                              | přij. | kalend. | přechod na |                              | odj.  | kalend. |
|-----------|------------------------------|-------|---------|------------|------------------------------|-------|---------|
| 56201     | Ústí nad Labem západ         | 08:25 | 1234567 | 81208      | Staré Město u Uher. Hradiště | 09:30 | 123456  |
| 81208     | Hulín                        | 06:22 | 123456  | 82063      | Lípa nad Dřevnicí            | 10:57 | 123456  |
| 62251     | Brno-Maloměřice              | 02:36 | 1234567 | 82211      | Tlumačov                     | 14:27 | 12345   |
| 82062     | Vizovice                     | 23:41 | 123456  | 82210      | Staré Město u Uher. Hradiště | 16:19 | 12345   |
| 82213     | Staré Město u Uher. Hradiště | 19:36 | 12345   | 82065      | Vizovice                     | 18:11 | 123456  |
| 82064     | Lípa nad Dřevnicí            | 18:56 | 7       | 62250      | Brno-Maloměřice              | 22:21 | 1234567 |
| 82210     | Tlumačov                     | 15:39 | 12345   | 82061      | Lípa nad Dřevnicí            | 03:24 | 1234567 |
| 82211     | Staré Město u Uher. Hradiště | 12:32 | 123456  | 82109      | Hulín                        | 04:29 | 123456  |

#### Řazení

Břeclav přech. (Břeclav): 333-336,5412-5413,5490

### Břeclav přednádraží

1234567

přij. 11:04

nejede od 25.XII. do 26.XII., 1.I., 9.IV., 6.VII.

#### Odstavuje:

333-336,5412-5413,5490

| přechod z |  | přij. | kalend. | přechod na |                            | odj.  | kalend. |
|-----------|--|-------|---------|------------|----------------------------|-------|---------|
|           |  |       |         | 44727      | Bratislava východ          | 20:18 | 123456  |
|           |  |       |         | 82640      | Pohofelice                 | 22:32 | 12345   |
|           |  |       |         | 44739      | Kúty                       | 00:36 | 123456  |
|           |  |       |         | 45047      | Wien Zentralverschiebebahn | 01:04 | 1234567 |
|           |  |       |         | 44801      | Rákosszentmihály           | 03:54 | 1234567 |
|           |  |       |         | 44053      | Retz                       | 05:15 | 123456  |
|           |  |       |         | 82521      | Bzenec přívaz              | 06:11 | 12345   |

## Nex 57201

GVD 11.12.2011 - 08.12.2012

**Cheb(11:31)** - Sokolov seř.n.(12:04 - 12:24) - Nové Sedlo u Lokte(12:39 - 12:59) - Karlovy Vary(13:13 - 13:38) - Chomutov seř.n.(14:36 - 15:33) - Bílina(16:07 - 16:36) - Ústí nad Labem západ(17:14 - 18:23) - Lovosice jih(18:50 - 19:40) - Hněvice seř.n.(20:05 - 20:51) - Praha-Libeň(21:47 - 01:00) - Kolín seř.n.(01:53 - 02:53) - Havlíčkův Brod(04:05 - 04:33) - Brno-Maloměřice(06:09 - 06:57) - **Brno dolní nádraží(07:06)**

**Zátěž:** relační

**Tr. třída:** C3

**Dopravce:** ČD Cargo,

**P/C:** 47:360

### Cheb

123456

odj. 11:31

nejede v + a 31.XII.

| tr. třída | P/C    | Dopravce | odpor | rychl.  | norm. hmot. | norm. dél. | četa | HV   |
|-----------|--------|----------|-------|---------|-------------|------------|------|--|
| D3        | 78:402 | ČD Cargo | S     | 90 km/h | 950 t       | 500 m      |      | elektrická, U, 363 (301)   |
|           |        |          |       |         |             |            |      | <b>Veze:</b>   |
|           |        |          |       |         |             |            |      | Praha-Libeň<br>544-550<br>Kolín<br>517<br>Olomouc hlavní nádraží<br>5425-5427,5495-5496  |
|           |        |          |       |         |             |            |      | <b>Instradace:</b>   |
|           |        |          |       |         |             |            |      | <b>100 Přednostní zátěž</b><br>místní: 301-320,323-332,343-348,512-514,529-530,536-538,5495<br><b>150 TERMINCARGO</b><br>místní: 312-313,325,331,343,512-513,515,517,530,534-536,544-546,548-550 |

| přechod z |                              | přij. | kalend. | přechod na |  | odj. | kalend. |
|-----------|------------------------------|-------|---------|------------|--|------|---------|
| 66710     | Most nové nádraží stavědlo 1 | 05:15 | 1234567 |            |  |      |         |
| 45361     | Nürnberg Rbf                 | 03:53 | 23456   |            |  |      |         |
| 67700     | Plzeň hlavní nádraží         | 02:02 | 123456  |            |  |      |         |
| 87750     | Planá u Mariánských Lázní    | 22:12 | 123456  |            |  |      |         |
| 66714     | Most nové nádraží stavědlo 1 | 20:30 | 123456  |            |  |      |         |
| 87370     | Mariánské Lázně              | 20:22 | 12345   |            |  |      |         |
| 45365     | Nürnberg Rbf                 | 15:15 | 12345   |            |  |      |         |
| 87302     | Aš                           | 14:32 | 135     |            |  |      |         |
| 52700     | Brno-Maloměřice              | 09:53 | 234567  |            |  |      |         |

#### Řazení

1 sk. Praha-Libeň a přech. 544-550 + inst: 326-329,343,515,544-546,548-550

2 sk. Olomouc hlavní nádraží přech. (Ústí nad Labem západ): 5425-5427,5495-5496 + inst: 301-320,323-325,330-332,344-348,5495

3 sk. Kolín a odb. (Ústí nad Labem západ): 517 + inst: 512-514,517

4 sk. inst. Ústí nad Labem západ a přech. : 529-530,534-538

| Sokolov seřadovací nádraží |                              |          |       |         |             |            |      | Dobírá                         |         | 123456 |
|----------------------------|------------------------------|----------|-------|---------|-------------|------------|------|--------------------------------|---------|--------|
| přij. 12:04 / odj. 12:24   |                              |          |       |         |             |            |      | nejede v + a 31.XII.           |         |        |
| tr. třída                  | P/C                          | Dopravce | odpor | rychl.  | norm. hmot. | norm. dél. | četa | HV                             |         |        |
| D3                         | 78:402                       | ČD Cargo | S     | 90 km/h | 950 t       | 500 m      |      | elektrická, U, 363 (301)       |         |        |
|                            |                              |          |       |         |             |            |      | <b>Instradace:</b>             |         |        |
|                            |                              |          |       |         |             |            |      | 150 TERMINCARGO<br>místní: 317 |         |        |
| přechod z                  |                              |          | přij. | kalend. | přechod na  |            |      | odj.                           | kalend. |        |
| 67613                      | Cheb                         |          | 09:49 | 23456   |             |            |      |                                |         |        |
| 66714                      | Most nové nádraží stavědlo 1 |          | 19:08 | 123456  |             |            |      |                                |         |        |
| 67615                      | Cheb                         |          | 18:59 | 123456  |             |            |      |                                |         |        |
| 87150                      | Karlovy Vary                 |          | 10:48 | 12345   |             |            |      |                                |         |        |

| Řazení   |  |
|--|--|
| 1 sk. Praha-Libeň a přech: 544-550 + inst: 326-329,343,515,544-546,548-550   |  |
| 2 sk. Olomouc hlavní nádraží přech. (Ústí nad Labem západ): 5425-5427,5495-5496 + inst: 301-320,323-325,330-332,344-348,5495 |  |
| 3 sk. Kolín a odb. (Ústí nad Labem západ): 517 + inst: 512-514,517   |  |
| 4 sk. inst. Ústí nad Labem západ a přech: 317  |  |

| Nové Sedlo u Lokte       |                              |          |       |         |             |            |      | Dobírá   |         | 123456 |
|--------------------------|------------------------------|----------|-------|---------|-------------|------------|------|--|---------|--------|
| přij. 12:39 / odj. 12:59 |                              |          |       |         |             |            |      | nejede v + a 31.XII.                                 |         |        |
| tr. třída                | P/C                          | Dopravce | odpor | rychl.  | norm. hmot. | norm. dél. | četa | HV   |         |        |
| D3                       | 78:402                       | ČD Cargo | S     | 90 km/h | 950 t       | 500 m      |      | elektrická, U, 363 (301)                             |         |        |
|                          |                              |          |       |         |             |            |      | <b>Instradace:</b>                                   |         |        |
|                          |                              |          |       |         |             |            |      | 100 Přednostní zátěž<br>místní: 343<br>od 87150: 343 |         |        |
| přechod z                |                              |          | přij. | kalend. | přechod na  |            |      | odj.   | kalend. |        |
| 66712                    | Most nové nádraží stavědlo 1 |          | 12:34 | 23456   |             |            |      |  |         |        |
| 67613                    | Cheb                         |          | 10:42 | 23456   |             |            |      |  |         |        |
| 87150                    | Karlovy Vary                 |          | 09:58 | 12345   |             |            |      |  |         |        |
| 66710                    | Most nové nádraží stavědlo 1 |          | 03:13 | 1234567 |             |            |      |  |         |        |
| 67611                    | Cheb                         |          | 01:35 | 1234567 |             |            |      |  |         |        |
| 87153                    | Sokolov seřadovací nádraží   |          | 13:46 | 12345   |             |            |      |  |         |        |

| Řazení   |  |
|--|--|
| 1 sk. . Praha-Libeň a přech: 544-550 + inst: 326-329,343,515,544-546,548-550   |  |
| 2 sk. Olomouc hlavní nádraží přech. (Ústí nad Labem západ): 5425-5427,5495-5496 + inst: 301-320,323-325,330-332,344-348,5495 |  |
| 3 sk. Kolín a odb. (Ústí nad Labem západ): 517 + inst: 512-514,517   |  |
| 4 sk. inst. Ústí nad Labem západ a přech: 317  |  |

| Karlovy Vary             |                              |          |       |         |             |            |      | Dobírá  |         | 123456 |
|--------------------------|------------------------------|----------|-------|---------|-------------|------------|------|---|---------|--------|
| přij. 13:13 / odj. 13:38 |                              |          |       |         |             |            |      | nejede v + a 31.XII.  |         |        |
| tr. třída                | P/C                          | Dopravce | odpor | rychl.  | norm. hmot. | norm. dél. | četa | HV  |         |        |
| D3                       | 78:402                       | ČD Cargo | S     | 90 km/h | 1050 t      | 500 m      |      | elektrická, U, 363 (301)  |         |        |
|                          |                              |          |       |         |             |            |      | <b>Dobírá:</b>  |         |        |
|                          |                              |          |       |         |             |            |      | Praha-Libeň<br>544-550  |         |        |
|                          |                              |          |       |         |             |            |      | <b>Instradace:</b>  |         |        |
|                          |                              |          |       |         |             |            |      | 100 Přednostní zátěž<br>místní: 343,544,548<br>150 TERMINCARGO<br>místní: 312-313,325,331,513,517,530,536,544 |         |        |
| přechod z                |                              |          | přij. | kalend. | přechod na  |            |      | odj.  | kalend. |        |
| 67613                    | Cheb                         |          | 11:41 | 23456   |             |            |      |   |         |        |
| 66712                    | Most nové nádraží stavědlo 1 |          | 09:55 | 23456   |             |            |      |   |         |        |
| 52700                    | Brno-Maloměřice              |          | 08:32 | 234567  |             |            |      |   |         |        |
| 87100                    | Hájek                        |          | 07:08 | 12345   |             |            |      |   |         |        |
| 67611                    | Cheb                         |          | 02:24 | 1234567 |             |            |      |   |         |        |
| 66710                    | Most nové nádraží stavědlo 1 |          | 01:48 | 1234567 |             |            |      |   |         |        |
| 87053                    | Potůčky                      |          | 21:06 | 123457  |             |            |      |   |         |        |
| 87153                    | Sokolov seřadovací nádraží   |          | 17:24 | 12345   |             |            |      |   |         |        |
| 87102                    | Stráž nad Ohří               |          | 16:53 | 134     |             |            |      |   |         |        |
| 87002                    | Karlovy Vary dolní nádraží   |          | 14:46 | 25      |             |            |      |   |         |        |
| 87000                    | Mariánské Lázně              |          | 13:33 | 25      |             |            |      |   |         |        |

| Řazení   |  |
|--|--|
| 1 sk. . Praha-Libeň a přech: 544-550 + inst: 326-329,343,515,544-546,548-550   |  |
| 2 sk. Olomouc hlavní nádraží přech. (Ústí nad Labem západ): 5425-5427,5495-5496 + inst: 301-320,323-325,330-332,344-348,5495 |  |
| 3 sk. Kolín a odb. (Ústí nad Labem západ): 517 + inst: 512-514,517   |  |
| 4 sk. inst. Ústí nad Labem západ a přech : 530,536,544,548   |  |



**Chomutov seřadovací nádraží Dobírá 123456**

**přij. 14:36 / odj. 15:33**

nejede v + a 31.XII.

| tr. třída | P/C    | Dopravce | odpor | rychl.  | norm. hmot. | norm. dél. | četa   | HV                       |  |
|-----------|--------|----------|-------|---------|-------------|------------|--|--------------------------|--|
| C4        | 78:402 | ČD Cargo | S     | 90 km/h | 1350 t      | 500 m      |  | elektrická, U, 363 (301) |  |
|           |        |          |       |         |             |            | <b>Instradace:</b>   |                          |  |
|           |        |          |       |         |             |            | 100 Přednostní zátěž<br>místní: 343<br>343<br>150 TERMINCARGO<br>317 |                          |  |

| přechod z                          | přij. | kalend. | přechod na | odj. | kalend. |
|------------------------------------|-------|---------|------------|------|---------|
| 86710 Most nové nádraží stavědlo 1 | 03:24 | 123456  |            |      |         |
| 87610 Plzeň seřadovací nádraží     | 20:08 | 123456  |            |      |         |
| 86700 Žatec západ                  | 15:20 | 123456  |            |      |         |

**Řazení**

- 1 sk. . Praha-Libeň a přech: 544-550 + inst: 326-329,343,515,544-546,548-550
- 2 sk. Olomouc hlavní nádraží přech. (Ústí nad Labem západ): 5425-5427,5495-5496 + inst: 301-320,323-325,330-332,344-348,5495
- 3 sk. Kolín a odb. (Ústí nad Labem západ): 517 + inst: 512-514,517
- 4 sk. inst. Ústí nad Labem západ a přech : 317,530,536,544,548

**Bílina Dobírá 123456**

**přij. 16:07 / odj. 16:36**

nejede v + a 31.XII.

| tr. třída | P/C    | Dopravce | odpor | rychl.  | norm. hmot. | norm. dél. | četa   | HV                       |  |
|-----------|--------|----------|-------|---------|-------------|------------|--|--------------------------|--|
| C4        | 78:402 | ČD Cargo | S     | 90 km/h | 1350 t      | 500 m      |  | elektrická, U, 363 (301) |  |
|           |        |          |       |         |             |            | <b>Instradace:</b>   |                          |  |
|           |        |          |       |         |             |            | 100 Přednostní zátěž<br>místní: 343<br>od 86619: 343<br>150 TERMINCARGO<br>místní: 317 |                          |  |

| přechod z                                 | přij. | kalend. | přechod na | odj. | kalend. |
|---|-------|---------|------------|------|---------|
| 96614 Světec-Ledvice                      | 12:34 | 1234567 |            |      |         |
| 86600 Ústí nad Labem západ vnější nádraží | 08:42 | 12345   |            |      |         |
| 86601 Most nové nádraží stavědlo 1        | 05:54 | 12345   |            |      |         |
| 64610 Nymburk vjezdové nádraží            | 04:32 | 1234567 |            |      |         |

**Řazení**

- 1 sk. . Praha-Libeň a přech: 544-550 + inst: 326-329,343,515,544-546,548-550
- 2 sk. Olomouc hlavní nádraží přech. (Ústí nad Labem západ): 5425-5427,5495-5496 + inst: 301-320,323-325,330-332,344-348,5495
- 3 sk. Kolín a odb. (Ústí nad Labem západ): 517 + inst: 512-514,517
- 4 sk. inst. Ústí nad Labem západ a přech: 317,530,536,544,548

**Ústí nad Labem západ Manipuluje 123456**

**přij. 17:14 / odj. 18:23**

nejede v + a 31.XII.

| tr. třída   | P/C    | Dopravce | odpor | rychl.  | norm. hmot. | norm. dél. | četa   | HV                       |  |
|---|--------|----------|-------|---------|-------------|------------|--|--------------------------|--|
| C4  | 78:402 | ČD Cargo | S     | 90 km/h | 1350 t      | 500 m      |  | elektrická, U, 363 (301) |  |
| <b>Odstavuje:</b>   |        |          |       |         |             |            |  |                          |  |
| 517,5425-5427,5495-5496   |        |          |       |         |             |            |  |                          |  |
| <b>Instradace:</b>  |        |          |       |         |             |            | <b>Instradace:</b>   |                          |  |
| 100 Přednostní zátěž<br>pro 57201: 326-329,343,536-538,544,548<br>pro 56201: 301-320,323-325,330-332,344-348,512-514,529-530,5495<br>150 TERMINCARGO<br>místní: 534-535<br>pro 57201: 343,515,536,544-546,548-550<br>pro 56201: 312-313,317,325,331,512-513,517,530 |        |          |       |         |             |            | 100 Přednostní zátěž<br>od 57201: 326-329,343,536-538,544,548<br>150 TERMINCARGO<br>místní: 343,544<br>od 57201: 343,515,536,544-546,548-550 |                          |  |

| přechod z                               | přij. | kalend. | přechod na                     | odj.  | kalend. |
|---|-------|---------|--------------------------------|-------|---------|
| 86601 Most nové nádraží stavědlo 1      | 15:14 | 12345   | 57201 Brno dolní nádraží       | 18:23 | 123456  |
| 96441 Trmice                            | 14:46 | X       | 56201 Břeclav přednádraží      | 19:53 | 123456  |
| 96431 Ústí nad Labem sever              | 11:49 | 123456  | 96430 Ústí nad Labem sever     | 05:45 | 123456  |
| 96412 Ústí nad Labem-Střekov            | 11:46 | 1234567 | 66411 Nymburk vjezdové nádraží | 17:52 | 1234567 |
| 66511 Děčín hl.n. nákladové nádraží     | 10:27 | 123456  |                                |       |         |
| 65610 Kralupy nad Vltavou               | 09:41 | 234567  |                                |       |         |
| 96420 Ústí nad Labem hlavní nádraží jih | 08:30 | 1234567 |                                |       |         |
| 52700 Brno-Maloměřice                   | 05:16 | 234567  |                                |       |         |
| 64610 Nymburk vjezdové nádraží          | 02:56 | 1234567 |                                |       |         |
| 65612 Kralupy nad Vltavou               | 22:07 | 123456  |                                |       |         |
| 66411 Most nové nádraží stavědlo 1      | 15:38 | 1234567 |                                |       |         |

**Řazení**

- 1 sk. Praha-Libeň a přech: 544-550 + inst: 326-329,343,515,544-546,548-550
- 2 sk. inst. Lovosice: 536
- 3 sk. inst. Hněvice a přech: 537-538

| Lovosice jih  |                               |          |       |         |             |  |      | Manipuluje               |         | 123456               |
|---|-------------------------------|----------|-------|---------|-------------|--|------|--------------------------|---------|----------------------|
| přij. 18:50 / odj. 19:40  |                               |          |       |         |             |  |      |                          |         | nejede v + a 31.XII. |
| tr. třída   | P/C                           | Dopravce | odpor | rychl.  | norm. hmot. | norm. dél.   | četa | HV                       |         |                      |
| C4  | 78:402                        | ČD Cargo | S     | 90 km/h | 1500 t      | 500 m  |      | elektrická, U, 363 (301) |         |                      |
|   |                               |          |       |         |             | <u>Dobírá:</u>   |      |                          |         |                      |
|   |                               |          |       |         |             | Praha-Libeň<br>544-550,722-724   |      |                          |         |                      |
| <b>100 Přednostní zátěž</b><br>místní: 536<br><b>150 TERMINCARGO</b><br>místní: 536 |                               |          |       |         |             | <u>Instradace:</u>   |      |                          |         |                      |
|   |                               |          |       |         |             | <b>100 Přednostní zátěž</b><br>místní: 301-332,343,544,5425-5427,5490-5496; 5413/010-8198<br><b>150 TERMINCARGO</b><br>místní: 312-313,325,331,343,512-513,515,517,544-546,548-550 |      |                          |         |                      |
| přechod z   |                               | přij.    |       | kalend. | přechod na  |  | odj. |                          | kalend. |                      |
| 57201   | Cheb                          | 18:50    |       | 123456  |             |  |      |                          |         |                      |
| 66511   | Děčín hl.n. nákladové nádraží | 12:52    |       | 123456  |             |  |      |                          |         |                      |
| 65610   | Kralupy nad Vltavou           | 08:14    |       | 234567  |             |  |      |                          |         |                      |
| 52700   | Brno-Maloměřice               | 04:09    |       | 234567  |             |  |      |                          |         |                      |
| 65612   | Kralupy nad Vltavou           | 20:42    |       | 123456  |             |  |      |                          |         |                      |

| Řazení  |  |
|---|--|
| 1 sk. . Praha-Libeň a přech: 544-550,722-724 + inst: 301-332,343,512-513,515,517,544-546,548-550,5425-5427,5490-5496; 5413/010-8198 |  |
| 2 sk. inst. Hněvice a přech: 537-538  |  |

| Hněvice seřadovací nádraží                     |                               |          |       |         |                          |   |       | Manipuluje               |         | 123456               |
|--|-------------------------------|----------|-------|---------|--------------------------|---|-------|--------------------------|---------|----------------------|
| přij. 20:05 / odj. 20:51                       |                               |          |       |         |                          |   |       |                          |         | nejede v + a 31.XII. |
| tr. třída                                      | P/C                           | Dopravce | odpor | rychl.  | norm. hmot.              | norm. dél.  | četa  | HV                       |         |                      |
| C4   | 47:360                        | ČD Cargo | S     | 90 km/h | 1500 t                   | 500 m   |       | elektrická, U, 363 (301) |         |                      |
|  |                               |          |       |         |                          | <u>Dobírá:</u>  |       |                          |         |                      |
|  |                               |          |       |         |                          | Praha-Libeň<br>544-550,722-724  |       |                          |         |                      |
| <b>100 Přednostní zátěž</b><br>místní: 537-538 |                               |          |       |         |                          | <u>Instradace:</u>  |       |                          |         |                      |
|  |                               |          |       |         |                          | <b>100 Přednostní zátěž</b><br>místní: 301-332,335-340,343-348,515-516,544,547,725,5412-5413,5490-5495<br><b>150 TERMINCARGO</b><br>místní: 317 |       |                          |         |                      |
| přechod z                                      |                               | přij.    |       | kalend. | přechod na               |   | odj.  |                          | kalend. |                      |
| 57201  | Cheb                          | 20:05    |       | 123456  | 86200 Roudnice nad Labem |   | 04:38 |                          | X       |                      |
| 86204  | Dolní Beřkovice               | 17:05    |       | 1234567 |                          |   |       |                          |         |                      |
| 86203  | Roudnice nad Labem            | 15:21    |       | X       |                          |   |       |                          |         |                      |
| 66511  | Děčín hl.n. nákladové nádraží | 14:05    |       | 123456  |                          |   |       |                          |         |                      |
| 65630  | Kralupy nad Vltavou           | 10:26    |       | 34567   |                          |   |       |                          |         |                      |
| 65620  | Beroun seřadovací nádraží     | 08:13    |       | 123456  |                          |   |       |                          |         |                      |
| 67621  | Plzeň hlavní nádraží          | 23:14    |       | 1234567 |                          |   |       |                          |         |                      |

| Řazení  |  |
|---|--|
| Praha-Libeň a přech : 544-550,722-724 + inst: 301-332,335-340,343-348,512-513,515-517,544-550,725,5412,5425-5427,5490-5496; 5413/010-8198 |  |

| Praha-Libeň              |        |          |       |         |             |   |      | Manipuluje               |  | 234567   |
|--------------------------|--------|----------|-------|---------|-------------|---|------|--------------------------|--|--|
| přij. 21:47 / odj. 01:00 |        |          |       |         |             |   |      |                          |  | nejede v 1 a 25. - 27.XII., 1.I., 10.IV., 2., 9.V., 6., 7.VII., 29.IX., 18.XI. |
| tr. třída                | P/C    | Dopravce | odpor | rychl.  | norm. hmot. | norm. dél.  | četa | HV                       |  |  |
| C4                       | 78:402 | ČD Cargo | S     | 90 km/h | 1300 t      | 500 m   |      | elektrická, U, 363 (301) |  |  |
| <u>Odstavuje:</u>        |        |          |       |         |             | <u>Dobírá:</u>  |      |                          |  |  |
| 544-550,722-724          |        |          |       |         |             | Havlíčkův Brod<br>335-340,515-516,725,5412<br>Kolín<br>517<br>Brno-Maloměřice<br>333-334,341-343,346-348,5490 |      |                          |  |  |

|  |   |
|--|---|
| <b>Instradace:</b>   | <b>Instradace:</b>  |
| <b>100 Přednostní zátěž</b><br>místní: 301-332,335-340,343-348,515-516,544,547-548,725,5412-5413,5425-5427,5490-5496<br><b>pro 55003:</b> 317-318,320-332,5495; 305/67<br><b>pro 57201:</b> 343; 5413/010-8198<br><b>pro 55001:</b> 301-305,307-309,312-316,5425<br><b>150 TERMINCARGO</b><br>místní: 544-546,548-550<br><b>pro 55003:</b> 317,325,331,512-513<br><b>pro 57201:</b> 343,515,517<br><b>pro 55001:</b> 312-313 | <b>100 Přednostní zátěž</b><br>místní: 343/88<br><b>od 57201:</b> 343; 5413/010-8198<br><b>150 TERMINCARGO</b><br>místní: 343,515,517,530<br><b>od 57201:</b> 343,515,517<br><b>200 Poštovní vozy</b><br><b>od 85030:</b> 334 |

| přechod z |                                     | přij. | kalend. | přechod na |                                     | odj.  | kalend. |
|-----------|-------------------------------------|-------|---------|------------|-------------------------------------|-------|---------|
| 65301     | Kralupy nad Vltavou                 | 21:59 | 123456  | 55003      | Vratimov-důl Paskov                 | 23:30 | 123456  |
| 57201     | Cheb                                | 21:47 | 123456  | 55001      | Bohumín-Vrbice                      | 00:45 | 1234567 |
| 85006     | Praha-Horní Počernice               | 21:22 | 123457  | 57201      | Brno dolní nádraží                  | 01:00 | 234567  |
| 85534     | Praha-Uhřetěves                     | 21:10 | 1234567 | 85110      | Dobříš                              | 02:32 | X       |
| 85113     | Dobříš                              | 18:54 | X       | 85531      | Praha-Uhřetěves                     | 05:19 | 234567  |
| 95002     | Praha-Žižkov                        | 18:36 | 1234567 | 85031      | Strančice                           | 06:00 | 1234567 |
| 85030     | Strančice                           | 17:24 | 1234567 | 85042      | Hostivice                           | 07:03 | 1234567 |
| 85013     | Praha-Čakovice                      | 16:23 | 123456  | 85003      | Čelákovice                          | 08:18 | X       |
| 85002     | Čelákovice                          | 12:21 | X       | 95001      | Praha-Žižkov                        | 13:05 | 12345   |
| 85041     | Praha-Radotín                       | 12:12 | 67      | 85012      | Praha-Čakovice                      | 13:06 | 123456  |
| 66301     | Most nové nádraží stavědlo 1        | 12:08 | 1234567 | 85533      | Praha-Uhřetěves                     | 16:30 | 1234567 |
| 68510     | České Budějovice seřadovací nádraží | 06:23 | 234567  | 85020      | Praha-Ruzyně                        | 17:50 | X       |
| 85000     | Brandýs nad Labem                   | 04:29 | 23456   | 65811      | České Budějovice seřadovací nádraží | 19:06 | 123456  |
| 65411     | Beroun seřadovací nádraží           | 03:56 | 1234567 | 85005      | Brandýs nad Labem                   | 19:43 | 123457  |
| 52700     | Brno-Maloměřice                     | 00:30 | 234567  | 95003      | Praha-Žižkov                        | 22:44 | 1234567 |
| 62502     | Brno-Maloměřice                     | 23:38 | 123456  | 65301      | Česká Třebová vjezdová skupina      | 23:03 | 123456  |
| 64710     | Nymburk vjezdové nádraží            | 22:52 | 1234567 |            |                                     |       |         |

|  |
|--|
| <b>Řazení</b>  |
| 1 sk. inst. Brno dolní nádraží: 343/88   |
| 2 sk. Brno-Maloměřice a přech : 333-334,341-343,346-348,5490 + inst: 334,343,5490; 5413/010-8198 |
| 3 sk. Havlíčkův Brod a přech: 335-340,515-516,725,5412   |
| 4 sk. Kolín seřadovací nádraží a přech : 517 + inst: 517,530                                     |

|  |        |                   |       |  |             |            |      |                          |
|--|--------|-------------------|-------|--|-------------|------------|------|--------------------------|
| <b>Kolín seřadovací nádraží</b>                  |        | <b>Manipuluje</b> |       | <b>234567</b>  |             |            |      |                          |
| <b>přij. 01:53 / odj. 02:53</b>                  |        |                   |       | nejede v 1 a 25. - 27.XII., 1.I., 10.IV., 2., 9.V., 6., 7.VII., 29.IX., 18.XI.           |             |            |      |                          |
| tr. třída  | P/C    | Dopravce          | odpor | rychl.   | norm. hmot. | norm. dél. | četa | HV                       |
| C4   | 57:381 | ČD Cargo          | S     | 90 km/h  | 1050 t      | 500 m      |      | elektrická, U, 363 (301) |
| <b>Odstavuje:</b>                                |        |                   |       | <b>Dobírá:</b>   |             |            |      |                          |
| 517  |        |                   |       | Havlíčkův Brod<br>335-340,515-516,718-5412<br>Brno-Maloměřice<br>333-334,341-343,345-348 |             |            |      |                          |
| <b>Instradace:</b>                               |        |                   |       | <b>Instradace:</b>   |             |            |      |                          |
| 150 TERMINCARGO<br>místní: 517<br>pro 52600: 530 |        |                   |       | 150 TERMINCARGO<br>místní: 343,515<br>od 63422: 515<br>od 56201: 343,515                 |             |            |      |                          |

| přechod z |                                     | přij. | kalend. | přechod na |                                | odj.  | kalend. |
|-----------|-------------------------------------|-------|---------|------------|--------------------------------|-------|---------|
| 57201     | Cheb                                | 01:53 | 234567  | 52600      | Děčín hl.n. nákladové nádraží  | 02:49 | 234567  |
| 56201     | Ústí nad Labem západ                | 23:15 | 123456  | 84201      | Golčův Jeníkov                 | 04:57 | 123456  |
| 68400     | České Budějovice seřadovací nádraží | 23:15 | 23456   | 84241      | Zbraslavice                    | 05:52 | 24      |
| 64313     | Nymburk seřadovací nádraží          | 22:43 | 123456  | 84230      | Kouřim                         | 06:42 | 24      |
| 52700     | Brno-Maloměřice                     | 22:28 | 123456  | 84270      | Uhlířské Janovice              | 06:47 | 135     |
| 63422     | Česká Třebová odjezdová skupina     | 22:15 | 123456  | 84222      | Pečky                          | 10:42 | 135     |
| 82400     | Golčův Jeníkov                      | 20:14 | 12345   | 64311      | Česká Třebová vjezdová skupina | 11:26 | 1234567 |
| 84250     | Čáslav                              | 18:33 | 6       |            |                                |       |         |
| 63420     | Česká Třebová odjezdová skupina     | 14:48 | 1234567 |            |                                |       |         |
| 84223     | Pečky                               | 13:10 | 135     |            |                                |       |         |
| 84231     | Kouřim                              | 13:10 | 24      |            |                                |       |         |
| 84240     | Zbraslavice                         | 11:33 | 24      |            |                                |       |         |
| 84271     | Uhlířské Janovice                   | 10:14 | 135     |            |                                |       |         |
| 64311     | Nymburk seřadovací nádraží          | 09:56 | 1234567 |            |                                |       |         |
| 68402     | České Budějovice seřadovací nádraží | 07:36 | 1234567 |            |                                |       |         |

|  |
|--|
| <b>Řazení</b>  |
| 1 sk. inst. Brno dolní nádraží: 343/88   |
| 2 sk. Brno-Maloměřice a přech : 333-334,341-343,345-348,5490 + inst: 334,343,5490; 5413/010-8198 |
| 3 sk. Havlíčkův Brod: 335-340,515-516,718-5412   |

|                                 |        |                  |       |  |             |            |      |                          |
|---------------------------------|--------|------------------|-------|--|-------------|------------|------|--------------------------|
| <b>Havlíčkův Brod</b>           |        | <b>Odstavuje</b> |       | <b>234567</b>  |             |            |      |                          |
| <b>přij. 04:05 / odj. 04:33</b> |        |                  |       | nejede v 1 a 25. - 27.XII., 1.I., 10.IV., 2., 9.V., 6., 7.VII., 29.IX., 18.XI. |             |            |      |                          |
| tr. třída                       | P/C    | Dopravce         | odpor | rychl.   | norm. hmot. | norm. dél. | četa | HV                       |
| C4                              | 57:381 | ČD Cargo         | S     | 90 km/h  | 1050 t      | 500 m      |      | elektrická, U, 363 (301) |

|                                       |  |
|---------------------------------------|--|
| <u>Odstavuje:</u>                     |  |
| 335-340,515-516,718-5412              |  |
| <u>Instradace:</u>                    |  |
| <b>150 TERMINCARGO</b><br>místní: 515 |  |

| přechod z | přij. | kalend. | přechod na | odj.  | kalend.                             |       |         |
|-----------|-------|---------|------------|-------|-------------------------------------|-------|---------|
| 57201     | Cheb  | 04:05   | 234567     | 82835 | Jihlava                             | 07:05 | 67      |
|           |       |         |            | 82342 | Ždírec nad Doubravou                | 07:40 | X       |
|           |       |         |            | 64801 | České Budějovice seřadovací nádraží | 09:54 | 1234567 |
|           |       |         |            | 85201 | Jihlava                             | 11:28 | 135     |
|           |       |         |            | 82552 | Humpolec                            | 13:14 | 12345   |
|           |       |         |            | 82833 | Jihlava                             | 13:26 | 1234567 |
|           |       |         |            | 82348 | Ždírec nad Doubravou                | 18:31 | 7       |
|           |       |         |            | 82845 | Kostelec u Jihlavy                  | 18:45 | 1234567 |
|           |       |         |            | 62802 | České Budějovice seřadovací nádraží | 20:12 | 123456  |
|           |       |         |            | 82140 | Humpolec                            | 20:18 | 123457  |
|           |       |         |            | 82500 | Zruč nad Sázavou                    | 22:00 | 247     |
|           |       |         |            | 82733 | Bystřice nad Pernštejnem            | 23:51 | 12347   |
|           |       |         |            | 62800 | České Budějovice seřadovací nádraží | 06:20 | 1234567 |

|  |
|--|
| <b>Řazení</b>  |
| 1 sk. inst. Brno dolní nádraží: 343/88   |
| 2 sk. Brno-Maloměřice : 333-334,341-343,345-348,5490 + inst: 334,343,5490; 5413/010-8198 |

|                                 |                  |  |       |         |             |            |      |                          |
|---------------------------------|------------------|--|-------|---------|-------------|------------|------|--------------------------|
| <b>Brno-Maloměřice</b>          | <b>Odstavuje</b> | <b>234567</b>  |       |         |             |            |      |                          |
| <b>přij. 06:09 / odj. 06:57</b> |                  | nejede v 1 a 25. - 27.XII., 1.I., 10.IV., 2., 9.V., 6., 7.VII., 29.IX., 18.XI. |       |         |             |            |      |                          |
| tr. třída                       | P/C              | Dopravce   | odpor | rychl.  | norm. hmot. | norm. dél. | četa | HV                       |
| C4                              | 78:402           | ČD Cargo   | S     | 90 km/h | 1050 t      | 500 m      |      | elektrická, U, 363 (301) |

|  |  |
|--|--|
| <u>Odstavuje:</u>  |  |
| 333-334,341-343,345-348,5490   |  |
| <u>Instradace:</u>   |  |
| <b>100 Přednostní zátěž</b><br>místní: 343,5490<br>pro 45027: 5413/010-8198<br><b>150 TERMINCARGO</b><br>místní: 343<br><b>200 Poštovní vozy</b><br>pro 44053: 334 |  |

| přechod z | přij. | kalend. | přechod na | odj.  | kalend.                       |       |         |
|-----------|-------|---------|------------|-------|-------------------------------|-------|---------|
| 57201     | Cheb  | 06:09   | 234567     | 82320 | Letovice                      | 13:12 | 12345   |
|           |       |         |            | 62103 | Valašské Meziříčí             | 14:28 | 12345   |
|           |       |         |            | 45027 | Wien Zentralverschiebebahnhof | 15:11 | 123456  |
|           |       |         |            | 82720 | Náměšť nad Oslavou            | 20:56 | 135     |
|           |       |         |            | 62251 | Otrokovice                    | 22:15 | 1234567 |
|           |       |         |            | 44739 | Kúty                          | 22:27 | 123457  |
|           |       |         |            | 44801 | Rákosszentmihály              | 02:02 | 1234567 |
|           |       |         |            | 44053 | Retz                          | 02:48 | 123456  |
|           |       |         |            | 62101 | Valašské Meziříčí             | 03:10 | 123456  |
|           |       |         |            | 82325 | Modřice                       | 03:50 | 12345   |
|           |       |         |            | 82825 | Modřice                       | 05:41 | 6       |
|           |       |         |            | 82726 | Tetčice                       | 05:41 | 12345   |
|           |       |         |            | 82120 | Rožná                         | 05:45 | 12345   |
|           |       |         |            | 82421 | Bučovice                      | 07:08 | 12345   |
|           |       |         |            | 82423 | Blažovice                     | 08:11 | 1234567 |
|           |       |         |            | 82221 | Ivanovice na Hané             | 08:43 | 12345   |

|                                  |
|----------------------------------|
| <b>Řazení</b>                    |
| inst. Brno dolní nádraží: 343/88 |

|  |               |
|--|---------------|
| <b>Brno dolní nádraží</b>  | <b>234567</b> |
| <b>přij. 07:06</b>   |               |
| nejede v 1 a 25. - 27.XII., 1.I., 10.IV., 2., 9.V., 6., 7.VII., 29.IX., 18.XI. |               |
| <u>Instradace:</u>   |               |
| <b>100 Přednostní zátěž</b><br>místní: 343/88                                  |               |

# Pn 60041

GVD 11.12.2011 - 08.12.2012

**Krnov(13:15) - Opava východ(13:56 - 16:00) - Ostrava-Kunčice(17:14 - 19:13) - Ostrava levé n.(19:25)**

|                                    |                      |
|------------------------------------|----------------------|
| <b>Zátěž:</b> relační, obsluhovací | <b>Tr. třída:</b> C4 |
| <b>Dopravce:</b> ČD Cargo,         | <b>P/C:</b> 78:402   |

**Krnov** **0**  
**odj. 13:15** jede 23., 30.XII., 4.VII., 27.IX.

| tr. třída | P/C    | Dopravce | odpor | rychl.  | norm. hmot. | norm. dél. | četa   | HV           |
|-----------|--------|----------|-------|---------|-------------|------------|--|--------------|
| C4        | 78:402 | ČD Cargo | S     | 90 km/h | 800 t       | 400 m      |  | D, 742 (702) |
|           |        |          |       |         |             |            | <u>Veze:</u>   |              |
|           |        |          |       |         |             |            | Ostrava levé nádraží<br>301-307,309-318,320-324,330-343,345-5496 |              |

| přechod z    |                        | přij. | kalend. | přechod na |  | odj. | kalend. |
|--------------|------------------------|-------|---------|------------|--|------|---------|
| <b>80833</b> | Jindřichov ve Slezsku  | 18:42 | 12345   |            |  |      |         |
| <b>81011</b> | Olomouc hlavní nádraží | 12:43 | X       |            |  |      |         |

**Řazení**  
Ostrava levé nádraží : 301-307,309-318,320-324,330-343,345-5496

**Opava východ** **Manipuluje** **123456**  
**přij. 13:56 / odj. 16:00** nejede v + a 31.XII.

| tr. třída | P/C    | Dopravce | odpor | rychl.  | norm. hmot. | norm. dél. | četa   | HV  |
|-----------|--------|----------|-------|---------|-------------|------------|--|---|
| C4        | 78:402 | ČD Cargo | S     | 90 km/h | 1200 t      | 500 m      |  | D, 742 (702); E, U, 163 (101); D, 742 (702) |
|           |        |          |       |         |             |            | <u>Dobírá:</u>   |   |
|           |        |          |       |         |             |            | Ostrava levé nádraží<br>301-302,306-307,309-315,317-318,320-5496<br>Ostrava-Kunčice<br>303-305,316   |   |
|           |        |          |       |         |             |            | <u>Instradace:</u>   |   |
|           |        |          |       |         |             |            | <b>100 Přednostní zátěž</b><br>místní: 325,506,508-509,512-514,522-525,530-536,540-541,544-550,712-713,715,5444<br><b>150 TERMINCARGO</b><br>místní: 347,710; 514/88; 519/50; 540/21; 557/87 |   |

| přechod z    |                       | přij. | kalend. | přechod na |  | odj. | kalend. |
|--------------|-----------------------|-------|---------|------------|--|------|---------|
| <b>60042</b> | Ostrava pravé nádraží | 14:46 | 12345   |            |  |      |         |
| <b>90819</b> | Opava západ           | 09:58 | 123456  |            |  |      |         |
| <b>80845</b> | Hradec nad Moravicí   | 02:44 | 23456   |            |  |      |         |
| <b>60040</b> | Ostrava pravé nádraží | 02:44 | 123456  |            |  |      |         |
| <b>90824</b> | Kravaře ve Slezsku    | 23:32 | 12345   |            |  |      |         |
| <b>60043</b> | Krnov                 | 21:14 | 12345   |            |  |      |         |
| <b>80851</b> | Svobodné Heřmanice    | 16:54 | 12345   |            |  |      |         |

**Řazení**  
1 sk. inst. Olomouc hlavní nádraží : 325,506,508-509,512-514,522-525,530-536,540-541,544-550,710,712-713,715,5444; 557/87  
2 sk. Ostrava-Kunčice a přech. : 303-305,316  
3 sk. Ostrava levé nádraží : 301-302,306-307,309-315,317-318,320-5496 + inst: 347; 519/50

**Ostrava-Kunčice** **Manipuluje** **X**  
**přij. 17:14 / odj. 19:13** jede v x

| tr. třída | P/C    | Dopravce | odpor | rychl.  | norm. hmot. | norm. dél. | četa   | HV                            |
|-----------|--------|----------|-------|---------|-------------|------------|--|-------------------------------|
| C4        | 78:402 | ČD Cargo | S     | 90 km/h | 1200 t      | 500 m      |  | D, 742 (702); E, U, 163 (101) |
|           |        |          |       |         |             |            | <u>Dobírá:</u>   |                               |
|           |        |          |       |         |             |            | Ostrava levé nádraží<br>301-302,306-315,317-5496   |                               |
|           |        |          |       |         |             |            | <u>Instradace:</u>   |                               |
|           |        |          |       |         |             |            | <b>100 Přednostní zátěž</b><br>pro <b>50600</b> : 325,506,508-509,512-514,522-525,530-536,540-541,544-550,712-713,715,5444<br><b>150 TERMINCARGO</b><br>pro <b>50600</b> : 710; 514/88; 540/21; 557/87 |                               |

| přechod z | přij.               | kalend. | přechod na | odj.  | kalend.               |       |         |
|-----------|---------------------|---------|------------|-------|-----------------------|-------|---------|
| 90083     | BIOCEL Paskov závod | 14:56   | 1234567    | 50600 | Lovosice jih          | 17:57 | 123456  |
| 90240     | Havířov             | 12:28   | 1234567    | 60050 | Veřovice              | 03:46 | 123456  |
| 90041     | Vratimov-důl Paskov | 05:41   | 123456     | 90040 | Vratimov-důl Paskov   | 04:01 | 123456  |
| 60041     | Krnov               | 17:14   | 123456     | 90241 | Havířov               | 08:55 | 1234567 |
|           |                     |         |            | 90081 | Ostrava levé nádraží  | 09:24 | 1234567 |
|           |                     |         |            | 90083 | Ostrava pravé nádraží | 15:44 | 1234567 |

| Řazení  |
|---|
| Ostrava levé nádraží : 301-302,306-315,317-5496 + inst: 347; 519/50 |

## Ostrava levé nádraží X

přij. 19:25 jede v x

| Odstavuje: | Instradace:  |
|------------|--|
| 301-5496   | 150 TERMINCARGO<br>pro 60110: 347<br>pro 50332: 519/50 |

| přechod z | přij. | kalend. | přechod na | odj.                           | kalend. |         |
|-----------|-------|---------|------------|--------------------------------|---------|---------|
|           |       |         | 60001      | Ostrava-Bartovice              | 03:00   | 1234567 |
|           |       |         | 91321      | Ostrava pravé nádraží          | 04:00   | 1234567 |
|           |       |         | 91371      | Ostrava střed                  | 04:00   | 1234567 |
|           |       |         | 90620      | Polanka nad Odrou výhybna      | 05:00   | 1234567 |
|           |       |         | 50332      | Česká Třebová vjezdová skupina | 05:58   | 1234567 |
|           |       |         | 50230      | Brno-Maloměřice                | 07:07   | 123456  |
|           |       |         | 60110      | Přerov přednádraží             | 08:30   | 1234567 |
|           |       |         | 45043      | Wien Zentralverschiebebahn     | 09:18   | 123456  |
|           |       |         | 50334      | Česká Třebová vjezdová skupina | 11:46   | 234567  |
|           |       |         | 60112      | Přerov přednádraží             | 20:50   | 123456  |
|           |       |         | 50330      | Česká Třebová vjezdová skupina | 00:01   | 1234567 |
|           |       |         | 60050      | Veřovice                       | 01:52   | 123456  |
|           |       |         | 60120      | Valašské Meziříčí              | 02:28   | 23456   |

## Pn 60051

GVD 11.12.2011 - 08.12.2012

Frýdek-Místek(08:32) - Lískovec u Frýdku(08:39 - 10:18) - Ostrava-Kunčice(10:34 - 10:55) - Ostrava levé n.(11:07)

|           |                      |            |        |
|-----------|----------------------|------------|--------|
| Zátěž:    | relační, obsluhovací | Tr. třída: | C3     |
| Dopravce: | ČD Cargo,            | P/C:       | 45:358 |

## Frýdek-Místek 6

odj. 08:32 jede v 6, nejede 24. - 31.XII., 17.XI.

| tr. třída | P/C    | Dopravce | odpor | rychl.  | norm. hmot. | norm. dél. | četa | HV  |
|-----------|--------|----------|-------|---------|-------------|------------|------|---|
| C3        | 45:358 | ČD Cargo | S     | 90 km/h | 1200 t      | 500 m      |      | D, 742 (701)  |
|           |        |          |       |         |             |            |      | <u>Veze:</u>  |
|           |        |          |       |         |             |            |      | Ostrava levé nádraží<br>301-302,306-315,317-5496<br>Ostrava-Kunčice<br>303-305<br>Lískovec u Frýdku<br>65 |
|           |        |          |       |         |             |            |      | <u>Instradace:</u>  |
|           |        |          |       |         |             |            |      | 100 Přednostní zátěž<br>místní: 325,344,506,508-509,512-514,522-525,530-536,540,544-550,712-713,715,5444  |

| přechod z | přij.                | kalend. | přechod na | odj. | kalend. |
|-----------|----------------------|---------|------------|------|---------|
| 60050     | Ostrava levé nádraží | 07:11   | 123456     |      |         |

| Řazení  |
|---|
| 1 sk. Lískovec u Frýdku : 316/65  |
| 2 sk. Ostrava levé nádraží a přech. : 301-302,306-315,317-5496  |
| 3 sk. Ostrava-Kunčice a přech. : 303-305  |
| 4 sk. inst. Olomouc hlavní nádraží : 325,344,506,508-509,512-514,522-525,530-536,540,544-550,712-713,715,5444 |

| Lískovec u Frýdku        |        |                      |       |         |             |  |      | Manipuluje                             | 6       |
|--------------------------|--------|----------------------|-------|---------|-------------|--|------|--|---------|
| přij. 08:39 / odj. 10:18 |        |                      |       |         |             |  |      | jede v 6, nejede 24. - 31.XII., 17.XI. |         |
| tr. třída                | P/C    | Dopravce             | odpor | rychl.  | norm. hmot. | norm. dél.   | četa | HV                                     |         |
| C3                       | 78:402 | ČD Cargo             | S     | 90 km/h | 1200 t      | 500 m  |      | D, 742 (701)                           |         |
| <u>Odstavuje:</u>        |        |                      |       |         |             | <u>Dobírá:</u>   |      |  |         |
| 316/65                   |        |                      |       |         |             | Ostrava levé nádraží<br>301-302,306-315,317-5496<br>Ostrava-Kunčice<br>303-305                               |      |  |         |
|                          |        |                      |       |         |             | <u>Instradace:</u>   |      |  |         |
|                          |        |                      |       |         |             | 100 Přednostní zátěž<br>místní: 325,344,506,508-509,512-514,522-525,530-536,540-541,544-551,712-713,715,5444 |      |  |         |
| přechod z                |        | přij.                |       | kalend. | přechod na  |  | odj. |  | kalend. |
| 60051                    |        | Frýdek-Místek        |       | 08:39   | 6           |  |      |  |         |
| 60050                    |        | Ostrava levé nádraží |       | 04:10   | 123456      |  |      |  |         |

| Řazení  |
|---|
| 1 sk. Ostrava levé nádraží a přech. : 301-302,306-315,317-5496  |
| 2 sk. Ostrava-Kunčice a přech. : 303-305  |
| 3 sk. inst. Olomouc hlavní nádraží : 325,344,506,508-509,512-514,522-525,530-536,540-541,544-551,712-713,715,5444 |

| Ostrava-Kunčice   |        |          |       |         |                             |            |       | Odstavuje                              | 6       |
|---|--------|----------|-------|---------|-----------------------------|------------|-------|--|---------|
| přij. 10:34 / odj. 10:55  |        |          |       |         |                             |            |       | jede v 6, nejede 24. - 31.XII., 17.XI. |         |
| tr. třída   | P/C    | Dopravce | odpor | rychl.  | norm. hmot.                 | norm. dél. | četa  | HV                                     |         |
| C3  | 78:402 | ČD Cargo | S     | 90 km/h | 1200 t                      | 500 m      |       | D, 742 (701)                           |         |
| <u>Odstavuje:</u>   |        |          |       |         |                             |            |       |  |         |
| 303-305   |        |          |       |         |                             |            |       |  |         |
| <u>Instradace:</u>  |        |          |       |         |                             |            |       |  |         |
| 100 Přednostní zátěž<br>pro 50600: 325,344,506,508-509,512-514,522-525,530-536,540-541,544-551,712-713,715,5444 |        |          |       |         |                             |            |       |  |         |
| přechod z   |        | přij.    |       | kalend. | přechod na                  |            | odj.  |  | kalend. |
|   |        |          |       |         | 90083 Ostrava pravé nádraží |            | 15:44 |  | 1234567 |
|   |        |          |       |         | 50600 Lovosice jih          |            | 17:57 |  | 123456  |
|   |        |          |       |         | 90040 Vratimov-důl Paskov   |            | 04:01 |  | 123456  |
|   |        |          |       |         | 90241 Havířov               |            | 08:55 |  | 1234567 |

| Řazení   |
|--|
| Ostrava levé nádraží a přech. : 301-302,306-315,317-5496 |

| Ostrava levé nádraží     |  |       |  |         |                                      |  |       | 6                                      |         |
|--------------------------|--|-------|--|---------|--------------------------------------|--|-------|--|---------|
| přij. 11:07              |  |       |  |         |                                      |  |       | jede v 6, nejede 24. - 31.XII., 17.XI. |         |
| <u>Odstavuje:</u>        |  |       |  |         |                                      |  |       |  |         |
| 301-302,306-315,317-5496 |  |       |  |         |                                      |  |       |  |         |
| přechod z                |  | přij. |  | kalend. | přechod na                           |  | odj.  |  | kalend. |
|                          |  |       |  |         | 91392 Ostrava střed                  |  | 19:00 |  | 1234567 |
|                          |  |       |  |         | 50232 Brno-Maloměřice                |  | 19:10 |  | 1234567 |
|                          |  |       |  |         | 91325 Ostrava pravé nádraží          |  | 20:00 |  | 1234567 |
|                          |  |       |  |         | 60112 Přerov přednádraží             |  | 20:50 |  | 123456  |
|                          |  |       |  |         | 60120 Valašské Meziříčí              |  | 02:28 |  | 23456   |
|                          |  |       |  |         | 45043 Wien Zentralverschiebebahn     |  | 09:18 |  | 123456  |
|                          |  |       |  |         | 50334 Česká Třebová vjezdová skupina |  | 11:46 |  | 234567  |
|                          |  |       |  |         | 90620 Polanka nad Odrou výhybna      |  | 05:00 |  | 1234567 |

| Pn 60053  |                      |            |        |
|---|----------------------|------------|--------|
| GVD 11.12.2011 - 08.12.2012   |                      |            |        |
| Veřovice(09:47) - Frenštát p.Rad.(10:00 - 10:09) - Frýdlant n.Ostr.(10:36 - 11:42) - Baška(11:55 - 12:05) - Frýdek-Místek(12:13 - 12:36) - Lískovec u Frýdku(12:43 - 15:17) - Ostrava-Kunčice(15:32 - 16:55) - Ostrava levé n.(17:07) |                      |            |        |
| Zátěž:  | relační, obsluhovací | Tr. třída: | C3     |
| Dopravce:   | ČD Cargo,            | P/C:       | 45:358 |

| Veřovice   |        |          |       |         |   |            |      |        | pp |
|------------|--------|----------|-------|---------|---|------------|------|--------|----|
| odj. 09:47 |        |          |       |         |   |            |      |        | pp |
| tr. třída  | P/C    | Dopravce | odpor | rychl.  | norm. hmot.   | norm. dél. | četa | HV     |    |
| C3         | 45:358 | ČD Cargo | S     | 90 km/h | 400 t   | 200 m      |      | D, 742 |    |
|            |        |          |       |         | <u>Veze:</u>  |            |      |        |    |
|            |        |          |       |         | Frýdek-Místek<br>301-5496<br>Frenštát pod Radhoštěm<br>62<br>Frýdlant nad Ostravicí<br>59<br>Ostravice<br>60<br>Baška<br>58 |            |      |        |    |

| Řazení  |
|---|
| Frenštát pod Radhoštěm - Frýdek-Místek (Baska - FMístek): 301-5496; 58-62 (12345) |

| Frenštát pod Radhoštěm   |        |          |       |         |   |            |      |        | Manipuluje | pp |
|--------------------------|--------|----------|-------|---------|---|------------|------|--------|------------|----|
| přij. 10:00 / odj. 10:09 |        |          |       |         |   |            |      |        |            | pp |
| tr. třída                | P/C    | Dopravce | odpor | rychl.  | norm. hmot.   | norm. dél. | četa | HV     |            |    |
| C3                       | 45:358 | ČD Cargo | S     | 90 km/h | 400 t   | 200 m      |      | D, 742 |            |    |
|                          |        |          |       |         | <u>Odstavuje:</u>   |            |      |        |            |    |
| 62                       |        |          |       |         | <u>Dobírá:</u>  |            |      |        |            |    |
|                          |        |          |       |         | Frýdek-Místek<br>301-5496<br>Frýdlant nad Ostravicí<br>59<br>Ostravice<br>60<br>Baška<br>58 |            |      |        |            |    |

| Řazení  |
|---|
| Frenštát pod Radhoštěm - Frýdek-Místek (Baska - FMístek): 301-5496; 58-60 (12345) |

| Frýdlant nad Ostravicí   |        |          |       |         |  |            |      |              | Manipuluje | X        |
|--------------------------|--------|----------|-------|---------|--|------------|------|--------------|------------|----------|
| přij. 10:36 / odj. 11:42 |        |          |       |         |  |            |      |              |            | jede v x |
| tr. třída                | P/C    | Dopravce | odpor | rychl.  | norm. hmot.                              | norm. dél. | četa | HV           |            |          |
| C3                       | 45:358 | ČD Cargo | S     | 90 km/h | 400 t                                    | 200 m      |      | D, 742 (701) |            |          |
|                          |        |          |       |         | <u>Odstavuje:</u>                        |            |      |              |            |          |
| 59-60                    |        |          |       |         | <u>Dobírá:</u>                           |            |      |              |            |          |
|                          |        |          |       |         | Frýdek-Místek<br>301-5496<br>Baška<br>58 |            |      |              |            |          |

| přechod z                  | přij. | kalend. | přechod na | odj. | kalend. |
|----------------------------|-------|---------|------------|------|---------|
| 60050 Ostrava levé nádraží | 08:05 | X       |            |      |         |

| Řazení   |
|--|
| Frenštát pod Radhoštěm - Frýdek-Místek (Baska - FMístek): 301-5496; 58 |

| Baška                    |        |          |       |         |                   |            |      |              | Manipuluje | X        |
|--------------------------|--------|----------|-------|---------|-------------------|------------|------|--------------|------------|----------|
| přij. 11:55 / odj. 12:05 |        |          |       |         |                   |            |      |              |            | jede v x |
| tr. třída                | P/C    | Dopravce | odpor | rychl.  | norm. hmot.       | norm. dél. | četa | HV           |            |          |
| C3                       | 45:358 | ČD Cargo | S     | 90 km/h | 400 t             | 200 m      |      | D, 742 (701) |            |          |
|                          |        |          |       |         | <u>Odstavuje:</u> |            |      |              |            |          |
| 58; 316/58               |        |          |       |         |                   |            |      |              |            |          |

| Řazení   |
|--|
| Frenštát pod Radhoštěm - Frýdek-Místek (Baska - FMístek): 301-5496 |



| Frýdek-Místek            |        |                      |       |         |   |            |       | Manipuluje   | X                    |       |   |
|--------------------------|--------|----------------------|-------|---------|---|------------|-------|--------------|----------------------|-------|---|
| přij. 12:13 / odj. 12:36 |        |                      |       |         |   |            |       | jede v x     |                      |       |   |
| tr. třída                | P/C    | Dopravce             | odpor | rychl.  | norm. hmot.   | norm. dél. | četa  | HV           |                      |       |   |
| C3                       | 45:358 | ČD Cargo             | S     | 90 km/h | 1200 t  | 500 m      |       | D, 742 (701) |                      |       |   |
| <b>Odstavuje:</b>        |        |                      |       |         | <b>Dobírá:</b>  |            |       |              |                      |       |   |
| 301-5496                 |        |                      |       |         | Ostrava levé nádraží<br>301-302,306-315,317-5496<br>Ostrava-Kunčice<br>303-305<br>Lískovec u Frýdku<br>65       |            |       |              |                      |       |   |
|                          |        |                      |       |         | <b>Instradace:</b>  |            |       |              |                      |       |   |
|                          |        |                      |       |         | <b>100 Přednostní zátěž</b><br>místní: 325,344,506,508-509,512-514,522-525,530-536,540,544-550,712-713,715,5444 |            |       |              |                      |       |   |
| přechod z                |        | přij.                |       | kalend. | přechod na  |            | odj.  |              | kalend.              |       |   |
| 60053                    |        | Veřovice             |       | 12:13   | X   |            | 60053 |              | Ostrava levé nádraží | 12:36 | X |
| 60050                    |        | Ostrava levé nádraží |       | 07:11   | 123456  |            |       |              |                      |       |   |

| Řazení  |
|---|
| 1 sk. Lískovec u Frýdku : 316/65  |
| 2 sk. Ostrava-Kunčice přech. : 301-302,306-315,317-5496   |
| 3 sk. Ostrava-Kunčice a přech. : 303-305  |
| 4 sk. inst. Olomouc hlavní nádraží : 325,344,506,508-509,512-514,522-525,530-536,540,544-550,712-713,715,5444 |

| Lískovec u Frýdku        |        |                      |       |         |   |            |      | Manipuluje   | X       |
|--------------------------|--------|----------------------|-------|---------|---|------------|------|--------------|---------|
| přij. 12:43 / odj. 15:17 |        |                      |       |         |   |            |      | jede v x     |         |
| tr. třída                | P/C    | Dopravce             | odpor | rychl.  | norm. hmot.   | norm. dél. | četa | HV           |         |
| C3                       | 78:402 | ČD Cargo             | S     | 90 km/h | 1200 t  | 500 m      |      | D, 742 (701) |         |
| <b>Odstavuje:</b>        |        |                      |       |         | <b>Dobírá:</b>  |            |      |              |         |
| 316/65                   |        |                      |       |         | Ostrava levé nádraží<br>301-302,306-315,317-5496<br>Ostrava-Kunčice<br>303-305                                      |            |      |              |         |
|                          |        |                      |       |         | <b>Instradace:</b>  |            |      |              |         |
|                          |        |                      |       |         | <b>100 Přednostní zátěž</b><br>místní: 325,344,506,508-509,512-514,522-525,530-536,540-541,544-551,712-713,715,5444 |            |      |              |         |
| přechod z                |        | přij.                |       | kalend. | přechod na  |            | odj. |              | kalend. |
| 60053                    |        | Veřovice             |       | 12:43   | X   |            |      |              |         |
| 60050                    |        | Ostrava levé nádraží |       | 04:10   | 123456  |            |      |              |         |

| Řazení   |
|--|
| 1 sk. Ostrava-Kunčice přech. : 301-302,306-315,317-5496  |
| 2 sk. Ostrava-Kunčice a přech. : 301-315,317-5496 + inst: 325,344,506,508-509,512-514,522-525,530-536,540-541,544-551,712-713,715,5444 |
| 3 sk. inst. Olomouc hlavní nádraží : 325,344,506,508-509,512-514,522-525,530-536,540,544-550,712-713,715,5444                          |

| Ostrava-Kunčice  |        |          |       |         |             |            |                       | Odstavuje | pp      |         |
|--|--------|----------|-------|---------|-------------|------------|-----------------------|-----------|---------|---------|
| přij. 15:32 / odj. 16:55   |        |          |       |         |             |            |                       | pp        |         |         |
| tr. třída  | P/C    | Dopravce | odpor | rychl.  | norm. hmot. | norm. dél. | četa                  | HV        |         |         |
| C3   | 78:402 | ČD Cargo | S     | 90 km/h | 1200 t      | 500 m      |                       | D, 742    |         |         |
| <b>Odstavuje:</b>  |        |          |       |         |             |            |                       |           |         |         |
| 301-315,317-5496   |        |          |       |         |             |            |                       |           |         |         |
| <b>Instradace:</b>   |        |          |       |         |             |            |                       |           |         |         |
| <b>100 Přednostní zátěž</b><br>pro 50600: 325,344,506,508-509,512-514,522-525,530-536,540-541,544-551,712-713,715,5444 |        |          |       |         |             |            |                       |           |         |         |
| přechod z  |        | přij.    |       | kalend. | přechod na  |            | odj.                  |           | kalend. |         |
|  |        |          |       |         | 50600       |            | Lovosice jih          |           | 17:57   | 123456  |
|  |        |          |       |         | 90040       |            | Vratimov-důl Paskov   |           | 04:01   | 123456  |
|  |        |          |       |         | 90241       |            | Havířov               |           | 08:55   | 1234567 |
|  |        |          |       |         | 90081       |            | Ostrava levé nádraží  |           | 09:24   | 1234567 |
|  |        |          |       |         | 90083       |            | Ostrava pravé nádraží |           | 15:44   | 1234567 |

| Ostrava levé nádraží |  |  |  |  |  |  |  | pp |
|----------------------|--|--|--|--|--|--|--|----|
| přij. 17:07          |  |  |  |  |  |  |  | pp |
|                      |  |  |  |  |  |  |  |    |

**Pn 61314**

GVD 11.12.2011 - 08.12.2012

**Valašské Meziříčí(15:30) - Hranice na Moravě(16:00 - 16:50) - Olomouc předn.(17:43 - 18:43) - Č.Třebová vjezd.sk.(20:25)**

**Zátěž:** relační **Tr. třída:** D4  
**Dopravce:** ČD Cargo, **P/C:** 67:391

**Valašské Meziříčí 1234567**

odj. 15:30 nejede 24. - 26., 31.XII., 1.I.

| tr. třída          | P/C    | Dopravce | odpor | rychl.  | norm. hmot. | norm. dél. | četa | HV  |
|--------------------|--------|----------|-------|---------|-------------|------------|------|---|
| D4                 | 67:391 | ČD Cargo | S     | 90 km/h | 1600 t      | 500 m      |      | E, U, 130 (107)   |
| <b>Veze:</b>       |        |          |       |         |             |            |      |   |
|                    |        |          |       |         |             |            |      | Česká Třebová<br>501-514,517-715,723,5420-5423,5442-5449                                  |
| <b>Instradace:</b> |        |          |       |         |             |            |      |   |
|                    |        |          |       |         |             |            |      | <b>100 Přednostní zátěž</b><br>místní: 522-525,530-536,538,540-541,544-551; 5444/010-8099 |

| přechod z                             | přij. | kalend. | přechod na | odj. | kalend. |
|---------------------------------------|-------|---------|------------|------|---------|
| 45730 Žilina zriaďovacia stanica      | 10:52 | 1234567 |            |      |         |
| 62101 Brno-Maloměřice                 | 10:06 | 23456   |            |      |         |
| 91111 Hustopeče nad Bečvou            | 09:06 | 1234567 |            |      |         |
| 62111 Brno-Maloměřice                 | 08:49 | 7       |            |      |         |
| 81161 Osíčko                          | 05:02 | 135     |            |      |         |
| 60120 Ostrava levé nádraží            | 04:21 | 1234567 |            |      |         |
| 81191 Valašské Meziříčí               | 01:49 | 135     |            |      |         |
| 45713 Česká Třebová odjezdová skupina | 00:50 | 1234567 |            |      |         |
| 81140 Rožnov pod Radhoštěm            | 00:30 | 135     |            |      |         |
| 81122 Slavičín                        | 21:11 | 12345   |            |      |         |

**Řazení**

1 sk. Česká Třebová přech. (Česká Třebová): 501-514,517-715,723,5420-5423,5442-5449  
 2 sk. Olomouc hlavní nádraží přech. (Olomouc hlavní nádraží): 522-525,530-536,538,540-541,544-551; 5444/010-8099

**Hranice na Moravě Dobírá 1234567**

přij. 16:00 / odj. 16:50 nejede 24. - 26., 31.XII., 1.I.

| tr. třída      | P/C    | Dopravce | odpor | rychl.  | norm. hmot. | norm. dél. | četa | HV   |
|----------------|--------|----------|-------|---------|-------------|------------|------|--|
| D4             | 78:402 | ČD Cargo | S     | 90 km/h | 1900 t      | 600 m      |      | E, U, 130 (107)  |
| <b>Dobírá:</b> |        |          |       |         |             |            |      |  |
|                |        |          |       |         |             |            |      | Olomouc hlavní nádraží<br>325-329,344,712-713,715,5444 |

**Řazení**

1 sk. Česká Třebová přech. (Česká Třebová): 501-514,517-715,723,5420-5423,5442-5449  
 2 sk. Olomouc hlavní nádraží přech. (Olomouc hlavní nádraží): 325-329,344,712-713,715,5444 + inst: 522-525,530-536,538,540-541,544-551; 5444/010-8099

**Olomouc přednádraží Manipuluje 1234567**

přij. 17:43 / odj. 18:43 nejede 24. - 26., 31.XII., 1.I.

| tr. třída          | P/C    | Dopravce | odpor | rychl.  | norm. hmot. | norm. dél. | četa | HV   |
|--------------------|--------|----------|-------|---------|-------------|------------|------|--|
| D4                 | 78:402 | ČD Cargo | S     | 90 km/h | 1500 t      | 500 m      |      | E, U, 130 (107)  |
| <b>Odstavuje:</b>  |        |          |       |         |             |            |      |  |
|                    |        |          |       |         |             |            |      | 325-329,344,712-713,715,5444   |
| <b>Instradace:</b> |        |          |       |         |             |            |      |  |
|                    |        |          |       |         |             |            |      | <b>100 Přednostní zátěž</b><br>pro 50600: 536,538,540-541,544-551<br>pro 52600: 522-525,530-535; 5444/010-8099 |

| přechod z | přij. | kalend. | přechod na                                  | odj.  | kalend. |
|-----------|-------|---------|---|-------|---------|
|           |       |         | <b>52600</b> Děčín hl.n. nákladové nádraží  | 23:24 | 123456  |
|           |       |         | <b>50600</b> Lovosice jih                   | 23:44 | 123456  |
|           |       |         | <b>81100</b> Nezamyslice                    | 02:56 | 123456  |
|           |       |         | <b>81011</b> Krnov                          | 03:20 | X       |
|           |       |         | <b>61133</b> Bruntál                        | 05:03 | 6       |
|           |       |         | <b>81701</b> Kostelec na Hané               | 07:36 | 12345   |
|           |       |         | <b>81621</b> Domašov nad Bystřicí           | 07:52 | 123456  |
|           |       |         | <b>81710</b> Mladeč                         | 08:11 | 12345   |
|           |       |         | <b>61300</b> Česká Třebová vjezdová skupina | 09:22 | 23456   |
|           |       |         | <b>81731</b> Troubelice                     | 11:20 | 24      |
|           |       |         | <b>91124</b> Blatec                         | 13:40 | 135     |
|           |       |         | <b>61302</b> Česká Třebová vjezdová skupina | 20:16 | 1234567 |

#### Řazení

Česká Třebová přech. (Česká Třebová): 501-514,517-715,723,5420-5423,5442-5449

### Česká Třebová vjezdová skupina

1234567

přij. 20:25

nejede 24. - 26., 31.XII., 1.I.

#### Odstavuje:

501-514,517-715,723,5420-5423,5442-5449

| přechod z | přij. | kalend. | přechod na                                | odj.  | kalend. |
|-----------|-------|---------|---|-------|---------|
|           |       |         | <b>45310</b> Engelsdorf (bei Leipzig)     | 01:01 | 1234567 |
|           |       |         | <b>63710</b> Plzeň hlavní nádraží         | 02:33 | 1234567 |
|           |       |         | <b>83121</b> Borová u Poličky             | 05:19 | 135     |
|           |       |         | <b>63440</b> Nymburk vjezdové nádraží     | 06:23 | 123456  |
|           |       |         | <b>53430</b> Nymburk vjezdové nádraží     | 06:49 | 123456  |
|           |       |         | <b>93121</b> Svitavy                      | 07:13 | 24      |
|           |       |         | <b>62602</b> Most nové nádraží stavědlo 7 | 07:31 | 1234567 |
|           |       |         | <b>83111</b> Lanškroun                    | 08:43 | 135     |
|           |       |         | <b>63420</b> Nymburk vjezdové nádraží     | 09:18 | 1234567 |
|           |       |         | <b>44251</b> Wrocław Brochów              | 13:18 | 1234567 |
|           |       |         | <b>62500</b> Kralupy nad Vltavou          | 13:48 | 123456  |
|           |       |         | <b>62502</b> Kralupy nad Vltavou          | 19:44 | 123456  |
|           |       |         | <b>83036</b> Štíty                        | 20:31 | 123457  |
|           |       |         | <b>63442</b> Nymburk vjezdové nádraží     | 22:34 | 1234567 |

## Pn 63710

GVD 11.12.2011 - 08.12.2012

Č.Třebová odj.sk.(02:33) - Kolín seř.n.(04:15 - 04:37) - Beroun seř.n.(07:09 - 08:38) - Plzeň hl.n.os.n.(09:59)

**Zátěž:** relační  
**Dopravce:** ČD Cargo,  
**Tr. třída:** D3  
**P/C:** 78:402

### Česká Třebová odjezdová skupina

1234567

odj. 02:33

nejede 25., 26., 31.XII., 1.I.

| tr. třída | P/C    | Dopravce | odpor | rychl.  | norm. hmot. | norm. dél. | četa | HV  |
|-----------|--------|----------|-------|---------|-------------|------------|------|---|
| D4        | 78:402 | ČD Cargo | S     | 90 km/h | 1600 t      | 600 m      |      | E, U, 130 (108)   |
|           |        |          |       |         |             |            |      | <b>Veze:</b>  |
|           |        |          |       |         |             |            |      | Plzeň hlavní nádraží<br>705-711,716-717,5442<br>Beroun<br>553,701-704 |

| přechod z                         | přij. | kalend. | přechod na | odj. | kalend. |
|-----------------------------------|-------|---------|------------|------|---------|
| <b>83039</b> Štíty                | 22:03 | 12345   |            |      |         |
| <b>44250</b> Wrocław Brochów      | 20:50 | 1234567 |            |      |         |
| <b>61314</b> Valašské Meziříčí    | 20:25 | 1234567 |            |      |         |
| <b>83200</b> Chornice             | 18:55 | 135     |            |      |         |
| <b>62502</b> Brno-Maloměřice      | 18:01 | 123456  |            |      |         |
| <b>83122</b> Borová u Poličky     | 17:05 | X       |            |      |         |
| <b>50334</b> Ostrava levé nádraží | 15:57 | 234567  |            |      |         |
| <b>62600</b> Brno-Maloměřice      | 12:23 | 1234567 |            |      |         |
| <b>61300</b> Přerov přednádraží   | 11:49 | 23456   |            |      |         |
| <b>50332</b> Ostrava levé nádraží | 09:58 | 1234567 |            |      |         |
| <b>61302</b> Přerov přednádraží   | 23:01 | 1234567 |            |      |         |

#### Řazení

1 sk. Plzeň hlavní nádraží a přech. : 705-711,716-717,5442

2 sk. Beroun přech. (Beroun): 553,701-704

| <b>Kolín seřadovací nádraží</b> |        | <b>Dobírá</b> |       | <b>1234567</b>                 |             |   |      |                 |
|---------------------------------|--------|---------------|-------|--------------------------------|-------------|---|------|-----------------|
| <b>přij. 04:15 / odj. 04:37</b> |        |               |       | nejede 25., 26., 31.XII., 1.I. |             |   |      |                 |
| tr. třída                       | P/C    | Dopravce      | odpor | rychl.                         | norm. hmot. | norm. dél.  | četa | HV              |
| D3                              | 78:402 | ČD Cargo      | S     | 90 km/h                        | 1600 t      | 600 m   |      | E, U, 130 (108) |
|                                 |        |               |       |                                |             | <b>Instradace:</b>  |      |                 |
|                                 |        |               |       |                                |             | 100 Přednostní zátěž<br>místní: 710<br>150 TERMINCARGO<br>od 52600: 710 |      |                 |

| <b>Řazení</b>  |
|--|
| 1 sk. Plzeň hlavní nádraží a přech. : 705-711,716-717,5442 + inst: 710 |
| 2 sk. Beroun přech. (Beroun): 553,701-704                              |

| <b>Beroun seřadovací nádraží</b> |        | <b>Manipuluje</b> |       | <b>1234567</b>                 |             |  |      |                          |
|----------------------------------|--------|-------------------|-------|--------------------------------|-------------|--|------|--------------------------|
| <b>přij. 07:09 / odj. 08:38</b>  |        |                   |       | nejede 25., 26., 31.XII., 1.I. |             |  |      |                          |
| tr. třída                        | P/C    | Dopravce          | odpor | rychl.                         | norm. hmot. | norm. dél.   | četa | HV                       |
| D3                               | 78:402 | ČD Cargo          | S     | 90 km/h                        | 2000 t      | 600 m  |      | elektrická, U, 363 (303) |
| <b>Odstavuje:</b>                |        |                   |       |                                |             | <b>Dobírá:</b>   |      |                          |
| 553,701-704                      |        |                   |       |                                |             | Plzeň hlavní nádraží<br>554,705-721,726-5411,5442-5444 |      |                          |
|                                  |        |                   |       |                                |             | <b>Instradace:</b>                                     |      |                          |
|                                  |        |                   |       |                                |             | 150 TERMINCARGO<br>od 65520: 710                       |      |                          |

| přechod z |                      | přij. | kalend. | přechod na |                      | odj.  | kalend. |
|-----------|----------------------|-------|---------|------------|----------------------|-------|---------|
| 65520     | Kralupy nad Vltavou  | 03:35 | 123456  | 85313      | Praha-Zličín         | 10:21 | 24      |
| 65530     | Rakovník             | 20:13 | 34      | 85321      | Roztoky u Křivoklátu | 11:07 | 135     |
| 88501     | Březnice             | 16:42 | 12345   | 85302      | Hořovice             | 11:12 | 6       |
| 65720     | Kralupy nad Vltavou  | 16:40 | 1234567 | 65531      | Rakovník             | 16:06 | X       |
| 85320     | Roztoky u Křivoklátu | 15:10 | 135     | 85800      | Březnice             | 04:37 | X       |
| 85303     | Hořovice             | 14:40 | 1356    | 85311      | Nučice               | 05:54 | 1356    |
| 85312     | Praha-Zličín         | 14:26 | 24      | 85340      | Zadní Třeboň         | 07:24 | 135     |
| 65532     | Rakovník             | 14:08 | 12456   | 85300      | Hořovice             | 07:24 | 24      |
| 85310     | Nučice               | 10:15 | 1356    |            |                      |       |         |
| 85301     | Hořovice             | 09:29 | 24      |            |                      |       |         |

| <b>Řazení</b>  |
|--|
| Plzeň hlavní nádraží a přech. : 554,705-721,726-5411,5442-5444 + inst: 710 |

| <b>Plzeň hlavní nádraží</b>    |  | <b>1234567</b>                 |  |
|--------------------------------|--|--------------------------------|--|
| <b>přij. 09:59</b>             |  | nejede 25., 26., 31.XII., 1.I. |  |
| <b>Odstavuje:</b>              |  |                                |  |
| 554,705-721,726-5411,5442-5444 |  |                                |  |
| <b>Instradace:</b>             |  |                                |  |
| 150 TERMINCARGO<br>místní: 710 |  |                                |  |

| přechod z |  | přij. | kalend. | přechod na                          |  | odj.  | kalend. |
|-----------|--|-------|---------|-------------------------------------|--|-------|---------|
|           |  | 67700 |         | Cheb                                |  | 00:30 | 123456  |
|           |  | 67801 |         | České Budějovice seřadovací nádraží |  | 02:55 | 234567  |
|           |  | 45330 |         | Nürnberg Rbf                        |  | 03:30 | 123456  |
|           |  | 87851 |         | Zbítov                              |  | 05:28 | 123456  |
|           |  | 87700 |         | Stod                                |  | 06:01 | 12345   |
|           |  | 87650 |         | Plzeň-Jižní předměstí               |  | 06:27 | 123456  |
|           |  | 87830 |         | Nýrsko                              |  | 07:12 | 12345   |
|           |  | 87610 |         | Most nové nádraží stavědlo 7        |  | 08:55 | 12345   |
|           |  | 87731 |         | Nepomuk                             |  | 08:58 | 12345   |
|           |  | 67811 |         | České Budějovice seřadovací nádraží |  | 12:52 | 123456  |
|           |  | 67710 |         | Cheb                                |  | 13:27 | 123456  |
|           |  | 87710 |         | Svojsín                             |  | 14:14 | 12345   |
|           |  | 67750 |         | Domažlice                           |  | 20:14 | 123456  |

# Pn 64801

GVD 11.12.2011 - 08.12.2012

**Nymburk seř.n.(05:31) - Havlíčkův Brod(08:25 - 09:54) - Č.Budějovice seř.n.(15:46)**

|                            |                      |
|----------------------------|----------------------|
| <b>Zátěž:</b> relační      | <b>Tr. třída:</b> D3 |
| <b>Dopravce:</b> ČD Cargo, | <b>P/C:</b> 57:381   |

## Nymburk seřadovací nádraží 1234567

**odj. 05:31** nejede 25.XII. - 2.I.

| tr. třída | P/C    | Dopravce | odpor | rychl.  | norm. hmot. | norm. dél. | četa   | HV             |
|-----------|--------|----------|-------|---------|-------------|------------|--|----------------|
| D3        | 57:381 | ČD Cargo | S     | 90 km/h | 1300 t      | 500 m      |  | E, U, 122, 123 |
|           |        |          |       |         |             |            | <b>Veze:</b>   |                |
|           |        |          |       |         |             |            | České Budějovice<br>718-721,726-5411<br>Havlíčkův Brod<br>335-340,515-516,722,724-725,5412 |                |

| přechod z |                                 | přij. | kalend. | přechod na |  | odj. | kalend. |
|-----------|---------------------------------|-------|---------|------------|--|------|---------|
| 53408     | Týniště nad Orlicí              | 23:48 | 123456  |            |  |      |         |
| 66421     | Děčín hl.n. nákladové nádraží   | 23:11 | 234567  |            |  |      |         |
| 64413     | Mladá Boleslav město            | 22:55 | 123456  |            |  |      |         |
| 56433     | Most nové nádraží stavědlo 1    | 21:44 | 1234567 |            |  |      |         |
| 66411     | Most nové nádraží stavědlo 1    | 21:13 | 1234567 |            |  |      |         |
| 63440     | Česká Třebová odjezdová skupina | 15:14 | 123456  |            |  |      |         |
| 85401     | Neratovice                      | 14:29 | X       |            |  |      |         |
| 94521     | Nymburk město                   | 13:00 | 123456  |            |  |      |         |
| 84530     | Městec Králové                  | 12:17 | 135     |            |  |      |         |
| 45325     | Engelsdorf (bei Leipzig)        | 12:04 | 0       |            |  |      |         |
| 45321     | Engelsdorf (bei Leipzig)        | 12:04 | 1234567 |            |  |      |         |
| 65411     | Beroun seřadovací nádraží       | 08:38 | 1234567 |            |  |      |         |
| 65401     | Kralupy nad Vltavou             | 07:18 | 1234567 |            |  |      |         |
| 53406     | Týniště nad Orlicí              | 05:14 | 234567  |            |  |      |         |
| 63442     | Česká Třebová odjezdová skupina | 04:24 | 1234567 |            |  |      |         |
| 64421     | Liberec                         | 03:36 | 123456  |            |  |      |         |
| 44201     | Węgliniec                       | 03:17 | 234567  |            |  |      |         |

### Řazení

1 sk. České Budějovice přech. (České Budějovice): 718-721,726-5411  
2 sk. Havlíčkův Brod a přech. : 335-340,515-516,722,724-725,5412

## Havlíčkův Brod Manipuluje 1234567

**přij. 08:25 / odj. 09:54** nejede 25.XII. - 2.I.

| tr. třída                        | P/C    | Dopravce | odpor | rychl.  | norm. hmot. | norm. dél. | četa  | HV                    |
|----------------------------------|--------|----------|-------|---------|-------------|------------|---|-----------------------|
| D3                               | 78:402 | ČD Cargo | S     | 90 km/h | 900 t       | 450 m      |   | elektricka, 240 (201) |
| <b>Odstavuje:</b>                |        |          |       |         |             |            | <b>Dobírá:</b>                                    |                       |
| 335-340,515-516,722,724-725,5412 |        |          |       |         |             |            | České Budějovice<br>705-711,716-720,726-5410,5442 |                       |

| přechod z |                            | přij. | kalend. | přechod na |                                     | odj.  | kalend. |
|-----------|----------------------------|-------|---------|------------|-------------------------------------|-------|---------|
| 85201     | Zruč nad Sázavou           | 05:58 | 135     | 85201      | Jihlava                             | 11:28 | 135     |
| 82341     | Ždírec nad Doubravou       | 04:59 | X       | 82344      | Ždírec nad Doubravou                | 12:28 | X       |
| 57201     | Cheb                       | 04:05 | 234567  | 82552      | Humpolec                            | 13:14 | 12345   |
| 82846     | Kostelec u Jihlavy         | 00:33 | 23456   | 82833      | Jihlava                             | 13:26 | 1234567 |
| 82733     | Humpolec                   | 23:07 | 123457  | 82348      | Ždírec nad Doubravou                | 18:31 | 7       |
| 82140     | Oslavice                   | 19:07 | 12345   | 82845      | Kostelec u Jihlavy                  | 18:45 | 1234567 |
| 82832     | Jihlava                    | 16:33 | 1234567 | 62802      | České Budějovice seřadovací nádraží | 20:12 | 123456  |
| 64203     | Nymburk seřadovací nádraží | 15:15 | 1234567 | 82140      | Humpolec                            | 20:18 | 123457  |
| 82552     | Rantířov                   | 12:43 | 135     | 82500      | Zruč nad Sázavou                    | 22:00 | 247     |
| 82842     | Pacov                      | 11:57 | 1234567 | 82733      | Bystřice nad Pernštejnem            | 23:51 | 12347   |
|           |                            |       |         | 62800      | České Budějovice seřadovací nádraží | 06:20 | 1234567 |
|           |                            |       |         | 82342      | Ždírec nad Doubravou                | 07:40 | X       |

### Řazení

České Budějovice přech. (České Budějovice): 705-711,716-721,726-5411,5442

## České Budějovice seřadovací nádraží 1234567

**přij. 15:46** nejede 25.XII. - 2.I.

|                               |  |
|-------------------------------|--|
| <b>Odstavuje:</b>             |  |
| 705-711,716-721,726-5411,5442 |  |

| přechod z | přij. | kalend. | přechod na                                      | odj.  | kalend. |
|-----------|-------|---------|---|-------|---------|
|           |       |         | <b>44501</b> Linz Vbf Ost                       | 22:51 | 123457  |
|           |       |         | <b>88520</b> Písek město                        | 03:14 | 123456  |
|           |       |         | <b>44521</b> Wels Vbf                           | 04:00 | 23456   |
|           |       |         | <b>44513</b> Gmünd N.Ö.                         | 04:03 | 123456  |
|           |       |         | <b>88221</b> Boršov nad Vltavou                 | 06:59 | 246     |
|           |       |         | <b>88401</b> Kájov                              | 07:24 | 123456  |
|           |       |         | <b>68710</b> Plzeň hlavní nádr. lobežské koleje | 08:11 | 123456  |
|           |       |         | <b>88200</b> Ševětín                            | 09:12 | 135     |
|           |       |         | <b>44513</b> Linz Vbf Ost                       | 09:34 | 123456  |
|           |       |         | <b>88222</b> Hluboká nad Vltavou                | 11:36 | 246     |

## Pn 66301

GVD 11.12.2011 - 08.12.2012

**Most nové n. St. 1(07:03) - Kralupy nad Vltavou(10:13 - 11:36) - Praha-Libeň(12:08 - 12:29) - Č.Třebová vjezd.sk.(18:50)**

**Zátěž:** relační  
**Dopravce:** ČD Cargo,  
**Tr. třída:** C3  
**P/C:** 47:360

### Most nové nádraží stavědlo 1

**1234567**

**odj. 07:03**

nejede 24.XII. - 1.I.

| tr. třída | P/C    | Dopravce | odpor | rychl.  | norm. hmot. | norm. dél. | četa  | HV                   |
|-----------|--------|----------|-------|---------|-------------|------------|---|----------------------|
| C3        | 47:360 | ČD Cargo | S     | 90 km/h | 1900 t      | 600 m      |   | E, U, 122, 123 (107) |
|           |        |          |       |         |             |            | <u>Veze:</u>  |                      |
|           |        |          |       |         |             |            | České Budějovice<br>718-721,726-5411<br>Beroun<br>553,701-704<br>Praha-Libeň<br>544-550,722-724<br>Kralupy nad Vltavou<br>529,539-542,551-552<br>Česká Třebová<br>317-318,320-332,344,501,503,5413,5423,5490-5495 |                      |

| přechod z  | přij. | kalend. | přechod na | odj. | kalend. |
|--|-------|---------|------------|------|---------|
| <b>96657</b> Vlečka CCG, nádraží Washington      | 23:28 | 1234567 |            |      |         |
| <b>67615</b> Cheb                                | 23:17 | 123456  |            |      |         |
| <b>87611</b> Plzeň seřaďovací nádraží            | 21:34 | 123456  |            |      |         |
| <b>86636</b> Počeradý                            | 18:47 | 246     |            |      |         |
| <b>66620</b> Louny                               | 17:44 | 12345   |            |      |         |
| <b>86614</b> Světec-Ledvice                      | 16:19 | 1234567 |            |      |         |
| <b>86632</b> Počeradý                            | 14:22 | 12345   |            |      |         |
| <b>86600</b> Ústí nad Labem západ vnější nádraží | 09:36 | 12345   |            |      |         |
| <b>64610</b> Nymburk vjezdové nádraží            | 05:49 | 1234567 |            |      |         |
| <b>67611</b> Cheb                                | 04:51 | 1234567 |            |      |         |

#### Řazení

- 1 sk. Česká Třebová a přech. : 317-318,320-332,344,501,503,5413,5423,5490-5495
- 2 sk. Praha-Libeň a přech. : 544-550,722-724
- 3 sk. České Budějovice a přech. (Kralupy nad Vltavou): 718-721,726-5411
- 4 sk. Beroun a přech. (Kralupy nad Vltavou): 553,701-704
- 5 sk. Kralupy nad Vltavou a přech. : 529,539-542,551-552

### Kralupy nad Vltavou

Manipuluje

**1234567**

**přij. 10:13 / odj. 11:36**

nejede 24.XII. - 1.I.

| tr. třída                                    | P/C    | Dopravce | odpor | rychl.  | norm. hmot. | norm. dél. | četa  | HV                   |
|--|--------|----------|-------|---------|-------------|------------|---|----------------------|
| C3   | 78:402 | ČD Cargo | S     | 90 km/h | 1700 t      | 600 m      |   | E, U, 122, 123 (107) |
| <u>Odstavuje:</u>                            |        |          |       |         |             |            | <u>Dobírá:</u>  |                      |
| 529,539-542,551-553,701-704,718-721,726-5411 |        |          |       |         |             |            | Česká Třebová<br>301-332,344,501,503,5413,5423-5427,5490-5496 |                      |

| přechod z |                               | přij. | kalend. | přechod na | odj.                                | kalend.       |
|-----------|-------------------------------|-------|---------|------------|-------------------------------------|---------------|
| 85450     | Úžice                         | 07:42 | 1234567 | 95459      | Kralupy nad Vltavou-KAUČUK          | 13:25 1234567 |
| 95452     | Kralupy nad Vltavou-KAUČUK    | 05:34 | 1234567 | 65803      | České Budějovice seřadovací nádraží | 14:01 1234567 |
| 66513     | Děčín hl.n. nákladové nádraží | 02:40 | 234567  | 65720      | Plzeň hlavní nádraží                | 14:21 1234567 |
| 85432     | Řevničov                      | 23:45 | 1234567 | 65421      | Mělník                              | 19:11 123456  |
| 55003     | Středokluky                   | 18:16 | 1234567 | 85431      | Řevničov                            | 04:04 1234567 |
| 66511     | Děčín hl.n. nákladové nádraží | 15:44 | 123456  | 85451      | Úžice                               | 05:57 1234567 |
| 85441     | Velvary                       | 10:41 | X       | 85460      | Středokluky                         | 07:18 1234567 |
|           |                               |       |         | 85440      | Velvary                             | 07:54 X       |

#### Řazení

1 sk. Česká Třebová a přech. : 301-332,344,501,503,5413,5423-5427,5490-5496  
2 sk. Praha-Libeň a přech. : 544-550,722-724

### Praha-Libeň Odstavuje **1234567**

přij. 12:08 / odj. 12:29

nejede 24.XII. - 1.I.

| tr. třída | P/C    | Dopravce | odpor | rychl.  | norm. hmot. | norm. dél. | četa | HV                   |
|-----------|--------|----------|-------|---------|-------------|------------|------|----------------------|
| C3        | 78:402 | ČD Cargo | S     | 90 km/h | 1700 t      | 600 m      |      | E, U, 122, 123 (107) |

#### Odstavuje:

544-550,722-724

| přechod z |  | přij. | kalend. | přechod na | odj.                                | kalend.       |
|-----------|--|-------|---------|------------|-------------------------------------|---------------|
|           |  |       |         | 85533      | Praha-Uhřetěves                     | 16:30 1234567 |
|           |  |       |         | 85020      | Praha-Ruzyně                        | 17:50 X       |
|           |  |       |         | 65811      | České Budějovice seřadovací nádraží | 19:06 123456  |
|           |  |       |         | 85005      | Brandýs nad Labem                   | 19:43 123457  |
|           |  |       |         | 95003      | Praha-Žižkov                        | 22:44 1234567 |
|           |  |       |         | 85110      | Dobříš                              | 02:32 X       |
|           |  |       |         | 85031      | Strančice                           | 06:00 1234567 |
|           |  |       |         | 85042      | Hostivice                           | 07:03 1234567 |
|           |  |       |         | 85003      | Čelákovice                          | 08:18 X       |
|           |  |       |         | 85012      | Praha-Čakovice                      | 13:06 123456  |

#### Řazení

Česká Třebová a přech. : 301-332,344,501,503,5413,5423-5427,5490-5496

### Česká Třebová vjezdová skupina 1234567

přij. 18:50

nejede 24.XII. - 1.I.

#### Odstavuje:

301-332,344,501,503,5413,5423-5427,5490-5496

| přechod z |  | přij. | kalend. | přechod na | odj.                          | kalend.       |
|-----------|--|-------|---------|------------|-------------------------------|---------------|
|           |  |       |         | 63111      | Přerov přednádraží            | 00:01 1234567 |
|           |  |       |         | 44725      | Bratislava východ             | 02:05 1234567 |
|           |  |       |         | 83121      | Borová u Poličky              | 05:19 135     |
|           |  |       |         | 53031      | Ostrava hlavní nádraží OMH    | 05:40 1234567 |
|           |  |       |         | 93121      | Svitavy                       | 07:13 24      |
|           |  |       |         | 45027      | Wien Zentralverschiebebahnhof | 07:57 1234567 |
|           |  |       |         | 83111      | Lanškroun                     | 08:43 135     |
|           |  |       |         | 45711      | Žilina zriaďovacia stanica    | 09:09 1234567 |
|           |  |       |         | 44251      | Wrocław Brochów               | 13:18 1234567 |
|           |  |       |         | 83036      | Štítý                         | 20:31 123457  |

## Pn 66303

GVD 11.12.2011 - 08.12.2012

**Most nové n. St. 1(20:08) - Kralupy nad Vltavou(22:43 - 00:00) - Praha-Libeň(00:31 - 01:26) - Č.Třebová vjezd.sk.(04:26)**

|                  |           |                   |        |
|------------------|-----------|-------------------|--------|
| <b>Zátěž:</b>    | relační   | <b>Tr. třída:</b> | C3     |
| <b>Dopravce:</b> | ČD Cargo, | <b>P/C:</b>       | 47:360 |

### Most nové nádraží stavědlo 1 1234567

odj. 20:08

nejede 24., 25., 31.XII.

| tr. třída | P/C    | Dopravce | odpor | rychl.  | norm. hmot. | norm. dél. | četa | HV                   |
|-----------|--------|----------|-------|---------|-------------|------------|------|----------------------|
| C3        | 47:360 | ČD Cargo | S     | 90 km/h | 1900 t      | 600 m      |      | E, U, 122, 123 (107) |

| <u>Veze:</u>  |  |
|---|--|
| České Budějovice<br>718-721,726-5411<br>Beroun<br>553,701-704<br>Praha-Libeň<br>544-550,722-724<br>Kralupy nad Vltavou<br>529,539-542,551-552<br>Česká Třebová<br>317-318,320-332,344,501,503,5413,5423,5490-5495 |  |

| přechod z | přij.                               | kalend. | přechod na | odj. | kalend. |
|-----------|-------------------------------------|---------|------------|------|---------|
| 86632     | Počerady                            | 14:22   | 12345      |      |         |
| 67613     | Cheb                                | 14:12   | 23456      |      |         |
| 96653     | Vlečka CCG, nádraží Washington      | 14:00   | 1234567    |      |         |
| 86612     | Světec-Ledvice                      | 10:24   | 1234567    |      |         |
| 86600     | Ústí nad Labem západ vnější nádraží | 09:36   | 12345      |      |         |
| 64610     | Nymburk vjezdové nádraží            | 05:49   | 1234567    |      |         |
| 67611     | Cheb                                | 04:51   | 1234567    |      |         |
| 67615     | Cheb                                | 23:17   | 123456     |      |         |
| 87611     | Plzeň seřadovací nádraží            | 21:34   | 123456     |      |         |
| 66620     | Louny                               | 17:44   | 12345      |      |         |

| Řazení   |
|--|
| 1 sk. Česká Třebová a přech. : 317-318,320-332,344,501,503,5413,5423,5490-5495 |
| 2 sk. Praha-Libeň a přech. : 544-550,722-724                                   |
| 3 sk. České Budějovice a přech. (Kralupy nad Vltavou): 718-721,726-5411        |
| 4 sk. Beroun a přech. (Kralupy nad Vltavou): 553,701-704                       |
| 5 sk. Kralupy nad Vltavou a přech. : 529,539-542,551-552                       |

| Kralupy nad Vltavou                          |        |          |       |         |             |   |      | Manipuluje                |  | 1234567 |
|--|--------|----------|-------|---------|-------------|---|------|---------------------------|--|---------|
| přij. 22:43 / odj. 00:00                     |        |          |       |         |             |   |      | nejede 25., 26.XII., 1.I. |  |         |
| tr. třída                                    | P/C    | Dopravce | odpor | rychl.  | norm. hmot. | norm. dél.  | četa | HV                        |  |         |
| C3   | 78:402 | ČD Cargo | S     | 90 km/h | 1700 t      | 600 m   |      | E, U, 122, 123 (107)      |  |         |
| <u>Odstavuje:</u>                            |        |          |       |         |             | <u>Dobírá:</u>  |      |                           |  |         |
| 529,539-542,551-553,701-704,718-721,726-5411 |        |          |       |         |             | Česká Třebová<br>301-332,344,501,503,5413,5423-5427,5490-5496 |      |                           |  |         |

| přechod z | přij.                         | kalend. | přechod na | odj.  | kalend.                             |
|-----------|-------------------------------|---------|------------|-------|-------------------------------------|
| 95462     | Kralupy nad Vltavou-KAUČUK    | 19:51   | 1234567    | 65520 | Beroun seřadovací nádraží           |
| 55003     | Středokluky                   | 18:16   | 1234567    | 85431 | Řevničov                            |
| 66511     | Děčín hl.n. nákladové nádraží | 15:44   | 123456     | 95453 | Kralupy nad Vltavou-KAUČUK          |
| 66531     | Hněvice seřadovací nádraží    | 12:26   | 34567      | 85451 | Úžice                               |
| 85452     | Úžice                         | 12:10   | 1234567    | 85460 | Středokluky                         |
| 85441     | Velvary                       | 10:41   | X          | 85440 | Velvary                             |
| 66513     | Děčín hl.n. nákladové nádraží | 02:40   | 234567     | 65541 | Neratovice                          |
| 85432     | Řevničov                      | 23:45   | 1234567    | 65803 | České Budějovice seřadovací nádraží |
|           |                               |         |            | 65720 | Plzeň hlavní nádraží                |
|           |                               |         |            | 65421 | Mělník                              |

| Řazení  |
|---|
| 1 sk. Česká Třebová a přech. : 301-332,344,501,503,5413,5423-5427,5490-5496 |
| 2 sk. Praha-Libeň a přech. : 544-550,722-724                                |

| Praha-Libeň              |        |          |       |         |             |            |      | Odstavuje                 |  | 1234567 |
|--------------------------|--------|----------|-------|---------|-------------|------------|------|---------------------------|--|---------|
| přij. 00:31 / odj. 01:26 |        |          |       |         |             |            |      | nejede 25., 26.XII., 1.I. |  |         |
| tr. třída                | P/C    | Dopravce | odpor | rychl.  | norm. hmot. | norm. dél. | četa | HV                        |  |         |
| C3                       | 78:402 | ČD Cargo | S     | 90 km/h | 1700 t      | 600 m      |      | E, U, 122, 123 (107)      |  |         |
| <u>Odstavuje:</u>        |        |          |       |         |             |            |      |                           |  |         |
| 544-550,722-724          |        |          |       |         |             |            |      |                           |  |         |

| přechod z | přij. | kalend. | přechod na | odj.                                | kalend. |
|-----------|-------|---------|------------|-------------------------------------|---------|
|           |       |         | 85531      | Praha-Uhřetěves                     | 05:19   |
|           |       |         | 85031      | Strančice                           | 06:00   |
|           |       |         | 85042      | Hostovice                           | 07:03   |
|           |       |         | 85003      | Čelákovice                          | 08:18   |
|           |       |         | 95001      | Praha-Žižkov                        | 13:05   |
|           |       |         | 85012      | Praha-Čakovice                      | 13:06   |
|           |       |         | 85533      | Praha-Uhřetěves                     | 16:30   |
|           |       |         | 85020      | Praha-Ruzyně                        | 17:50   |
|           |       |         | 65811      | České Budějovice seřadovací nádraží | 19:06   |
|           |       |         | 85005      | Brandýs nad Labem                   | 19:43   |
|           |       |         | 95003      | Praha-Žižkov                        | 22:44   |



|   |
|---|
| <b>Řazení</b>   |
| Česká Třebová a přech. : 301-332,344,501,503,5413,5423-5427,5490-5496 |

|                                       |                           |
|---------------------------------------|---------------------------|
| <b>Česká Třebová vjezdová skupina</b> | <b>1234567</b>            |
| <b>přij. 04:26</b>                    | nejede 25., 26.XII., 1.I. |

|  |
|--|
| <u>Odstavuje:</u>                            |
| 301-332,344,501,503,5413,5423-5427,5490-5496 |

| přechod z | přij. | kalend. | přechod na                                 | odj.  | kalend. |
|-----------|-------|---------|--|-------|---------|
|           |       |         | <b>45711</b> Žilina zriaďovacia stanica    | 09:09 | 1234567 |
|           |       |         | <b>53033</b> Ostrava hlavní nádraží OMH    | 11:40 | 1234567 |
|           |       |         | <b>63113</b> Přerov přednádraží            | 12:34 | 23456   |
|           |       |         | <b>44251</b> Wrocław Brochów               | 13:18 | 1234567 |
|           |       |         | <b>44727</b> Bratislava východ             | 13:36 | 123456  |
|           |       |         | <b>45023</b> Wien Zentralverschiebebahnhof | 19:20 | 123456  |
|           |       |         | <b>83036</b> Štíty                         | 20:31 | 123457  |
|           |       |         | <b>63111</b> Přerov přednádraží            | 00:01 | 1234567 |
|           |       |         | <b>44725</b> Bratislava východ             | 02:05 | 1234567 |
|           |       |         | <b>83121</b> Borová u Poličky              | 05:19 | 135     |
|           |       |         | <b>93121</b> Svitavy                       | 07:13 | 24      |
|           |       |         | <b>45027</b> Wien Zentralverschiebebahnhof | 07:57 | 1234567 |
|           |       |         | <b>83111</b> Lanškroun                     | 08:43 | 135     |

|  |                             |
|--|-----------------------------|
| <b>Pn 67311</b>  | GVD 11.12.2011 - 08.12.2012 |
| <b>Plzeň hl.n.os.n.(04:52) - Beroun seř.n.(05:58 - 08:01) - Č.Třebová vjezd.sk.(12:39)</b> |                             |

|                  |           |                   |        |
|------------------|-----------|-------------------|--------|
| <b>Zátěž:</b>    | relační   | <b>Tr. třída:</b> | D3     |
| <b>Dopravce:</b> | ČD Cargo, | <b>P/C:</b>       | 78:402 |

|                             |                                |
|-----------------------------|--------------------------------|
| <b>Plzeň hlavní nádraží</b> | <b>1234567</b>                 |
| <b>odj. 04:52</b>           | nejede 25., 26., 31.XII., 1.I. |

| tr. třída | P/C    | Dopravce | odpor | rychl.  | norm. hmot. | norm. dél. | četa  | HV                       |
|-----------|--------|----------|-------|---------|-------------|------------|---|--------------------------|
| D3        | 78:402 | ČD Cargo | S     | 90 km/h | 1400 t      | 500 m      |   | elektricka, U, 363 (303) |
|           |        |          |       |         |             |            | <u>Veze:</u>  |                          |
|           |        |          |       |         |             |            | Česká Třebová<br>301-334,341-501,503,5413,5423-5427,5490-5496<br>Beroun<br>502,504-514,517-521,526-528,544-550,553,701-704,5420-5422,5449 |                          |
|           |        |          |       |         |             |            | <u>Instradace:</u>  |                          |
|           |        |          |       |         |             |            | <b>150 TERMINCARGO</b><br>místní: 312-313,325,331,343,544-546,548-550   |                          |

| přechod z  | přij. | kalend. | přechod na | odj. | kalend. |
|--|-------|---------|------------|------|---------|
| <b>67751</b> Domažlice                           | 00:19 | 234567  |            |      |         |
| <b>68712</b> České Budějovice seřaďovací nádraží | 00:13 | 234567  |            |      |         |
| <b>87850</b> Zbiroh                              | 23:22 | 123456  |            |      |         |
| <b>67711</b> Cheb                                | 21:39 | 123456  |            |      |         |
| <b>86711</b> Most nové nádraží stavědlo 1        | 21:37 | 12345   |            |      |         |
| <b>65720</b> Kralupy nad Vltavou                 | 20:24 | 1234567 |            |      |         |
| <b>87711</b> Svojšíň                             | 19:33 | 12345   |            |      |         |
| <b>87831</b> Nýrsko                              | 18:04 | 12345   |            |      |         |
| <b>68710</b> České Budějovice seřaďovací nádraží | 17:13 | 123456  |            |      |         |
| <b>87701</b> Stod                                | 15:33 | 12345   |            |      |         |
| <b>45331</b> Nürnberg Rbf                        | 13:17 | 13456   |            |      |         |
| <b>87732</b> Nepomuk                             | 11:11 | 12345   |            |      |         |
| <b>63710</b> Česká Třebová odjezdová skupina     | 09:59 | 1234567 |            |      |         |
| <b>87651</b> Plzeň-Jižní předměstí               | 08:22 | 123456  |            |      |         |
| <b>64710</b> Nymburk vjezdové nádraží            | 03:29 | 1234567 |            |      |         |

|  |
|--|
| <b>Řazení</b>  |
| 1 sk. Česká Třebová přech. (Česká Třebová): 301-334,341-501,503,5413,5423-5427,5490-5496                             |
| 2 sk. Beroun přech. (Beroun): 502,504-514,517-521,526-528,544-550,553,701-704,5420-5422,5449 + inst: 544-546,548-550 |

|                                  |                   |                                |
|----------------------------------|-------------------|--------------------------------|
| <b>Beroun seřaďovací nádraží</b> | <b>Manipuluje</b> | <b>1234567</b>                 |
| <b>přij. 05:58 / odj. 08:01</b>  |                   | nejede 25., 26., 31.XII., 1.I. |

| tr. třída | P/C    | Dopravce | odpor | rychl.  | norm. hmot. | norm. dél. | četa | HV              |
|-----------|--------|----------|-------|---------|-------------|------------|------|-----------------|
| D3        | 78:402 | ČD Cargo | S     | 90 km/h | 1500 t      | 600 m      |      | E, U, 130 (108) |

|  |   |
|--|---|
| <b><u>Odstavuje:</u></b>                                       | <b><u>Dobírá:</u></b>   |
| 502,504-514,517-521,526-528,544-550,553,701-704,5420-5422,5449 | Česká Třebová<br>301-335,341-501,503,5413,5423-5427,5490-5496 |
| <b><u>Instradace:</u></b>                                      |   |
| 150 TERMINCARGO<br>pro 65411: 544-546,548-550                  |   |

| přechod z                  | přij. | kalend. | přechod na                     | odj.  | kalend. |
|----------------------------|-------|---------|--------------------------------|-------|---------|
| 65530 Rakovník             | 20:13 | 34      | 85313 Praha-Zličín             | 10:21 | 24      |
| 88501 Březnice             | 16:42 | 12345   | 85321 Roztoky u Křivoklátu     | 11:07 | 135     |
| 85320 Roztoky u Křivoklátu | 15:10 | 135     | 85302 Hořovice                 | 11:12 | 6       |
| 85303 Hořovice             | 14:40 | 1356    | 65531 Rakovník                 | 16:06 | X       |
| 85312 Praha-Zličín         | 14:26 | 24      | 65411 Nymburk vjezdové nádraží | 02:49 | 1234567 |
| 65532 Rakovník             | 14:08 | 12456   | 85800 Březnice                 | 04:37 | X       |
| 85310 Nučice               | 10:15 | 1356    | 85311 Nučice                   | 05:54 | 1356    |
| 85301 Hořovice             | 09:29 | 24      | 85340 Zadní Třeboň             | 07:24 | 135     |
|                            |       |         | 85300 Hořovice                 | 07:24 | 24      |

|  |
|--|
| <b>Řazení</b>  |
| Česká Třebová přech. (Česká Třebová): 301-335,341-501,503,5413,5423-5427,5490-5496 |

## Česká Třebová vjezdová skupina 1234567

přij. 12:39

nejede 25., 26., 31.XII., 1.I.

|  |  |
|--|--|
| <b><u>Odstavuje:</u></b>                     |  |
| 301-335,341-501,503,5413,5423-5427,5490-5496 |  |
| <b><u>Instradace:</u></b>                    |  |
| 150 TERMINCARGO<br>312-313, 325,331,343      |  |

| přechod z | přij. | kalend. | přechod na                       | odj.  | kalend. |
|-----------|-------|---------|----------------------------------|-------|---------|
|           |       |         | 53035 Ostrava hlavní nádraží OMH | 17:52 | 234567  |
|           |       |         | 45023 Wien Zentralverschiebebahn | 19:20 | 123456  |
|           |       |         | 83036 Štítý                      | 20:31 | 123457  |
|           |       |         | 45713 Žilina zriaďovacia stanica | 21:16 | 1234567 |
|           |       |         | 63111 Přerov přednádraží         | 00:01 | 1234567 |
|           |       |         | 44725 Bratislava východ          | 02:05 | 1234567 |
|           |       |         | 83121 Borová u Poličky           | 05:19 | 135     |
|           |       |         | 53031 Ostrava hlavní nádraží OMH | 05:40 | 1234567 |
|           |       |         | 93121 Svitavy                    | 07:13 | 24      |
|           |       |         | 45027 Wien Zentralverschiebebahn | 07:57 | 1234567 |
|           |       |         | 83111 Lanškroun                  | 08:43 | 135     |
|           |       |         | 53033 Ostrava hlavní nádraží OMH | 11:40 | 1234567 |
|           |       |         | 63113 Přerov přednádraží         | 12:34 | 23456   |
|           |       |         | 44251 Wrocław Brochów            | 13:18 | 1234567 |

## Pn 67700

GVD 11.12.2011 - 08.12.2012

Plzeň hl.n.os.n.(00:30) - Cheb(02:02)

|                  |           |                   |        |
|------------------|-----------|-------------------|--------|
| <b>Zátěž:</b>    | relační   | <b>Tr. třída:</b> | D3     |
| <b>Dopravce:</b> | ČD Cargo, | <b>P/C:</b>       | 78:402 |

## Plzeň hlavní nádraží 123456

odj. 00:30

nejede v + a 27.XII., 2.I.

| tr. třída | P/C    | Dopravce | odpor | rychl.  | norm. hmot. | norm. dél. | četa                           | HV                    |
|-----------|--------|----------|-------|---------|-------------|------------|--------------------------------|-----------------------|
| D3        | 78:402 | ČD Cargo | S     | 90 km/h | 1050 t      | 450 m      |                                | elektrická, 230 (221) |
|           |        |          |       |         |             |            | <b><u>Veze:</u></b>            |                       |
|           |        |          |       |         |             |            | Cheb<br>712-715,5444           |                       |
|           |        |          |       |         |             |            | <b><u>Instradace:</u></b>      |                       |
|           |        |          |       |         |             |            | 150 TERMINCARGO<br>místní: 712 |                       |

| přechod z |                                     | přij. | kalend. | přechod na | odj. | kalend. |
|-----------|-------------------------------------|-------|---------|------------|------|---------|
| 68710     | České Budějovice seřadovací nádraží | 17:13 | 123456  |            |      |         |
| 87701     | Stod                                | 15:33 | 12345   |            |      |         |
| 45331     | Nürnberg Rbf                        | 13:17 | 13456   |            |      |         |
| 87732     | Nepomuk                             | 11:11 | 12345   |            |      |         |
| 63710     | Česká Třebová odjezdová skupina     | 09:59 | 1234567 |            |      |         |
| 87651     | Pižeň-Jižní předměstí               | 08:22 | 123456  |            |      |         |
| 67701     | Cheb                                | 06:00 | 123456  |            |      |         |
| 64710     | Nymburk vjezdové nádraží            | 03:29 | 1234567 |            |      |         |
| 67751     | Domažlice                           | 00:19 | 234567  |            |      |         |
| 87850     | Zbiroh                              | 23:22 | 123456  |            |      |         |
| 67711     | Cheb                                | 21:39 | 123456  |            |      |         |
| 86711     | Most nové nádraží stavědlo 1        | 21:37 | 12345   |            |      |         |
| 87711     | Svojšíň                             | 19:33 | 12345   |            |      |         |
| 87831     | Nýrsko                              | 18:04 | 12345   |            |      |         |

#### Řazení

Cheb a přech. : 712-715,5444

### Cheb

123456

přij. 02:02

nejede v + a 27.XII., 2.I.

|                                |  |
|--------------------------------|--|
| <u>Odstavuje:</u>              |  |
| 712-715,5444                   |  |
| <u>Instradace:</u>             |  |
| 150 TERMINCARGO<br>místní: 712 |  |

| přechod z |  | přij. | kalend. | přechod na | odj.                         | kalend.      |
|-----------|--|-------|---------|------------|------------------------------|--------------|
|           |  |       |         | 87301      | Aš                           | 04:40 135    |
|           |  |       |         | 45360      | Nürnberg Rbf                 | 06:00 23456  |
|           |  |       |         | 67613      | Most nové nádraží stavědlo 7 | 09:16 23456  |
|           |  |       |         | 87371      | Mariánské Lázně              | 15:32 12345  |
|           |  |       |         | 67615      | Most nové nádraží stavědlo 7 | 18:28 123456 |
|           |  |       |         | 67711      | Pižeň hlavní nádraží         | 18:47 123456 |
|           |  |       |         | 45366      | Nürnberg Rbf                 | 18:52 12345  |

## Pn 67701

GVD 11.12.2011 - 08.12.2012

Cheb(03:30) - Pižeň hl.n.os.n.(06:00)

**Zátěž:** relační      **Tr. třída:** D3  
**Dopravce:** ČD Cargo,      **P/C:** 78:402

### Cheb

123456

odj. 03:30

nejede v + a 27.XII., 2.I.

| tr. třída | P/C    | Dopravce | odpor | rychl.  | norm. hmot. | norm. dél. | četa  | HV                    |
|-----------|--------|----------|-------|---------|-------------|------------|---|-----------------------|
| D3        | 78:402 | ČD Cargo | S     | 90 km/h | 1050 t      | 450 m      |   | elektrická, 230 (221) |
|           |        |          |       |         |             |            | <u>Veze:</u>  |                       |
|           |        |          |       |         |             |            | Pižeň hlavní nádraží<br>335-340,515-516,553,701-710,716-5412,5442 |                       |
|           |        |          |       |         |             |            | <u>Instradace:</u>  |                       |
|           |        |          |       |         |             |            | 150 TERMINCARGO<br>místní: 710                                    |                       |

| přechod z |                              | přij. | kalend. | přechod na | odj. | kalend. |
|-----------|------------------------------|-------|---------|------------|------|---------|
| 87750     | Planá u Mariánských Lázní    | 22:12 | 123456  |            |      |         |
| 66714     | Most nové nádraží stavědlo 1 | 20:30 | 123456  |            |      |         |
| 87370     | Mariánské Lázně              | 20:22 | 12345   |            |      |         |
| 67710     | Pižeň hlavní nádraží         | 16:49 | 123456  |            |      |         |
| 45365     | Nürnberg Rbf                 | 15:15 | 12345   |            |      |         |
| 87302     | Aš                           | 14:32 | 135     |            |      |         |
| 45367     | Nürnberg Rbf                 | 11:15 | 23456   |            |      |         |
| 52700     | Brno-Maloměřice              | 09:53 | 234567  |            |      |         |

#### Řazení

Pižeň hlavní nádraží a přech. : 335-340,515-516,553,701-710,716-5412,5442

### Pižeň hlavní nádraží

123456

přij. 06:00

nejede v + a 27.XII., 2.I.

|   |  |
|---|--|
| <u>Odstavuje:</u>                         |  |
| 335-340,515-516,553,701-710,716-5412,5442 |  |

| <u>Instradace:</u>             |               |   |               |
|--------------------------------|---------------|---|---------------|
| 150 TERMINCARGO<br>místní: 710 |               |   |               |
| přechod z                      | přij. kalend. | přechod na                                | odj. kalend.  |
|                                |               | 67801 České Budějovice seřaďovací nádraží | 02:55 234567  |
|                                |               | 45330 Nürnberg Rbf                        | 03:30 123456  |
|                                |               | 67311 Česká Třebová vjezdová skupina      | 04:52 1234567 |
|                                |               | 87851 Zbiroh                              | 05:28 123456  |
|                                |               | 87700 Stod                                | 06:01 12345   |
|                                |               | 87650 Plzeň-Jižní předměstí               | 06:27 123456  |
|                                |               | 87830 Nýrsko                              | 07:12 12345   |
|                                |               | 87610 Most nové nádraží stavědlo 7        | 08:55 12345   |
|                                |               | 87731 Nepomuk                             | 08:58 12345   |
|                                |               | 67811 České Budějovice seřaďovací nádraží | 12:52 123456  |
|                                |               | 87710 Svojšíň                             | 14:14 12345   |
|                                |               | 67750 Domažlice                           | 20:14 123456  |

**Pn 67811**

GVD 11.12.2011 - 08.12.2012

Plzeň hl.n.lobez.k.(12:52) - Horažďovice předm.(14:34 - 15:28) - Strakonice(15:48 - 16:55) - Protivín(17:32 - 18:40) -  
**Č.Budějovice seř.n.(19:27)**

**Zátěž:** relační **Tr. třída:** D3  
**Dopravce:** ČD Cargo, **P/C:** 78:402

**Plzeň hlavní nádr. lobežské koleje****123456****odj. 12:52**

nejede v 7 a 24. - 26., 31.XII. - 2.I.

| tr. třída | P/C    | Dopravce | odpor | rychl.  | norm. hmot. | norm. dél. | četa | HV   |
|-----------|--------|----------|-------|---------|-------------|------------|------|--|
| D3        | 78:402 | ČD Cargo | S     | 90 km/h | 1400 t      | 500 m      |      | elektrická, 240 (201)  |
|           |        |          |       |         |             |            |      | <u>Veze:</u>   |
|           |        |          |       |         |             |            |      | Horažďovice předměstí<br>716<br>Strakonice<br>717<br>Protivín<br>718-719<br>České Budějovice<br>335-340,515-516,720-5412 |

| přechod z                             | přij. kalend. | přechod na | odj. kalend. |
|---------------------------------------|---------------|------------|--------------|
| 67751 Domažlice                       | 00:19 234567  |            |              |
| 87850 Zbiroh                          | 23:22 123456  |            |              |
| 67711 Cheb                            | 21:39 123456  |            |              |
| 86711 Most nové nádraží stavědlo 1    | 21:37 12345   |            |              |
| 65720 Kralupy nad Vltavou             | 20:24 1234567 |            |              |
| 87711 Svojšíň                         | 19:33 12345   |            |              |
| 87831 Nýrsko                          | 18:04 12345   |            |              |
| 87701 Stod                            | 15:33 12345   |            |              |
| 45331 Nürnberg Rbf                    | 13:17 13456   |            |              |
| 87732 Nepomuk                         | 11:11 12345   |            |              |
| 63710 Česká Třebová odjezdová skupina | 09:59 1234567 |            |              |
| 87651 Plzeň-Jižní předměstí           | 08:22 123456  |            |              |
| 64710 Nymburk vjezdové nádraží        | 03:29 1234567 |            |              |

**Řazení**

1 sk. Strakonice a odb. : 717  
 2 sk. Protivín a přech. : 718-719  
 3 sk. České Budějovice přech. (České Budějovice): 335-340,515-516,720-5412 (PP)  
 4 sk. Horažďovice předměstí a odb. : 716

**Horažďovice předměstí****Manipuluje****123456****přij. 14:34 / odj. 15:28**

nejede v 7 a 24. - 26., 31.XII. - 2.I.

| tr. třída | P/C    | Dopravce | odpor | rychl.  | norm. hmot. | norm. dél. | četa | HV                    |
|-----------|--------|----------|-------|---------|-------------|------------|------|-----------------------|
| D3        | 78:402 | ČD Cargo | S     | 90 km/h | 1500 t      | 500 m      |      | elektrická, 240 (201) |

|                   |   |
|-------------------|---|
| <b>Odstavuje:</b> | <b>Dobírá:</b>  |
| 716               | Strakonice<br>717<br>Protivín<br>703,718-719<br>České Budějovice<br>330-348,515-516,547,720-5413,5490 |

| přechod z     | přij. | kalend. | přechod na    | odj.  | kalend. |
|---------------|-------|---------|---------------|-------|---------|
| 88755 Pačejev | 13:33 | 246     | 88750 Kolinec | 06:23 | 12345   |
| 88753 Sušice  | 11:41 | 12345   | 88752 Pačejev | 12:22 | 246     |

|  |
|--|
| <b>Řazení</b>  |
| 1 sk. Strakonice a odb. : 717<br>2 sk. Protivín a přech. : 703,718-719<br>3 sk. České Budějovice přech. (České Budějovice): 330-348,515-516,547,720-5413,5490 (PP) |

## Strakonice Manipuluje 123456

**přij. 15:48 / odj. 16:55** nejede v 7 a 24. - 26., 31.XII. - 2.I.

| tr. třída         | P/C    | Dopravce | odpor | rychl.  | norm. hmot.  | norm. dél. | četa | HV                                   |  |
|-------------------|--------|----------|-------|---------|--|------------|------|--------------------------------------|--|
| D3                | 78:402 | ČD Cargo | S     | 90 km/h | 1500 t   | 500 m      |      | elektrická, 240 (201); D, 742 (716a) |  |
| <b>Odstavuje:</b> |        |          |       |         | <b>Dobírá:</b>   |            |      |                                      |  |
| 717               |        |          |       |         | Protivín<br>703,718-719<br>České Budějovice<br>330-348,515-516,547,720-5413,5490 |            |      |                                      |  |

| přechod z     | přij. | kalend. | přechod na    | odj.  | kalend. |
|---------------|-------|---------|---------------|-------|---------|
| 88701 Lipka   | 16:05 | 246     | 88700 Lipka   | 07:54 | 246     |
| 88712 Sedlice | 12:02 | 12345   | 88711 Sedlice | 09:40 | 12345   |

|   |
|---|
| <b>Řazení</b>   |
| 1 sk. Protivín a přech. : 703,718-719<br>2 sk. České Budějovice přech. (České Budějovice): 330-348,515-516,547,720-5413,5490 (PP) |

## Protivín Manipuluje 123456

**přij. 17:32 / odj. 18:40** nejede v 7 a 24. - 26., 31.XII. - 2.I.

| tr. třída         | P/C    | Dopravce | odpor | rychl.  | norm. hmot.                                    | norm. dél. | četa | HV                    |  |
|-------------------|--------|----------|-------|---------|--|------------|------|-----------------------|--|
| D3                | 78:402 | ČD Cargo | S     | 90 km/h | 1950 t   | 600 m      |      | elektrická, 240 (201) |  |
| <b>Odstavuje:</b> |        |          |       |         | <b>Dobírá:</b>                                 |            |      |                       |  |
| 703,718-719       |        |          |       |         | České Budějovice<br>301-552,720-5427,5449-5496 |            |      |                       |  |

| přechod z      | přij. | kalend. | přechod na                                | odj.  | kalend. |
|----------------|-------|---------|---|-------|---------|
| 88542 Vlastec  | 16:29 | 135     | 88533 České Budějovice seřadovací nádraží | 21:15 | 123456  |
| 88532 Březnice | 14:30 | 12345   | 88521 Písek město                         | 05:02 | 12345   |
|                |       |         | 88541 Vlastec                             | 10:17 | 135     |

|   |
|---|
| <b>Řazení</b>   |
| České Budějovice přech. (České Budějovice): 301-552,720-5427,5449-5496 (PP) |

## České Budějovice seřadovací nádraží 123456

**přij. 19:27** nejede v 7 a 24. - 26., 31.XII. - 2.I.

|                            |
|----------------------------|
| <b>Odstavuje:</b>          |
| 301-552,720-5427,5449-5496 |

| přechod z | přij. | kalend. | přechod na                     | odj.  | kalend. |
|-----------|-------|---------|--------------------------------|-------|---------|
|           |       |         | 68402 Nymburk vjezdové nádraží | 23:44 | 1234567 |
|           |       |         | 88520 Písek město              | 03:14 | 123456  |
|           |       |         | 44521 Wels Vbf                 | 04:00 | 23456   |
|           |       |         | 45513 Gmünd N.Ö.               | 04:03 | 123456  |
|           |       |         | 68500 Kralupy nad Vltavou      | 04:26 | 1234567 |
|           |       |         | 88221 Boršov nad Vltavou       | 06:59 | 246     |
|           |       |         | 88401 Kájov                    | 07:24 | 123456  |
|           |       |         | 88200 Ševětín                  | 09:12 | 135     |
|           |       |         | 44513 Linz Vbf Ost             | 09:34 | 123456  |
|           |       |         | 88222 Hluboká nad Vltavou      | 11:36 | 246     |
|           |       |         | 68201 Brno-Maloměřice          | 12:54 | 123456  |
|           |       |         | 68510 Praha-Libeň              | 22:57 | 123456  |

**Pn 68712**

GVD 11.12.2011 - 08.12.2012

**Č.Budějovice seř.n.(18:46) - Protivín(19:55 - 21:27) - Strakonice(21:49 - 22:53) - Plzeň hl.n.lobez.k.(00:13)**

**Zátěž:** relační **Tr. třída:** D3  
**Dopravce:** ČD Cargo, **P/C:** 78:402

**České Budějovice seřadovací nádraží****123456****odj. 18:46**

nejede v 7 a 24.XII. - 2.I.

| tr. třída | P/C    | Dopravce | odpor | rychl.  | norm. hmot. | norm. dél. | četa   | HV                    |
|-----------|--------|----------|-------|---------|-------------|------------|--|-----------------------|
| D3        | 78:402 | ČD Cargo | S     | 90 km/h | 1200 t      | 500 m      |  | elektrická, 240 (201) |
|           |        |          |       |         |             |            | <b>Veze:</b>   |                       |
|           |        |          |       |         |             |            | Plzeň hlavní nádraží<br>553,701-702,704-715,5442-5444<br>Strakonice<br>717<br>Protivín<br>718<br>Čičenice<br>719 |                       |
|           |        |          |       |         |             |            | <b>Instradace:</b>   |                       |
|           |        |          |       |         |             |            | 150 TERMINCARGO<br>710   |                       |

| přechod z                        | přij. | kalend. | přechod na | odj. | kalend. |
|----------------------------------|-------|---------|------------|------|---------|
| 45514 Gmünd N.Ö.                 | 14:07 | 6       |            |      |         |
| 88201 Ševětín                    | 12:58 | 135     |            |      |         |
| 88223 Hluboká nad Vltavou        | 12:58 | 246     |            |      |         |
| 62800 Brno-Maloměřice            | 11:24 | 1234567 |            |      |         |
| 44504 Linz Vbf Ost               | 10:57 | 23456   |            |      |         |
| 88222 Boršov nad Vltavou         | 10:30 | 246     |            |      |         |
| 65801 Kralupy nad Vltavou        | 08:35 | 234567  |            |      |         |
| 64803 Nymburk seřadovací nádraží | 05:21 | 34567   |            |      |         |
| 44500 Linz Vbf Ost               | 05:12 | 123456  |            |      |         |
| 65811 Praha-Libeň                | 03:33 | 234567  |            |      |         |
| 65803 Kralupy nad Vltavou        | 21:39 | 1234567 |            |      |         |
| 45518 Gmünd N.Ö.                 | 20:52 | 12345   |            |      |         |
| 88402 Kájov                      | 17:32 | 123456  |            |      |         |
| 64801 Nymburk seřadovací nádraží | 15:46 | 1234567 |            |      |         |

**Řazení**

1 sk. Plzeň hlavní nádraží přech. (Plzeň hlavní nádraží): 553,701-702,704-715,5442-5444  
 2 sk. Strakonice a odb. : 717  
 3 sk. Protivín přech. : 718  
 4 sk. Protivín přech. : 719

**Protivín****Manipuluje****123456****přij. 19:55 / odj. 21:27**

nejede v 7 a 24.XII. - 2.I.

| tr. třída | P/C    | Dopravce | odpor | rychl.  | norm. hmot. | norm. dél. | četa   | HV                                   |
|-----------|--------|----------|-------|---------|-------------|------------|--|--------------------------------------|
| D3        | 78:402 | ČD Cargo | S     | 90 km/h | 1200 t      | 500 m      |  | elektrická, 240 (201); D, 742 (716a) |
|           |        |          |       |         |             |            | <b>Odstavuje:</b>  | <b>Dobírá:</b>                       |
| 718-719   |        |          |       |         |             |            | Plzeň hlavní nádraží<br>553-702,704-715,5442-5444<br>Strakonice<br>717 |                                      |

| přechod z      | přij. | kalend. | přechod na                                | odj.  | kalend. |
|----------------|-------|---------|---|-------|---------|
| 88542 Vlastec  | 16:29 | 135     | 88533 České Budějovice seřadovací nádraží | 21:15 | 123456  |
| 88532 Březnice | 14:30 | 12345   | 88521 Písek město                         | 05:02 | 12345   |
| 88508 Vodňany  | 13:58 | X       | 88541 Vlastec                             | 10:17 | 135     |

**Řazení**

1 sk. Plzeň hlavní nádraží přech. (Plzeň hlavní nádraží): 553-702,704-715,5442-5444  
 2 sk. Strakonice a odb. : 717  
 3 sk. Protivín přech. : 719

**Strakonice Manipuluje 123456**

**přij. 21:49 / odj. 22:53** nejede v 7 a 24.XII. - 2.I.

| tr. třída         | P/C    | Dopravce | odpor | rychl.  | norm. hmot.   | norm. dél. | četa | HV                    |  |
|-------------------|--------|----------|-------|---------|---|------------|------|-----------------------|--|
| D3                | 78:402 | ČD Cargo | S     | 90 km/h | 1200 t  | 500 m      |      | elektrická, 240 (201) |  |
| <b>Odstavuje:</b> |        |          |       |         | <b>Dobírá:</b>  |            |      |                       |  |
| 717               |        |          |       |         | Plzeň hlavní nádraží<br>301-329,501-514,517-546,548-702,704-715,5420-5449,5495-5496 |            |      |                       |  |

| přechod z     | přij. | kalend. | přechod na    | odj.  | kalend. |
|---------------|-------|---------|---------------|-------|---------|
| 88701 Lipka   | 16:05 | 246     | 88700 Lipka   | 07:54 | 246     |
| 88712 Sedlice | 12:02 | 12345   | 88711 Sedlice | 09:40 | 12345   |

**Řazení**  
 1 sk. Plzeň hlavní nádraží přech. (Plzeň hlavní nádraží): 301-329,501-514,517-546,548-702,704-715,5420-5449,5495-5496  
 2 sk. Protivín přech. : 719

**Plzeň hlavní nádr. lobežské koleje 234567**

**přij. 00:13** jede v 234567, nejede od 25.XII. do 3.I.

|   |  |  |  |
|---|--|--|--|
| <b>Odstavuje:</b>   |  |  |  |
| 301-329,501-514,517-546,548-702,704-715,5420-5449,5495-5496 |  |  |  |
| <b>Instradace:</b>  |  |  |  |
| 150 TERMINCARGO<br>místní: 710                              |  |  |  |

| přechod z | přij. | kalend. | přechod na                           | odj.  | kalend. |
|-----------|-------|---------|--------------------------------------|-------|---------|
|           |       |         | 45330 Nürnberg Rbf                   | 03:30 | 123456  |
|           |       |         | 67311 Česká Třebová vjezdová skupina | 04:52 | 1234567 |
|           |       |         | 87851 Zbiroh                         | 05:28 | 123456  |
|           |       |         | 87700 Stod                           | 06:01 | 12345   |
|           |       |         | 87650 Plzeň-Jižní předměstí          | 06:27 | 123456  |
|           |       |         | 87830 Nýrsko                         | 07:12 | 12345   |
|           |       |         | 87610 Most nové nádraží stavědlo 7   | 08:55 | 12345   |
|           |       |         | 87731 Nepomuk                        | 08:58 | 12345   |
|           |       |         | 67710 Cheb                           | 13:27 | 123456  |
|           |       |         | 87710 Svojsín                        | 14:14 | 12345   |
|           |       |         | 67621 Hněvice seřadovací nádraží     | 17:00 | 1234567 |
|           |       |         | 67750 Domažlice                      | 20:14 | 123456  |

**Mn 80226** GVD 11.12.2011 - 08.12.2012  
**Petrovice u Karviné(13:08) - Bohumín-Vrbice(13:40 - 16:11) - Ostrava levé n.(16:20)**

**Zátěž:** relační, obsluhovací **Tr. třída:** D4  
**Dopravce:** ČD Cargo, **P/C:** 78:402

**Petrovice u Karviné 1234567**

**odj. 13:08** nejede 25.XII., 1.I.

| tr. třída | P/C    | Dopravce | odpor | rychl.  | norm. hmot.   | norm. dél. | četa | HV              |  |
|-----------|--------|----------|-------|---------|---|------------|------|-----------------|--|
| D4        | 78:402 | ČD Cargo | S     | 80 km/h | 1200 t  | 600 m      |      | E, U, 130 (140) |  |
|           |        |          |       |         | <b>Veze:</b>  |            |      |                 |  |
|           |        |          |       |         | Ostrava levé nádraží<br>303-308,312-5423,5442-5495<br>Bohumín-Vrbice<br>309,5425<br>Bohumín-Vrbice<br>309-310,5425-5426 |            |      |                 |  |
|           |        |          |       |         | <b>Instradace:</b>  |            |      |                 |  |
|           |        |          |       |         | 100 Přednostní zátěž<br>od 80224: 325,344,506,508-509,512-514,522-525,530-536,539-541,551,712-713,715,5444              |            |      |                 |  |

| přechod z                   | přij. | kalend. | přechod na | odj. | kalend. |
|-----------------------------|-------|---------|------------|------|---------|
| 80224 Třinec                | 11:57 | 1234567 |            |      |         |
| 80225 Ostrava pravé nádraží | 17:24 | 1234567 |            |      |         |

|  |
|--|
| <b>Řazení</b>  |
| 1 sk. Ostrava levé nádraží a přech. : 303-308,312-5423,5442-5495 + inst: 325,344,506,508-509,512-514,522-525,530-536,539-541,551,712-713,715,5444<br>2 sk. Bohumín-Vrbice a přech. : 309-310,5425-5426 |

|                                 |            |                   |              |  |                    |                   |             |                 |
|---------------------------------|------------|-------------------|--------------|--|--------------------|-------------------|-------------|-----------------|
| <b>Bohumín-Vrbice</b>           |            | <b>Manipuluje</b> |              | <b>1234567</b>   |                    |                   |             |                 |
| <b>přij. 13:40 / odj. 16:11</b> |            |                   |              | nejede 25.XII., 1.I.   |                    |                   |             |                 |
| <b>tr. třída</b>                | <b>P/C</b> | <b>Dopravce</b>   | <b>odpor</b> | <b>rychl.</b>  | <b>norm. hmot.</b> | <b>norm. dél.</b> | <b>četa</b> | <b>HV</b>       |
| D4                              | 78:402     | ČD Cargo          | S            | 80 km/h  | 1200 t             | 600 m             |             | E, U, 130 (104) |
| <b>Odstavuje:</b>               |            |                   |              | <b>Dobírá:</b>   |                    |                   |             |                 |
| 309-310,5425-5426               |            |                   |              | Ostrava levé nádraží<br>303-308,312-5423,5442-5495   |                    |                   |             |                 |
|                                 |            |                   |              | <b>Instradace:</b>   |                    |                   |             |                 |
|                                 |            |                   |              | <b>150 TERMINCARGO</b><br><b>místní:</b> 320,325,331,343,513,515,517,530,535-536,544-546,548-549,710,712 |                    |                   |             |                 |

| <b>přechod z</b>                   | <b>přij.</b> | <b>kalend.</b> | <b>přechod na</b>                 | <b>odj.</b> | <b>kalend.</b> |
|------------------------------------|--------------|----------------|-----------------------------------|-------------|----------------|
| <b>80226</b> Petrovice u Karviné   | 13:40        | 1234567        | <b>80226</b> Ostrava levé nádraží | 16:11       | 1234567        |
| <b>55001</b> Praha-Libeň           | 07:41        | 1234567        | <b>80225</b> Petrovice u Karviné  | 16:52       | 1234567        |
| <b>45213</b> Chalupki              | 03:43        | 123456         | <b>45212</b> Chalupki             | 17:30       | 123456         |
| <b>80225</b> Ostrava pravé nádraží | 14:25        | 1234567        | <b>45200</b> Tarnowskie Góry      | 04:30       | 1234567        |

|   |
|---|
| <b>Řazení</b>   |
| Ostrava levé nádraží a přech. : 303-308,312-5423,5442-5495 + inst: 320,325,331,343-344,506,508-509,512-515,517,522-525,530-536,539-541,544-546,548-549,551,710,712-713,715,5444 |

|   |  |                      |  |
|---|--|----------------------|--|
| <b>Ostrava levé nádraží</b>   |  | <b>1234567</b>       |  |
| <b>přij. 16:20</b>  |  | nejede 25.XII., 1.I. |  |
| <b>Odstavuje:</b>   |  |                      |  |
| 303-308,312-5423,5442-5495  |  |                      |  |
| <b>Instradace:</b>  |  |                      |  |
| <b>100 Přednostní zátěž</b><br><b>pro 50600:</b> 325,344,506,508-509,512-514,522-525,530-536,539-541,551,712-713,715,5444<br><b>150 TERMINCARGO</b><br><b>pro 50230:</b> 343,515<br><b>pro 50600:</b> 325,513,517,530,535-536,544-546,548-549,710,712<br><b>pro 60112:</b> 331<br><b>pro 60110:</b> 320 |  |                      |  |

| <b>přechod z</b> | <b>přij.</b> | <b>kalend.</b> | <b>přechod na</b>                           | <b>odj.</b> | <b>kalend.</b> |
|------------------|--------------|----------------|---|-------------|----------------|
|                  |              |                | <b>50600</b> Lovosice jih                   | 19:22       | 123456         |
|                  |              |                | <b>60112</b> Přerov přednádraží             | 20:50       | 123456         |
|                  |              |                | <b>60050</b> Veřovice                       | 01:52       | 123456         |
|                  |              |                | <b>60120</b> Valašské Meziříčí              | 02:28       | 23456          |
|                  |              |                | <b>50230</b> Brno-Maloměřice                | 07:07       | 123456         |
|                  |              |                | <b>60110</b> Přerov přednádraží             | 08:30       | 1234567        |
|                  |              |                | <b>45043</b> Wien Zentralverschiebebahnhof  | 09:18       | 123456         |
|                  |              |                | <b>91324</b> Ostrava pravé nádraží          | 16:00       | 1234567        |
|                  |              |                | <b>91374</b> Ostrava střed                  | 16:00       | 1234567        |
|                  |              |                | <b>45047</b> Wien Zentralverschiebebahnhof  | 18:34       | 1234567        |
|                  |              |                | <b>50232</b> Brno-Maloměřice                | 19:10       | 1234567        |
|                  |              |                | <b>60005</b> Ostrava-Bartovice              | 19:27       | 23456          |
|                  |              |                | <b>50330</b> Česká Třebová vjezdová skupina | 00:01       | 1234567        |
|                  |              |                | <b>60001</b> Ostrava-Bartovice              | 03:00       | 1234567        |
|                  |              |                | <b>90620</b> Polanka nad Odrou výhybna      | 05:00       | 1234567        |



**Mapa sítě přednostní vlakový tvorby**

Základní síť přednostní vlakový tvorby GVD 2011/ 2012

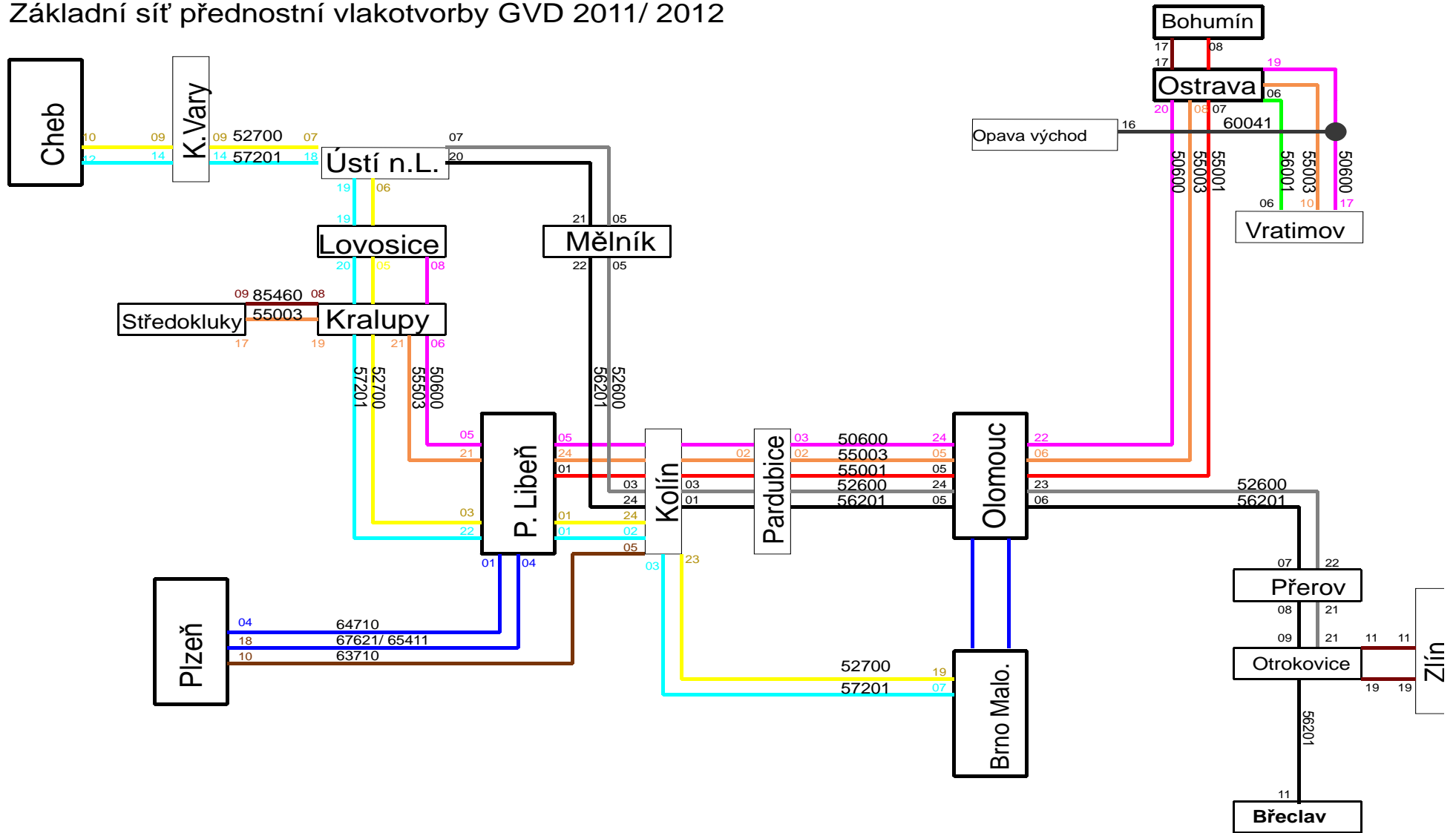

# **Vyhledání spojení nadřazeného systému přepravy přednostní zátěže**

**On – line spojení v nákladní dopravě  
naleznete  
na  
[www.cdcargo.cz](http://www.cdcargo.cz)**

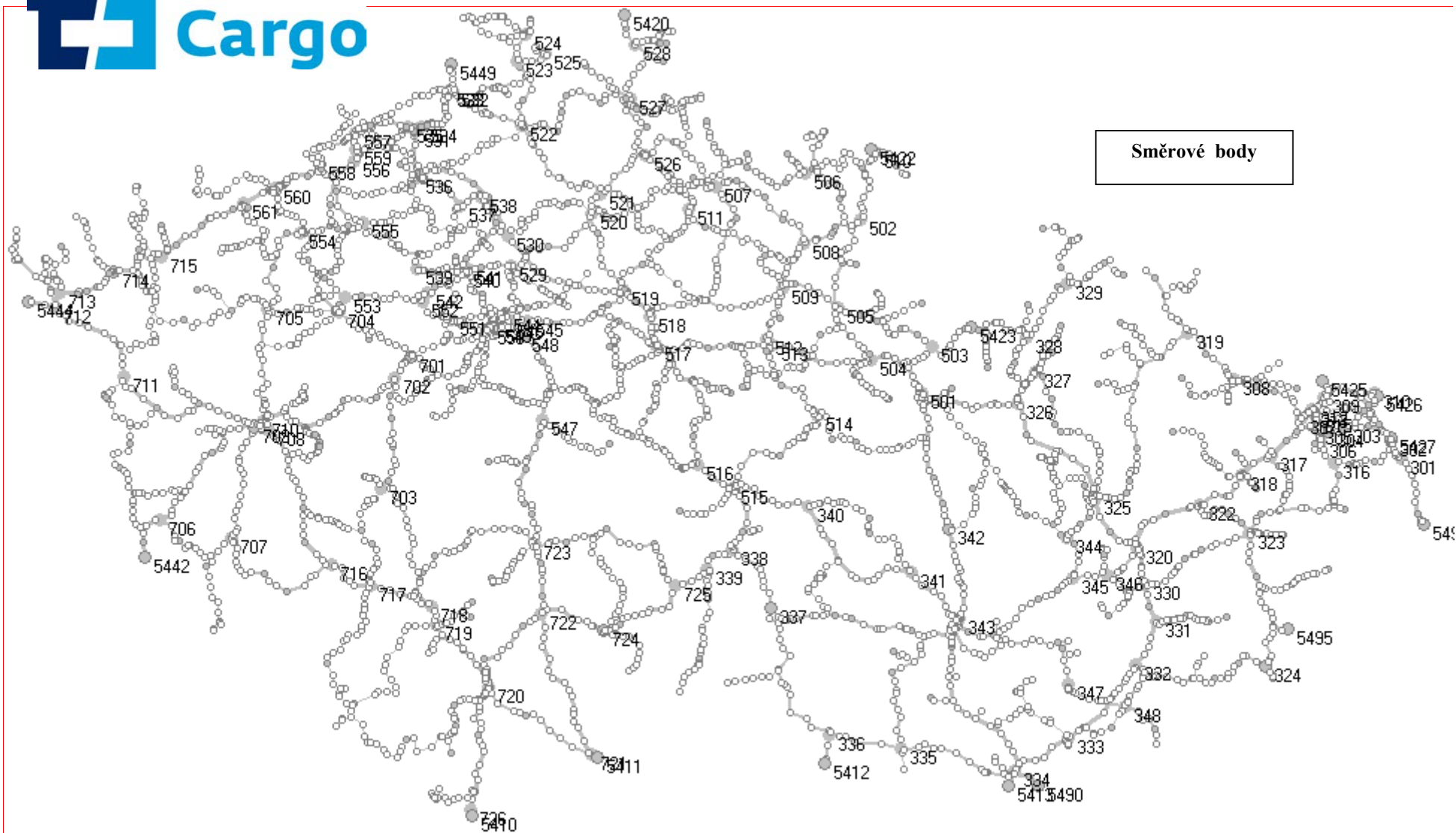

| Vltv | Název                            | Vltv | Název                           | Vltv | Název                      |
|------|----------------------------------|------|---------------------------------|------|----------------------------|
| 301  | Třinec                           | 519  | Nymburk hlavní nádraží          | 723  | Tábor                      |
| 302  | Český Těšín (Czeski Cieszyn)     | 520  | Mladá Boleslav hlavní nádraží   | 724  | Jindřichův Hradec          |
| 303  | Havířov                          | 521  | Bakov nad Jizerou               | 725  | Horní Cerekev              |
| 304  | Ostrava-Bartovice                | 522  | Česká Lípa hlavní nádraží       | 726  | Horní Dvořiště             |
| 305  | Ostrava-Kunčice                  | 523  | Rybniště                        | 5410 | Horní Dvořiště st.hr.      |
| 306  | Paskov                           | 524  | Rumburk                         | 5411 | České Velenice st.hr.      |
| 307  | Ostrava-Svinov                   | 525  | Varnsdorf                       | 5412 | Znojmo st.hr.              |
| 308  | Opava východ                     | 526  | Turnov                          | 5413 | Břeclav st.hr.             |
| 309  | Bohumín-Vrbice                   | 527  | Liberec                         | 5420 | Frýdlant v Čechách st.hr.  |
| 310  | Petrovice u Karviné              | 528  | Frýdlant v Čechách              | 5422 | Meziměstí st.hr.           |
| 312  | Ostrava pravé nádraží            | 529  | Neratovice                      | 5423 | Lichkov st.hr.             |
| 313  | Ostrava levé nádraží             | 530  | Mělník                          | 5425 | Bohumín st.hr.             |
| 315  | Ostrava střed                    | 531  | Ústí nad Labem-Střekov          | 5426 | Petrovice u Karviné st.hr. |
| 316  | Frýdek-Místek                    | 532  | Děčín východ dolní nádraží      | 5427 | Český Těšín st.hr.         |
| 317  | Studénka                         | 533  | Děčín hlavní nádraží            | 5442 | Česká Kubice st.hr.        |
| 318  | Suchdol nad Odrou                | 534  | Ústí nad Labem sever            | 5444 | Cheb st.hr.                |
| 319  | Krnov                            | 535  | Ústí nad Labem západ            | 5449 | Děčín st.hr.               |
| 320  | Přerov přednádraží               | 536  | Lovosice                        | 5490 | Lanžhot st.hr.             |
| 322  | Hranice na Moravě                | 537  | Roudnice nad Labem              | 5495 | Horní Lideč st.hr.         |
| 323  | Valašské Meziříčí                | 538  | Hněvice                         | 5496 | Mosty u Jablunkova st.hr.  |
| 324  | Bylnice                          | 539  | Slaný                           |      |                            |
| 325  | Olomouc hlavní nádraží           | 540  | Kralupy nad Vltavou             |      |                            |
| 326  | Zábřeh na Moravě                 |      | Kralupy nad Vltavou-<br>KAUČUK  |      |                            |
| 327  | Šumperk                          | 541  |                                 |      |                            |
| 328  | Hanušovice                       | 542  | Kladno-Dubí                     |      |                            |
| 329  | Lipová Lázně                     | 544  | Praha-Libeň                     |      |                            |
| 330  | Hulín                            | 545  | Praha-Běchovice                 |      |                            |
| 331  | Otrokovice                       | 546  | Praha-Malešice                  |      |                            |
| 332  | Staré Město u Uher.<br>Hradiště  | 547  | Benešov u Prahy                 |      |                            |
| 333  | Hodonín                          | 548  | Praha-Uhřetěves                 |      |                            |
| 334  | Břeclav                          | 549  | Praha-Vršovice                  |      |                            |
| 335  | Hrušovany nad Jevišovkou         | 550  | Praha-Smíchov                   |      |                            |
| 336  | Znojmo                           | 551  | Hostivice                       |      |                            |
| 337  | Okříšky                          | 552  | Kladno                          |      |                            |
| 338  | Jihlava                          | 553  | Lužná u Rakovníka               |      |                            |
| 339  | Kostelec u Jihlavy               | 554  | Žatec západ                     |      |                            |
| 340  | Žďár nad Sázavou                 | 555  | Louny                           |      |                            |
| 341  | Tišnov                           | 556  | Bílina                          |      |                            |
| 342  | Skalice nad Svitavou             | 557  | Oldřichov u Duchcova            |      |                            |
| 343  | Brno-Maloměřice                  | 558  | Most nové nádraží               |      |                            |
| 344  | Prostějov hlavní nádraží         | 559  | Světec-Ledvice                  |      |                            |
| 345  | Nezamyslice                      | 560  | Chomutov                        |      |                            |
| 346  | Kojetín                          | 561  | Kadaň-Pruněřov                  |      |                            |
| 347  | Kyjov                            | 701  | Beroun                          |      |                            |
| 348  | Veselí nad Moravou               | 702  | Zdice                           |      |                            |
| 501  | Česká Třebová                    | 703  | Březnice                        |      |                            |
| 502  | Náchod                           | 704  | Rakovník                        |      |                            |
| 503  | Letohrad                         | 705  | Blatno u Jesenice               |      |                            |
| 504  | Choceň                           | 706  | Domažlice                       |      |                            |
| 505  | Týniště nad Orlicí               | 707  | Klatovy                         |      |                            |
| 506  | Trutnov hlavní nádraží           | 708  | Plzeň-Koterov                   |      |                            |
| 507  | Stará Paka                       | 709  | Plzeň hlavní nádraží<br>(ŠKODA) |      |                            |
| 508  | Jaroměř                          | 710  | Plzeň hlavní nádraží            |      |                            |
| 509  | Hradec Králové hlavní<br>nádraží | 711  | Planá u Mariánských Lázní       |      |                            |
| 510  | Meziměstí                        | 712  | Cheb                            |      |                            |
| 511  | Jičín                            | 713  | Tršnice                         |      |                            |
| 512  | Pardubice-Rosice nad<br>Labem    | 714  | Sokolov                         |      |                            |
| 513  | Pardubice hlavní nádraží         | 715  | Karlovy Vary                    |      |                            |
| 514  | Žďárec u Skutče                  | 716  | Horáďovice předměstí            |      |                            |
| 515  | Havlíčkův Brod                   | 717  | Strakonice                      |      |                            |
| 516  | Světlá nad Sázavou               | 718  | Protivín                        |      |                            |
| 517  | Kolín                            | 719  | Čičenice                        |      |                            |
| 518  | Velký Osek                       | 720  | České Budějovice                |      |                            |
|      |                                  | 721  | České Velenice                  |      |                            |
|      |                                  | 722  | Veselí nad Lužnicí              |      |                            |

## Čekací doby

**Základní čekací doba vlaků sítě nadřazeného systému přepravy přednostní zátěže je stanovena na 60 minut!**

| Odchylná ustanovení od základní čekací doby a mimořádná opatření |   |   |                            |
|--|---|---|----------------------------|
| Žel.stanice  | Čekací doba   | vlak  | Čeká na vlaky              |
| Kralupy nad Vltavou  | 120   | 65610   | 50500                      |
|  | 120   | 85460   | 50500                      |
| Olomouc předn.   | 180 min   | 52600   | 50500                      |
|  |   | 50600   | 52600                      |
|  |   | 55003   | 56201                      |
|  |   | 56201   | 55003                      |
| Ostrava-Kunčice  | 120 min   | 50600   | 60041, 60051, 60053, 90083 |
| Kolín  | 120 minut   | 63710   | 52600                      |
|  |   | 67411   | 56201                      |
| Praha-Libeň  | 120 min*  | 55003   | 55003, 57201, 85534        |
|  | 120 min   | 57201   | 55003, 57201, 85534        |
|  | 120 min   | 85531<br>Vlak je<br>vypravován<br>až po<br>přechodu<br>zátěže | 50600                      |
| Ústí nad Labem<br>západ  | Vždy  | 52600   | 52700                      |
|  | Nemusí čekat, je-li možno<br>zátěž převést vlaky 57201<br>Praha Libeň/55001,55003 | 56201   | 57201                      |
| Přerov   | 120   | 91070   | 56201                      |

### Opatření při vzniku přetěže:

Při vzniku přetěže u vlaku 56201 v úseku Mělník - Kolín zajistíte následující postup:

PP Mělník předhlásí vedoucímu směny ŽST Ústí nad Labem požadovaný prostor na vlaku 56201 (poukaz zátěže) a to nejpozději do 17:00 hod.

Vedoucí směny v ŽST Ústí nad Labem zváží předhlášený poukaz zátěže a v případě předvídané přetěže vlaku 56201 zajistí odeslání zásilek(části zásilek) směrových čísel 517 vlakem 57201 trs ŽST Praha Libeň ( je potřeba brát v úvahu i poukaz ŽST Lovosice a ŽST Hněvice).

Přetěž tvoří zpravidla prázdné autovozy. V případě, že nebude poukaz uplatněn a přetěž vznikne v ŽST Mělník zařadí se do vlaku 56201 přednostní zásilky z ŽST Mělník. Prázdné autovozy odešlete z ŽST Mělník samostatně nebo následujícím pravidelným vlakotvorným vlakem trs ŽST Nymburk.

Vznikne –li z technologických důvodů nedostatek času pro přechod zátěže mezi vlaky 57201 a 55003 případně i dalšími vlaky může operativně PJ Praha PP Praha Libeň podělit zátěž mezi vlaky 55001 a 55003. Vlak 55001 v takovémto případě provede mimořádnou manipulaci v nácestných stanicích podle skladby zátěže. DPND-VS Praha-Libeň podělí zátěž tak, aby zpoždění vlaků 55001 a 55003 bylo co nejmenší. Je – li to účelné vytvoří u vlaku 55001 dvojí vlakovou dokumentaci.

Pro přepravu návěsů v relaci Lovosice – Vratimov-důl Paskov 305/67 je v případě nedostatku času mezi vlaky 57201 a 55003 v ŽST Praha- Libeň je možné zařadit tuto zátěž po dohodě s DPND-VS PJ Ostrava do skupiny Ostrava pravé, kde skupina přejde na vlak 55003/2.

V případě vzniku přetěže u vlaku 50600 v ŽST Olomouc:

Do vlaku 50600 přednostně zařadíte zásilky pro ŽST v tomto pořadí Lovosice, Středokluky, Kralupy nad Vltavou, Praha.

Z kontejnerových vozů pro terminály Praha-Malešice a Praha Uhříněves sestavte vlak 50600 a vedte samostatně v trase Olomouc – Praha Malešice (odstaví zátěž pro Prahu Malešice) – Praha Uhříněves. (mimo Prahu Libeň). Olomouc odjíždí cca 1:55, Praha 7:25

## Systémové vlaky:

### CARPÁTHIA EXPRESS

Zásilky určené k zařazení do systémových vlaků **CARPÁTHIA EXPRESS** budou ze stanic odesílacích odbavovány standardním způsobem, tj. samostatnými nákladními listy CIM doplněnými dle níže uvedených pokynů.

#### 1) Použití vlaků :

Do vlaků mohou být zařazovány všechny druhy vozových zásilek od různých odesílatelů tuzemských popř. zahraničních pro různé příjemce v cílových zemích jihovýchodní Evropy.

Vyloučeny jsou následující zásilky :

- vojenské přepravy
- prázdné soukromé vozy
- zásilky v režimu INTERFRIGO
- zásilky živých zvířat.

#### 2) Výběr vozů k nakládce:

V uvedených vlcích smí být přepravovány vozy způsobitelné nakládky do ciziny.

Před podejmem zásilek musí být splněny veškeré úkony, které ukládají předpisy orgánů státní správy a přepravní podmínky a tarify.

#### 3) Zápisy odesílatele v nákladním listu:

Odesílatel vyplní nákladní list CIM obvyklým způsobem.

- ve sloupci 13 : Obchodní podmínky:

2 - „Z (Název shromažďovací stanice) vlakem (Číslo vlaku / skupina)“, zápis se červeně podtrhne.

#### 4) Označení vozů:

Ložený vůz určený k zařazení do systémového vlaku **CARPÁTHIA EXPRESS** se označí z obou stran vozovou nálepkou pro mezinárodní železniční přepravu (ČD 735 1 4733 ) a doplňkovou nálepkou vnitrostátní přepravy pro sledovanou zásilku (ČD 735 1 4620). U zásilek vstupujících na síť ČD z cizích železničních správ provedou označení doplňkovou nálepkou vnitrostátní přepravy pro sledovanou zásilku (ČD 735 1 4620) pracovníci pohraničních přechodových stanic dle údajů v NL CIM.

V doplňkové nálepce uveďte:

- stanice určení „**Brno Maloměřice**„,
- číslo poslední vlakové stanice „**343**„,
- příjemce a jeho adresa : (uvedou se údaje ze sloupce „Označení skupiny –č. instradace“)

#### 5) Návoz zásilek:

Určená shromažďovací stanice :

**Brno Maloměřice** (číslo vlakové stanice 343)

**Spojení pro zásilky z jednotlivých stanic je možné vyhledat na [www.cdcargo.cz/](http://www.cdcargo.cz/) spojení v nákladní dopravě, (instradace 100 Přednostní zátěž). Cílovou stanicí zadejte Brno-Maloměřice**

#### 6) Předhlašování zátěže operátorovi zásilek:

Nakládací (přechodová) stanice zajistí nejméně dvě hodiny před odjezdem skupin vozů do prvních seřadovacích stanic předhlášení zátěže a podají informaci operátorovi zásilek.

#### Spojení na operátora zásilek

RND s.r.o., Hálkova 2, Olomouc

Tel. ČD : 972 741 392

Tel. veřejné sítě : 585 511 292

Fax : 585 511 293

e-mail : [rnd@rndoc.cz](mailto:rnd@rndoc.cz)

#### 7) Sestava a vedení vlaků :

Produkt Carpathia express je veden jako alternativní náplň vlaku 44801 Brno Maloměřice - Budapest Ferencváros.

Styčným pracovištěm mezi provozními pracovníky železnic je společnost RND s.r.o., která vystupuje jako operátor zásilek.

**Nex 44801** je veden v trase Brno-Maloměřice - Lanžhot/Kúty – Štúrovo –Rákosszentmihály

Vlak je sestavován jako víceskupinový :

1sk. zásilky aut na vozech Laes 559, Laekks(g)s (MZ)

2sk. zásilky aut na vozech Laes 559, Laekks(g)s bez MZ

3sk. Instradace **940** Curtici CFR 5690/5687/5546

4sk. Instradace **941** Episcopia Bihor CFR 5690/ 5687/ 5542

**ADRESÁŘ OBCHODNÍCH SLOŽEK  
ČD CARGA  
na  
[www.cdcargo.cz](http://www.cdcargo.cz)**