



Odbor kolejových vozidel

Depo kolejových vozidel : PRAHA

Provozní jednotka : Kolín

List číslo : 318

Platí od : 11.12.2011

Oprava číslo :

Nahrazuje :

Poznámky :

Druh vlaků : Os,Sv

Turnusová skupina : 868

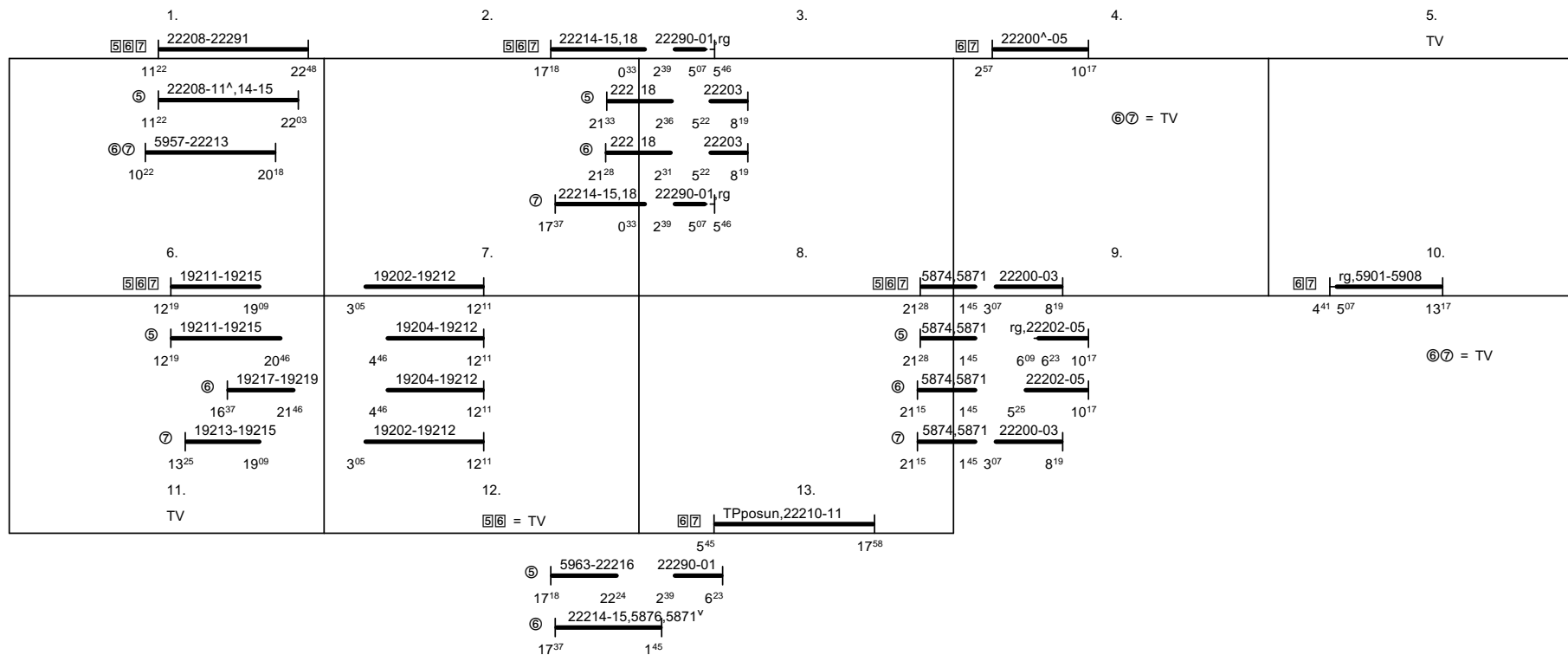

- V oběhu 761 (lok 799 PJ Kolín) vedené: topírenský posun v 13.TD v ✖
- V oběhu 861 (814+914 PJ Kolín) vedené: 22214-15 v 1.TD v ⑤, 1.TD v ⑥,†, 2.TD (kromě 22214-15 v †), 3.TD, 5874 v 8.TD, 10.TD v ✖ a 22210-11 v 13.TD v ✖
- V oběhu 862 (814+914 PJ Kolín) vedené: 9.TD v ✖ a 5871^V v 12.TD v ⑥
- V oběhu 863 (814+914 PJ Kolín) vedené: 5876^V v 12.TD v ⑥ a od5875 v 13.TD v ⑥
- V oběhu 864 (M 810 PJ Kolín) vedené: 1.TD v ✖ (kromě 22214-15 v ⑤), 22214-15 v 2.TD v †, 4.TD v ✖, 5871 v 8.TD, 9.TD v †, 12.TD v ⑤,⑥ (kromě 5876^V, 5871^V v ⑥) a 13.TD v ⑥ (kromě od5875)
- V oběhu 865 (M 810 PJ Kolín) vedené: 9.TD v ⑥
- V oběhu 866 (M 810 PJ Kolín) vedené: 6.TD a 7.TD

Vozidlo řady : - počet : - Průměrný denní běh vozidla : -/- km Zpracovatel : Vrchní přednosta DKV :
 Potřeba strojvedoucích : 13.3 Denní průměr prázdných jízd : - km Z.Martínek 9722/29028 Ing. Václav Sosna