



Odbor kolejových vozidel

Depo kolejových vozidel : PLZEŇ

Provozní jednotka : Rakovník

List číslo : 304

Platí od : 11.12. 2011

Oprava číslo :

Nahrazuje : -

Poznámky : Pokračování na listu č. 305

Druh vlaků : Sp, Os, Sv

Turnusová skupina : 871

1.

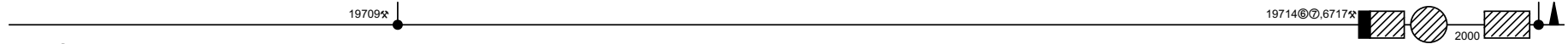
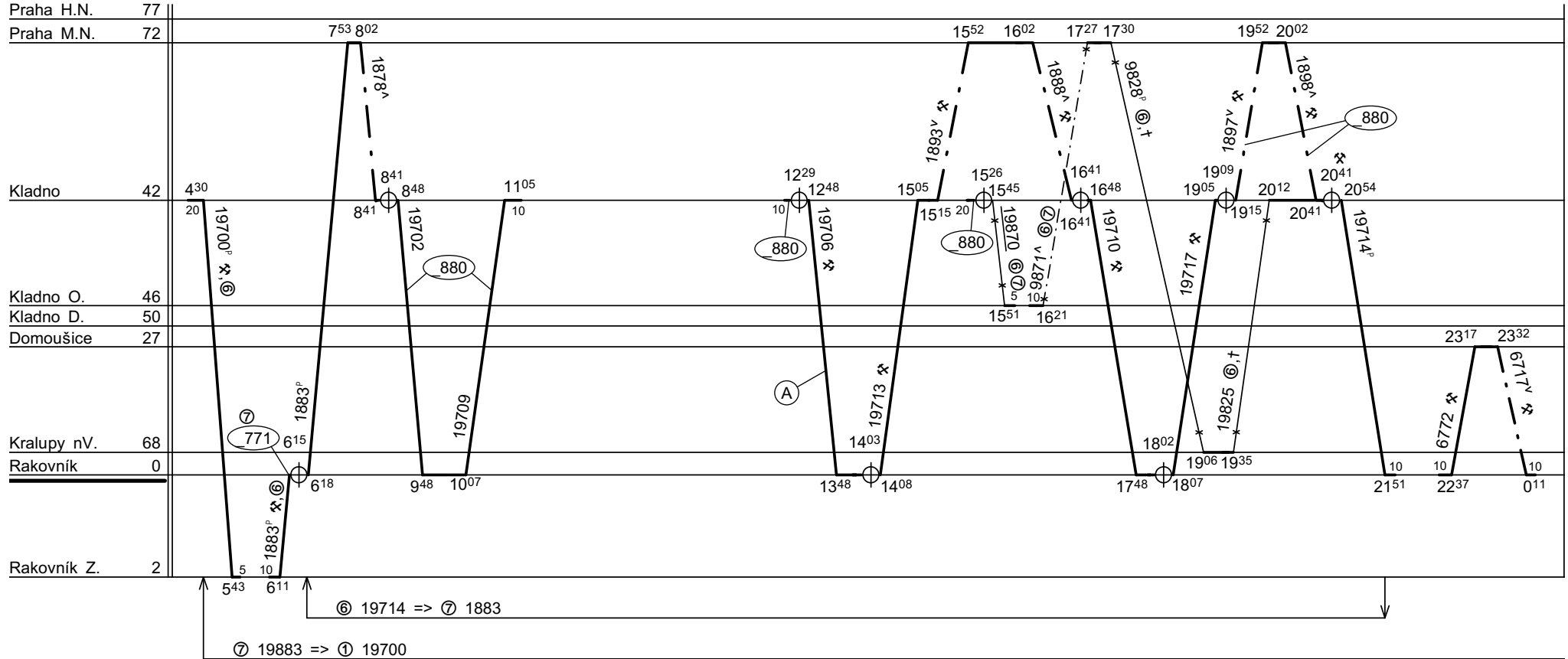

19700<sup>p</sup> - ✖ přípřež 814.0 v úseku Rakovník - Rakovník západ  
 1883<sup>p</sup> - ✖ postrk 814.0 v úseku Rakovník západ - Praha MN  
 9828<sup>p</sup> - Ⓞ Ⓡ postrk 814.0 v úseku Praha MN - Kladno  
 19709<sup>p</sup> - postrk 814.0 v úseku Rakovník - Lužná uR  
 19714<sup>p</sup> - ✖ postrk 814.0 v úseku Kladno - Rakovník

(A) ①-④ vede 874, ⑤ vede 870

Vozidlo řady : 814

počet : %

Průměrný denní běh vozidla : % km

Zpracovatel :

Vrchní přednostka DKV :

Potřeba strojvedoucích : %

Denní průměr prázdných jízd : - km

Radim Noga 9725 22755

Ing.K.Skřivanová



Odbor kolejových vozidel

Depo kolejových vozidel : PLZEŇ

Provozní jednotka : Rakovník

List číslo : 305

Platí od : 11.12. 2011

Oprava číslo :

Nahrazuje : -

Poznámky : Pokračování na listu č. 306

Druh vlaků : Sp, Os, Sv

Turnusová skupina : 871

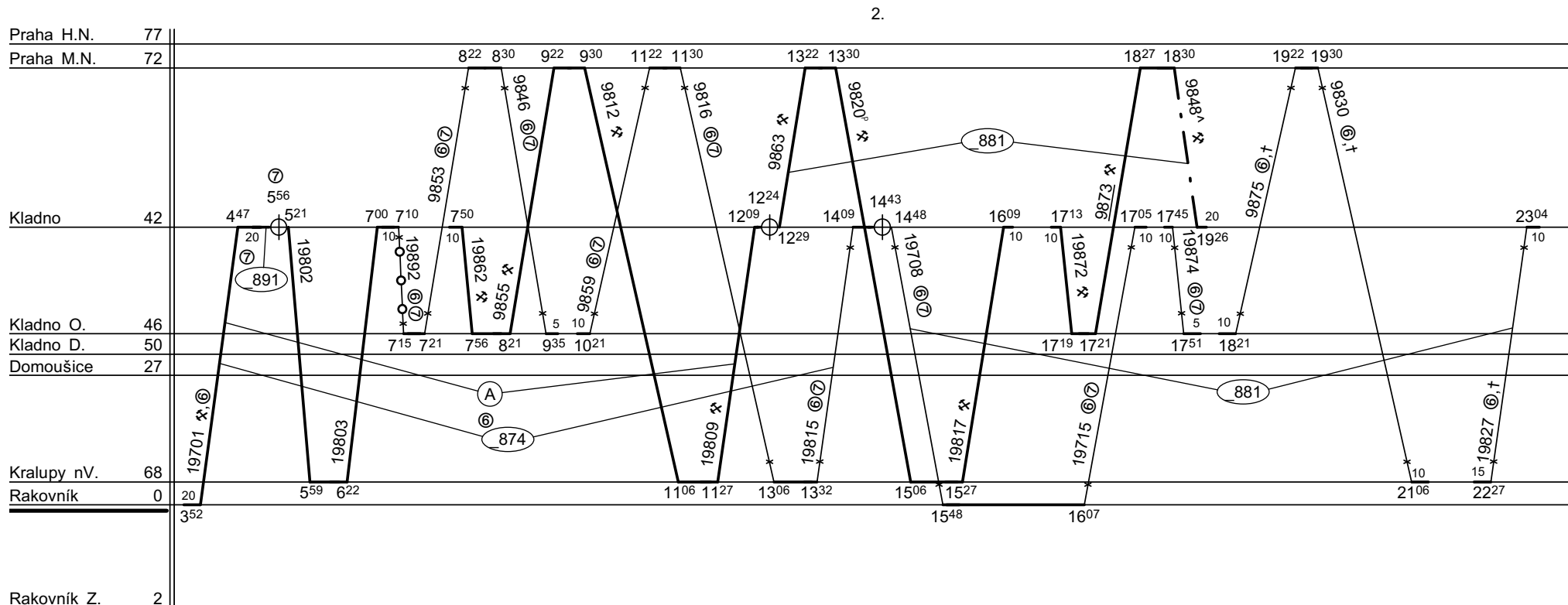

⑥ 19883 => ⑦ 19802

⑦ 19883 => ① 19700

9812\*

19815⑥⑦

9848\*

9830⑥⑦

19827⑥⑦

9820<sup>p</sup> - \* podtrk 814.0 v úseku Praha MN - Kladno

(A) ①-④ vede 874, ⑤ vede 870

Vozidlo řady : 814

počet : %

Průměrný denní běh vozidla : % km

Zpracovatel :

Vrchní přednost DKV :

Potřeba strojvedoucích : %

Denní průměr prázdných jízd : - km

Radim Noga 9725 22755

Ing.K.Skřivanová



Odbor kolejových vozidel

Depo kolejových vozidel : PLZEŇ

Provozní jednotka : Rakovník

List číslo : 306

Platí od : 11.12. 2011

Oprava číslo :

Nahrazuje : -

Poznámky : Pokračování na listu č. 307

Druh vlaků : Sp, Os, Sv

Turnusová skupina : 871

3.

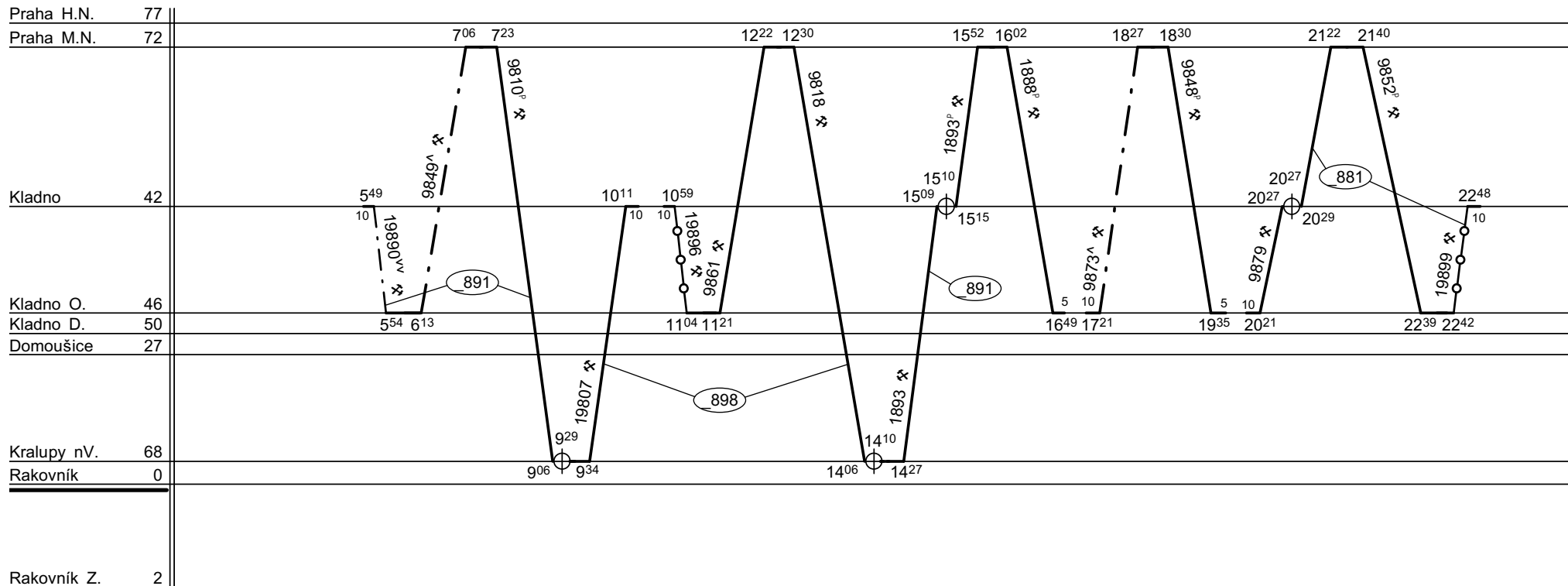

⑤ 19714 => ① 19700

9818<sup>S</sup>

19899<sup>S</sup> Kdn

9810,1888, 9848, 9852<sup>S</sup> x přípřež 814.0 v úseku Kladno - Praha MN

1893<sup>P</sup> - x přípřež 814.0 v úseku Kladno - Praha MN

Vozidlo řady : 814

počet : %

Průměrný denní běh vozidla : % km

Zpracovatel :

Vrchní přednost DKV :

Potřeba strojvedoucích : %

Denní průměr prázdných jízd : - km

Radim Noga 9725 22755

Ing.K.Skřivanová



Odbor kolejových vozidel

Depo kolejových vozidel : PLZEŇ  
Provozní jednotka : Rakovník

List číslo : 307  
Platí od : 11.12. 2011  
Nahrazuje : -

Oprava číslo :

Poznámky : Pokračování na listu č. 308

Druh vlaků : Sp, Os, Sv

Turnusová skupina : 871

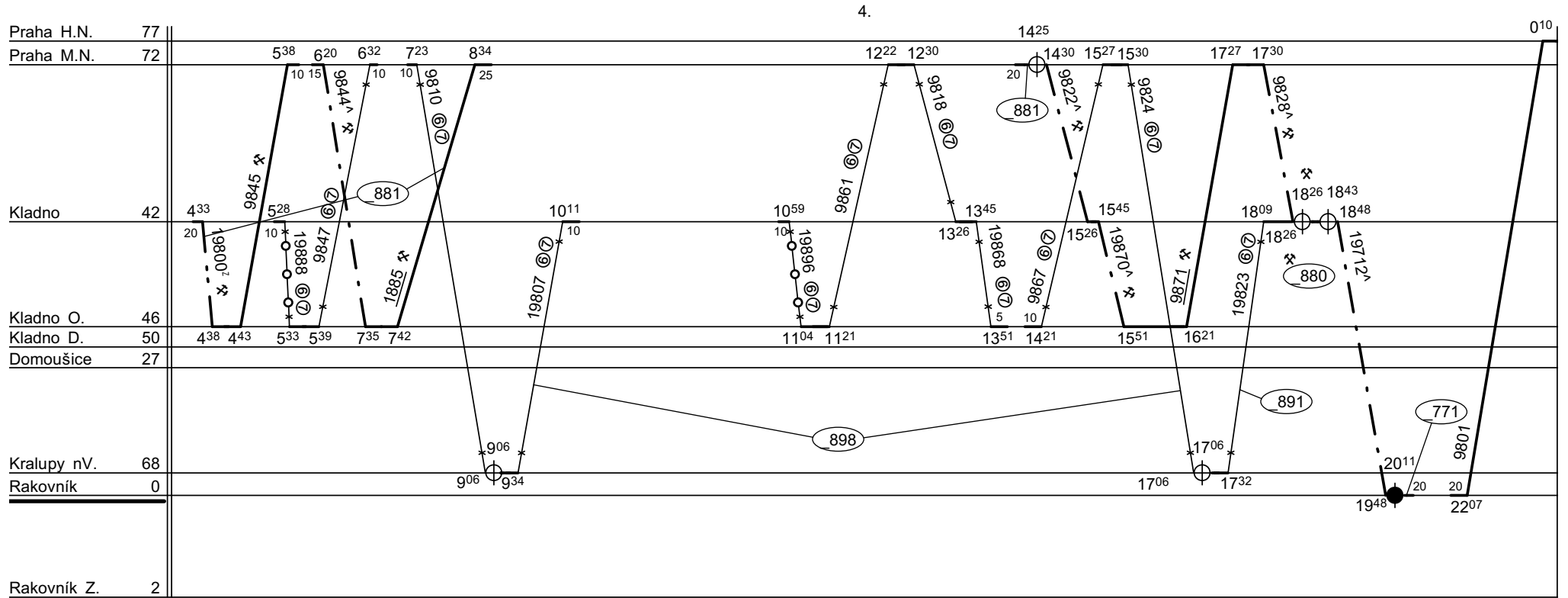

Ⓢ 19883 => Ⓢ 19892

1885\*

19807Ⓢ

19712<sup>1</sup> 2000

Vozidlo řady : 814

počet : %

Průměrný denní běh vozidla : % km

Zpracovatel :

Vrchní přednost DKV :

Potřeba strojvedoucích : %

Denní průměr prázdných jízd : - km

Radim Noga 9725 22755

Ing.K.Skřivanová



Odbor kolejových vozidel

Depo kolejových vozidel : PLZEŇ  
Provozní jednotka : Rakovník

List číslo : 308

Platí od : 11.12. 2011

Oprava číslo :

Nahrazuje : -

Poznámky : Pokračování na listu č. 309

Druh vlaků : Sp, Os, Sv

Turnusová skupina : 871

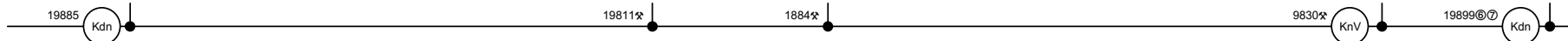
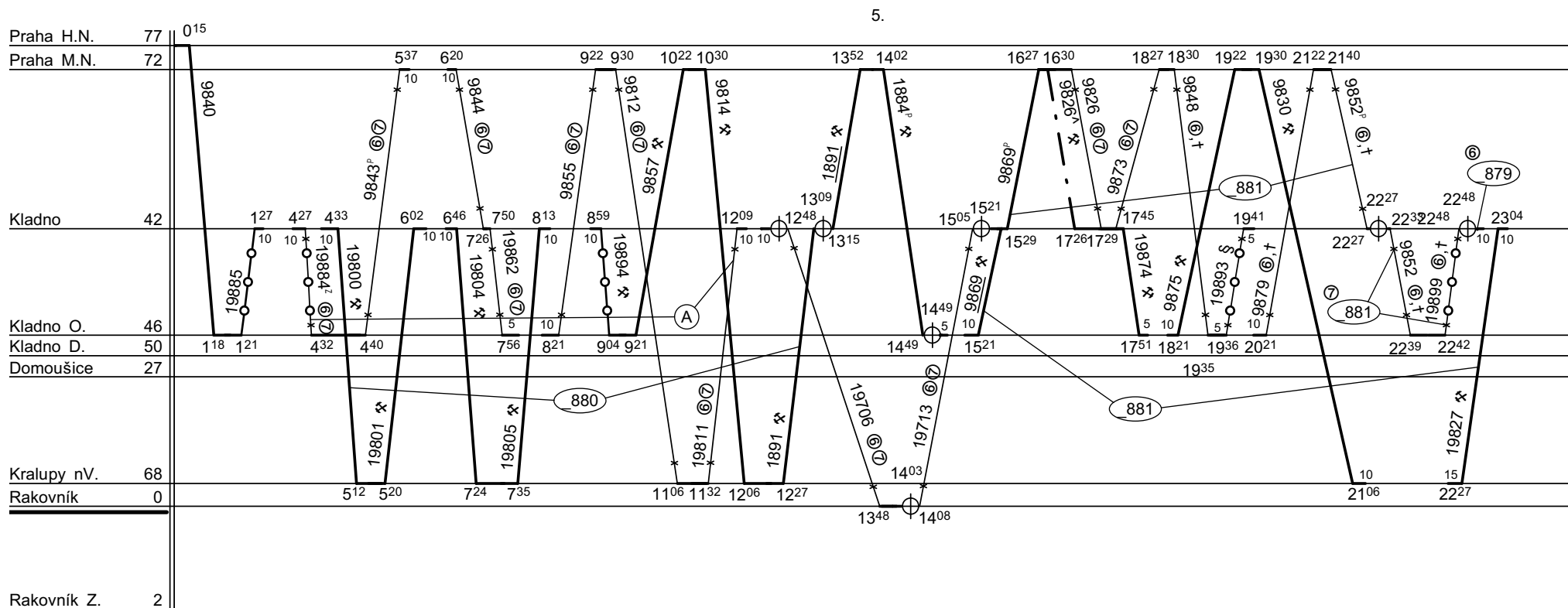

9843<sup>p</sup> - ⑥⑦ postřk v úseku Kladno Ostrovec - Hostovice  
 1884<sup>p</sup> - ✘ postřk 814.0 v úseku Praha MN - Kladno  
 9869<sup>p</sup> - ✘ postřk 814.0 v úseku Kladno - Praha MN  
 9852<sup>p</sup> - ⑥⑦ přípřež 810 v úseku Hostovice - Kladno

Ⓐ ⑥ vede 880, ⑦ vede 881  
 1893 §- jede 24.,31.XII.

Vozidlo řady : 814

počet : %

Průměrný denní běh vozidla : % km

Zpracovatel :

Vrchní přednostka DKV :

Potřeba strojvedoucích : %

Denní průměr prázdných jízd : - km

Radim Noga 9725 22755

Ing.K.Skřivanová



Odbor kolejových vozidel

Depo kolejových vozidel : PLZEŇ

Provozní jednotka : Rakovník

List číslo : 309

Platí od : 11.12. 2011

Oprava číslo :

Nahrazuje : -

Poznámky : Pokračování na listu č. 310

Druh vlaků : Sp, Os, Sv

Turnusová skupina : 871

6.

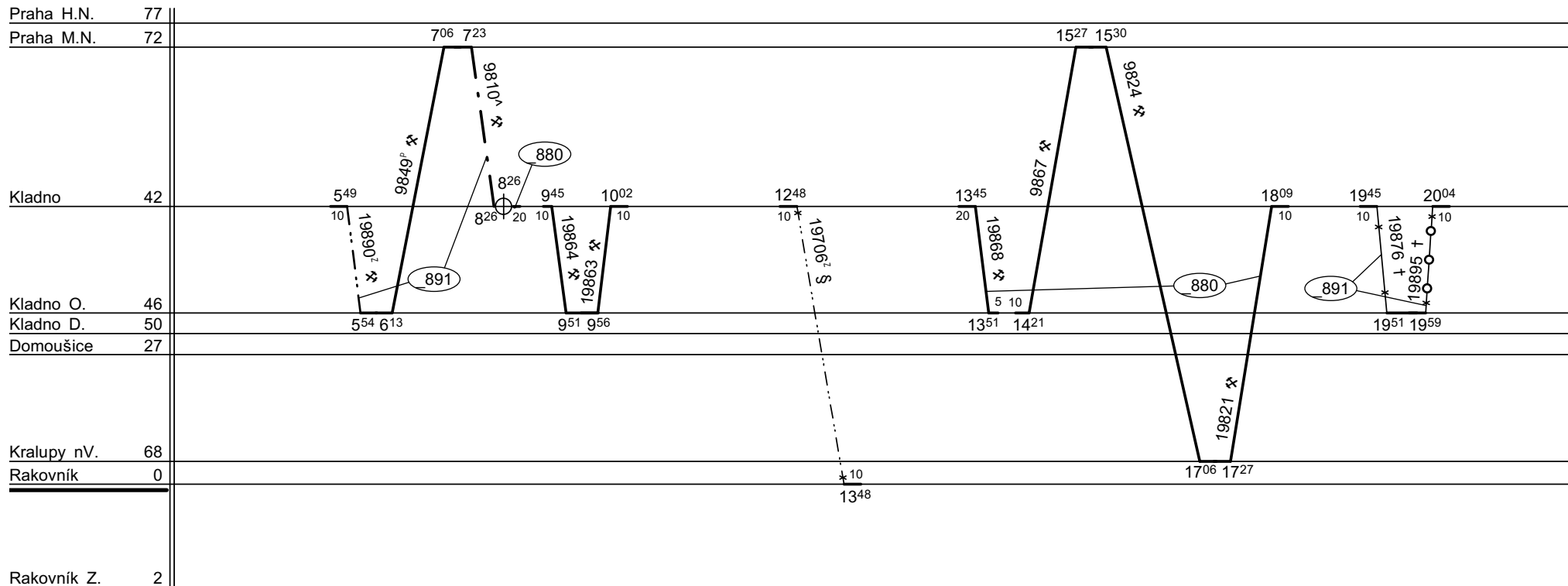

19706<sup>2</sup> §- jede 24.,31.XII.

Vozidlo řady : 814

počet : %

Průměrný denní běh vozidla : % km

Zpracovatel :

Vrchní přednost DKV :

Potřeba strojvedoucích : %

Denní průměr prázdných jízd : - km

Radim Noga 9725 22755

Ing.K.Skřivanová



Odbor kolejových vozidel

Depo kolejových vozidel : PLZEŇ

Provozní jednotka : Rakovník

List číslo : 310

Platí od : 11.12. 2011

Oprava číslo :

Nahrazuje : -

Poznámky : Pokračování na listu č. 311

Druh vlaků : Sp, Os, Sv

Turnusová skupina : 871

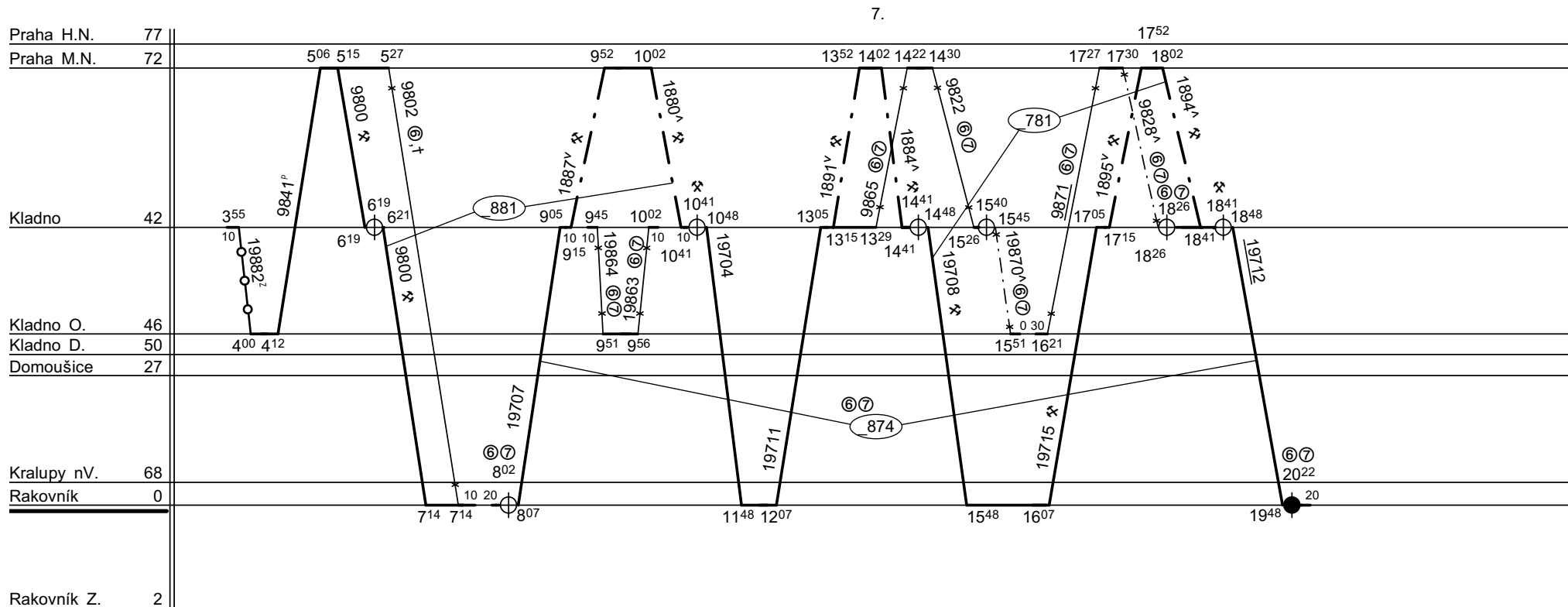

9841<sup>P</sup> - ✕ postrk 810 v úseku Kladno Ostrovec - Hostivice

Vozidlo řady : 814

počet : %

Průměrný denní běh vozidla : % km

Zpracovatel :

Vrchní přednost DKV :

Potřeba strojvedoucích : %

Denní průměr prázdných jízd : - km

Radim Noga 9725 22755

Ing.K.Skřivanová



Odbor kolejových vozidel

Depo kolejových vozidel : PLZEŇ

Provozní jednotka : Rakovník

List číslo : 311

Platí od : 11.12. 2011

Oprava číslo :

Nahrazuje : -

Poznámky : Pokračování na listu č. 312

Druh vlaků : Sp, Os, Sv

Turnusová skupina : 871

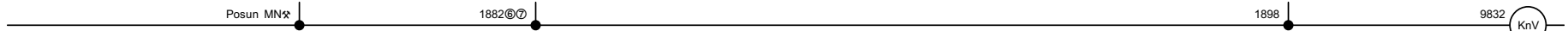
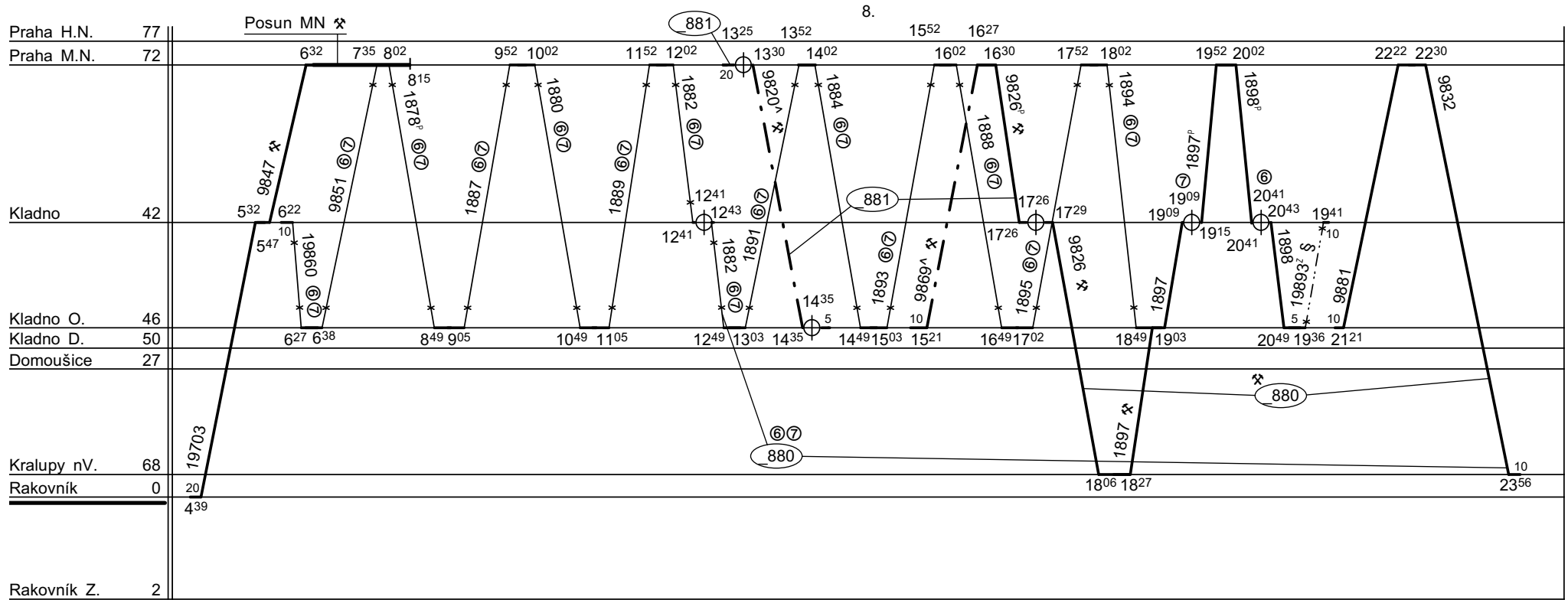

1878, 1898<sup>P</sup>, 1898<sup>P</sup> - ✖ postrk 814.0 v úseku Praha MN - Kladno  
 1897<sup>P</sup> - ✖ přípřež 814.0 v úseku Kladno - Praha MN  
 19893 §- jede 24., 31. XII.

Vozidlo řady : 814

počet : %

Průměrný denní běh vozidla : % km

Zpracovatel :

Vrchní přednostka DKV :

Potřeba strojvedoucích : %

Denní průměr prázdných jízd : - km

Radim Noga 9725 22755

Ing.K.Skřivanová





Odbor kolejových vozidel

Depo kolejových vozidel : PLZEŇ  
Provozní jednotka : Rakovník

List číslo : 312  
Platí od : 11.12. 2011  
Nahrazuje : -

Oprava číslo :

Poznámky : Pokračování na listu č. 313

Druh vlaků : Sp, Os, Sv

Turnusová skupina : 871

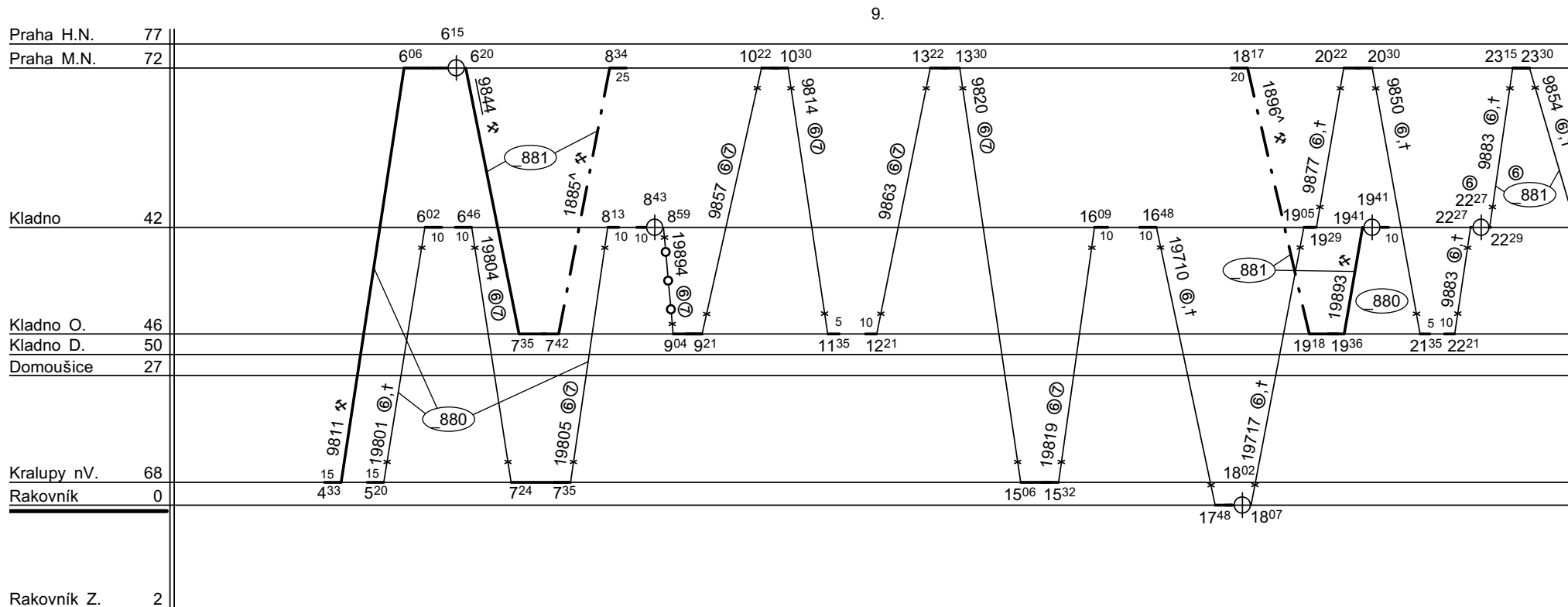

Vozidlo řady : 814	počet : %	Průměrný denní běh vozidla : %	km	Zpracovatel :	Vrchní přednost DKV :
Potřeba strojvedoucích : %		Denní průměr prázdných jízd : -	km	Radim Noga 9725 22755	Ing.K.Skřivanová



Odbor kolejových vozidel

Depo kolejových vozidel : PLZEŇ  
Provozní jednotka : Rakovník

List číslo : 313

Platí od : 11.12. 2011

Oprava číslo :

Nahrazuje : -

Poznámky : Pokračování na listu č. 314

Druh vlaků : Sp, Os, Sv

Turnusová skupina : 871

10.

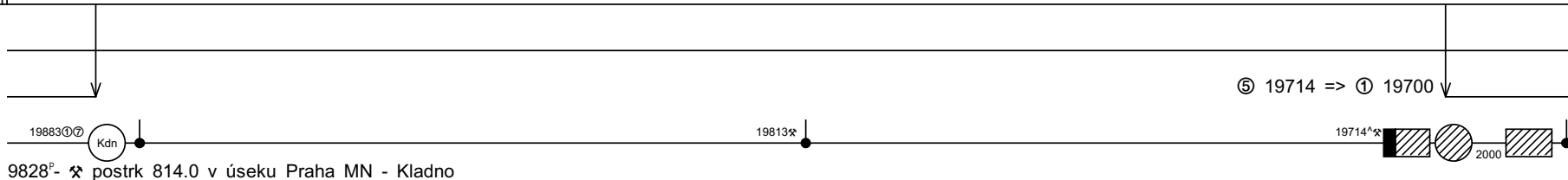
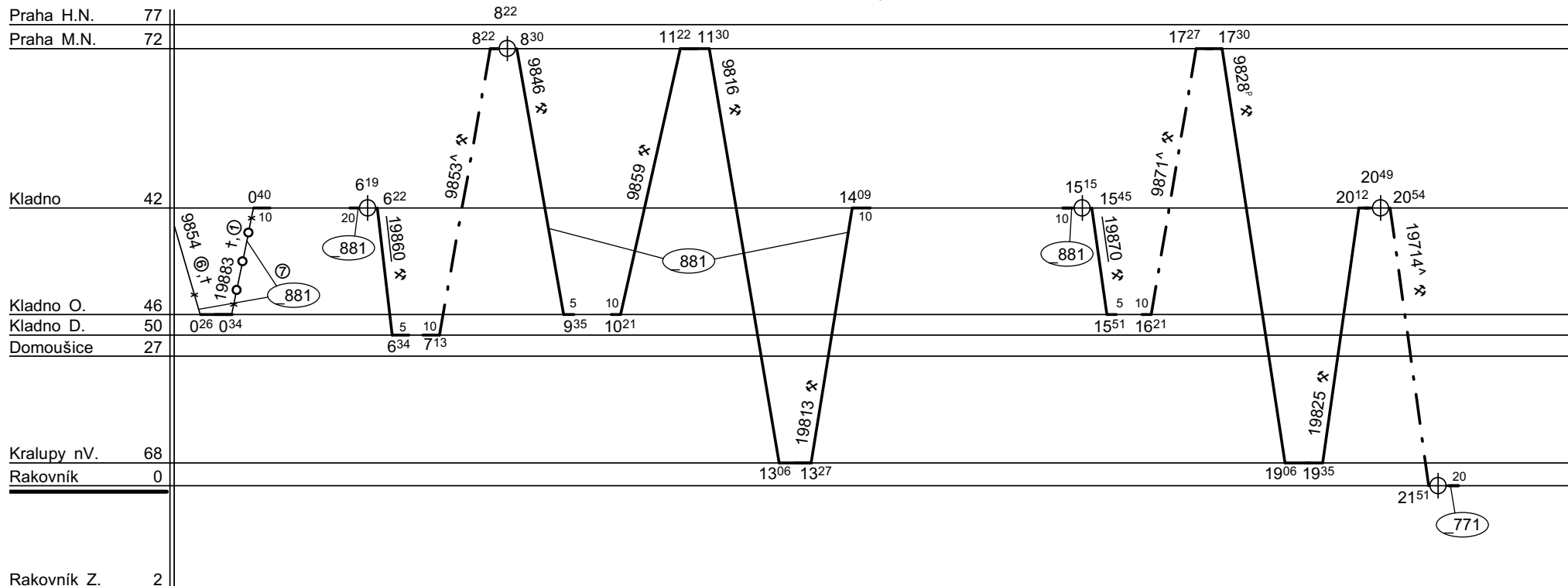

Vozidlo řady : 814

počet : %

Průměrný denní běh vozidla : % km

Zpracovatel :

Vrchní přednostka DKV :

Potřeba strojvedoucích : %

Denní průměr prázdných jízd : - km

Radim Noga 9725 22755

Ing.K.Skřivanová



Odbor kolejových vozidel

Depo kolejových vozidel : PLZEŇ

Provozní jednotka : Rakovník

List číslo : 314

Platí od : 11.12. 2011

Oprava číslo :

Nahrazuje : -

Poznámky : Pokračování na listu č. 315

Druh vlaků : Sp, Os, Sv

Turnusová skupina : 871

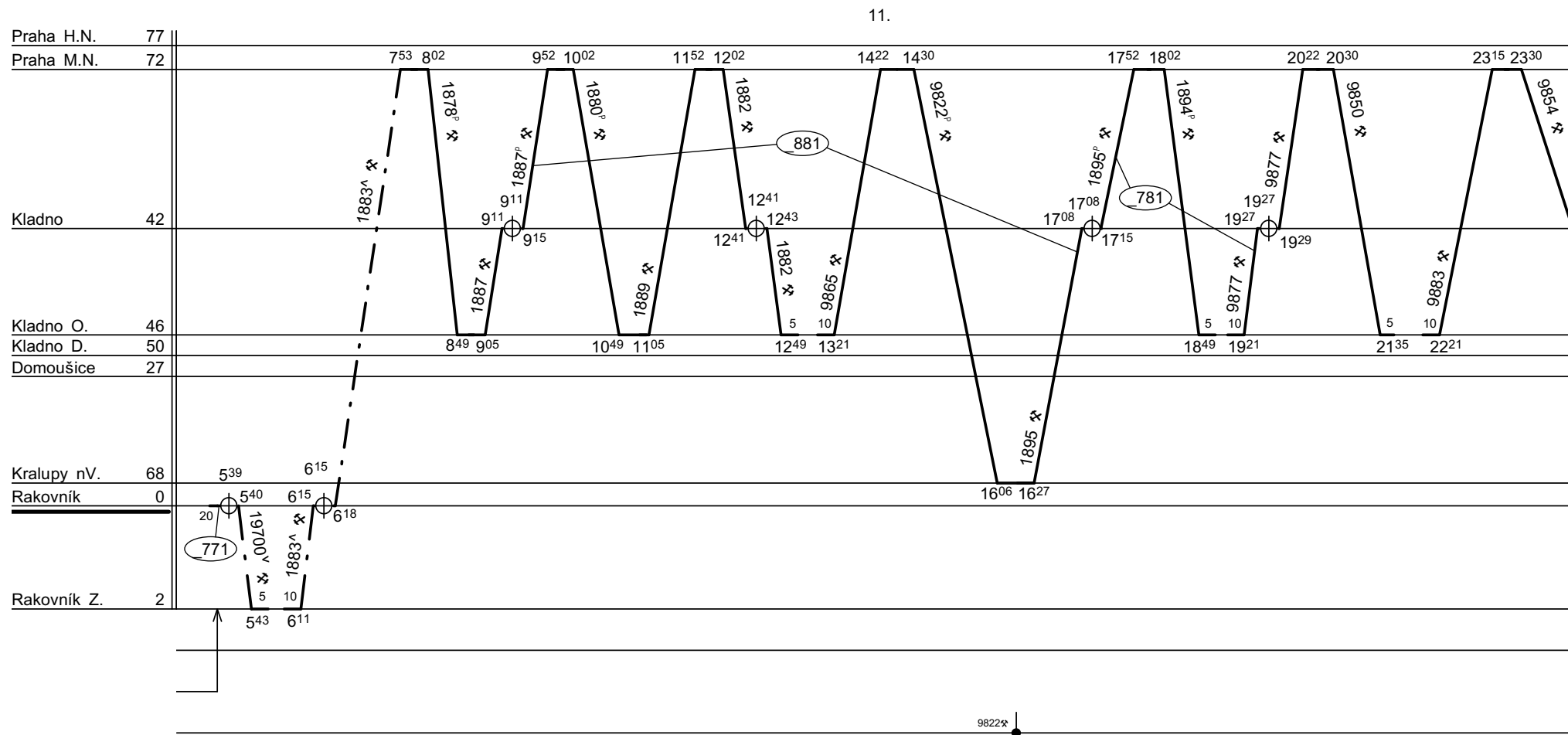

1878,1880,9822,1894<sup>P</sup>- ✂ postrk 814.0 v úseku Praha MN - Kladno

1887,1895<sup>P</sup>- ✂ přípřež 814.0 v úseku Kladno - Praha MN

Vozidlo řady : 814

počet : %

Průměrný denní běh vozidla : % km

Zpracovatel :

Vrchní přednost DKV :

Potřeba strojvedoucích : %

Denní průměr prázdných jízd : - km

Radim Noga 9725 22755

Ing.K.Skřivanová



Odbor kolejových vozidel

Depo kolejových vozidel : PLZEŇ

Provozní jednotka : Rakovník

List číslo : 315

Platí od : 11.12. 2011

Oprava číslo :

Nahrazuje : -

Poznámky :

Druh vlaků : Sp, Os, Sv

Turnusová skupina : 871

12.

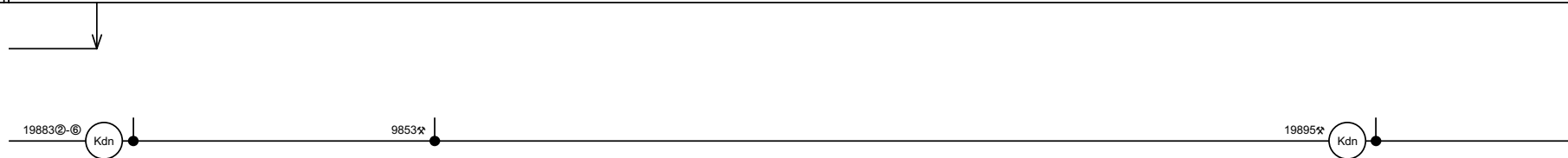
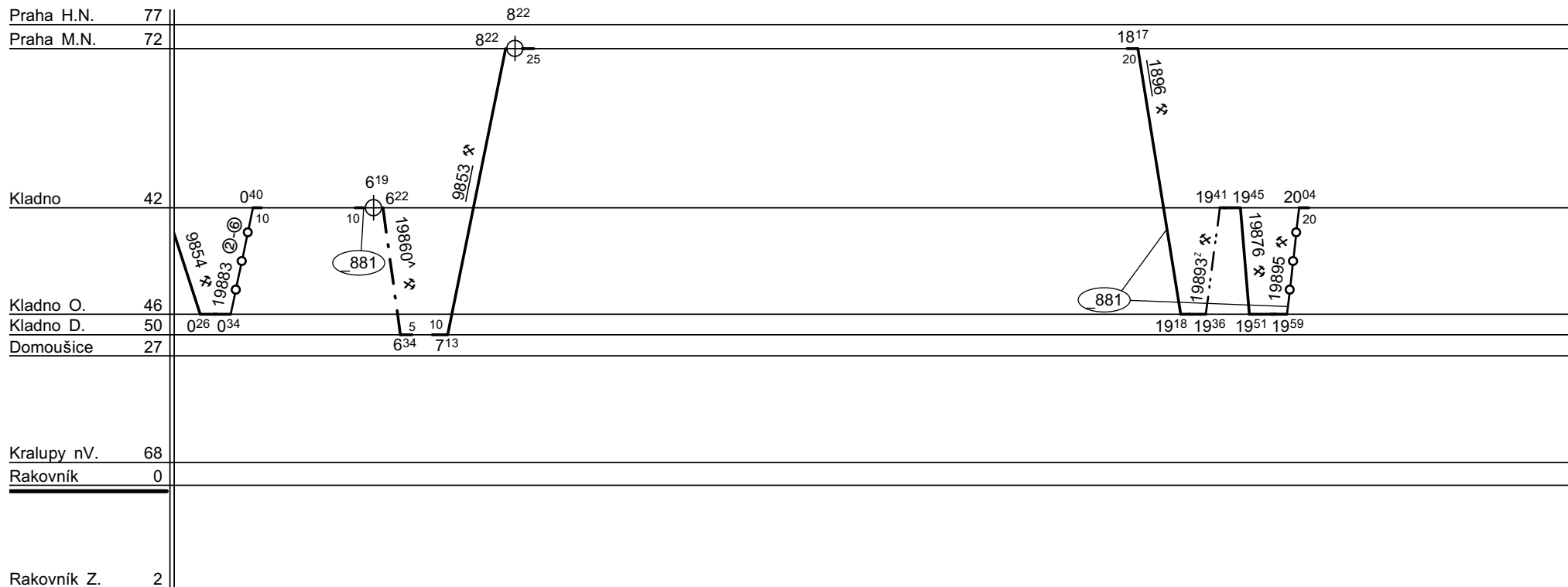

Vozidlo řady : 814

počet : 12

Průměrný denní běh vozidla : 344 / 14 km

Zpracovatel :

Vrchní přednost DKV :

Potřeba strojvedoucích : -

Denní průměr prázdných jízd : - km

Radim Noga 9725 22755

Ing.K.Skřivanová