



Odbor kolejových vozidel

Depo kolejových vozidel : PLZEŇ

Provozní jednotka : Plzeň

List číslo : 031

Platí od : 1.6.2012

Oprava číslo :

Nahrazuje : -

Poznámky : Pokračování na listu č. 032

Druh vlaků : R, Sp, Os, Sv, Lv

Turnusová skupina : 203

1.

2.

3.

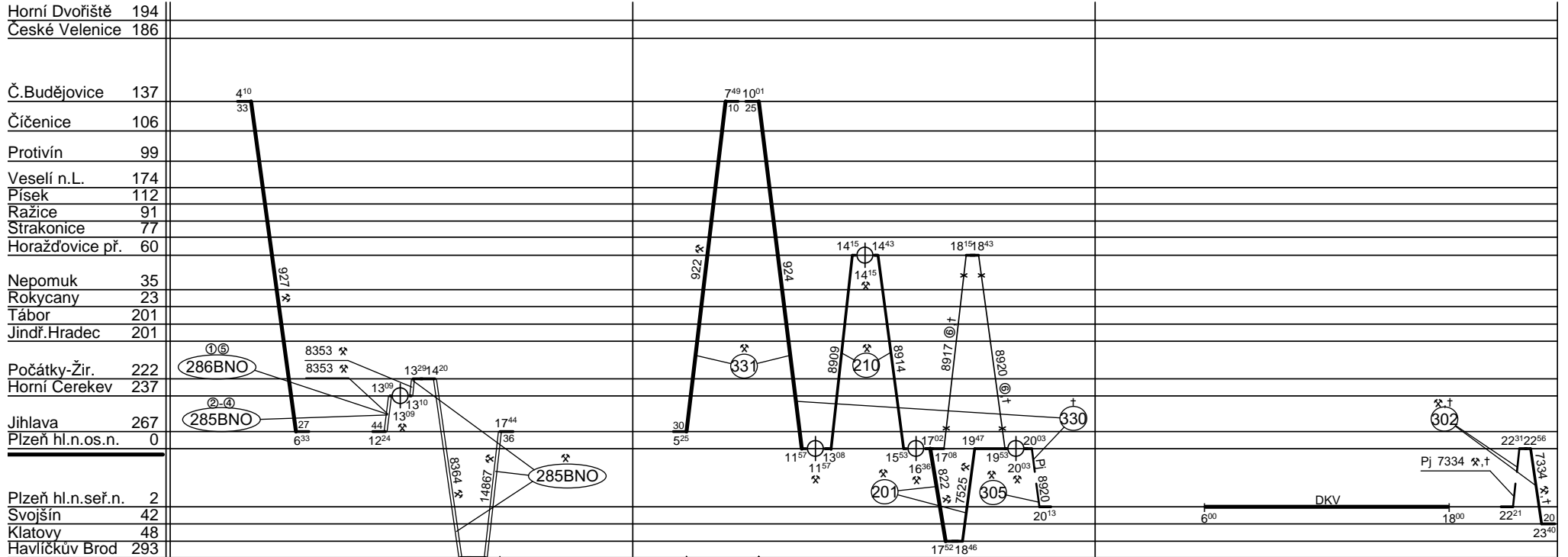

16<sup>44</sup> 17<sup>13</sup> 14867 ⊙ => 922 ⊙

2168 ⊙, 2170 ⊙ => 924 ⊙, †

Pj 8920 DKV  
3315

Ostatní výkony provádí strojvedoucí t.sk.230.

Vozidlo řady : 242	počet : %	Průměrný denní běh vozidla : %	km	Zpracovatel :	Vrchní přednost DKV :
Potřeba strojvedoucích : %		Denní průměr prázdných jízd : %	km	Ing.J.Ausberger 972524453	Ing.K.Skřivanová



Odbor kolejových vozidel

Depo kolejových vozidel : PLZEŇ

Provozní jednotka : Plzeň

List číslo : 032

Platí od : 1.6.2012

Oprava číslo :

Nahrazuje : -

Poznámky : Pokračování na listu č. 033

Druh vlaků : R, Sp, Os, Sv, Lv

Turnusová skupina : 203

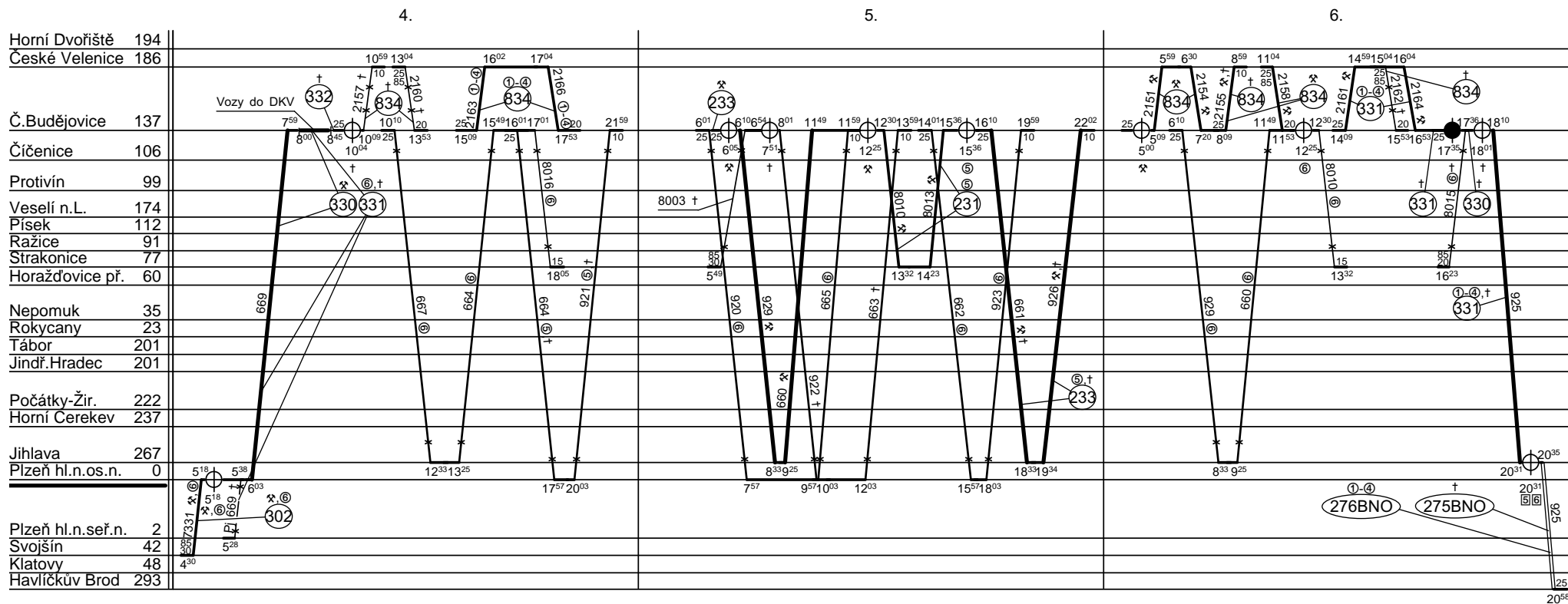

Ostatní výkony provádí strojvedoucí t.sk.230.

Vozidlo řady : 242

počet : %

Průměrný denní běh vozidla : %

km

Zpracovatel :

Vrchní přednostka DKV :

Potřeba strojvedoucích : %

Denní průměr prázdných jízd : %

km

Ing.J.Ausberger 972524453

Ing.K.Skřivanová



Odbor kolejových vozidel

Depo kolejových vozidel : PLZEŇ

Provozní jednotka : Plzeň

List číslo : 033

Platí od : 1.6.2012

Oprava číslo :

Nahrazuje : -

Poznámky : Pokračování na listu č. 034

Druh vlaků : R, Sp, Os, Sv, Lv

Turnusová skupina : 203

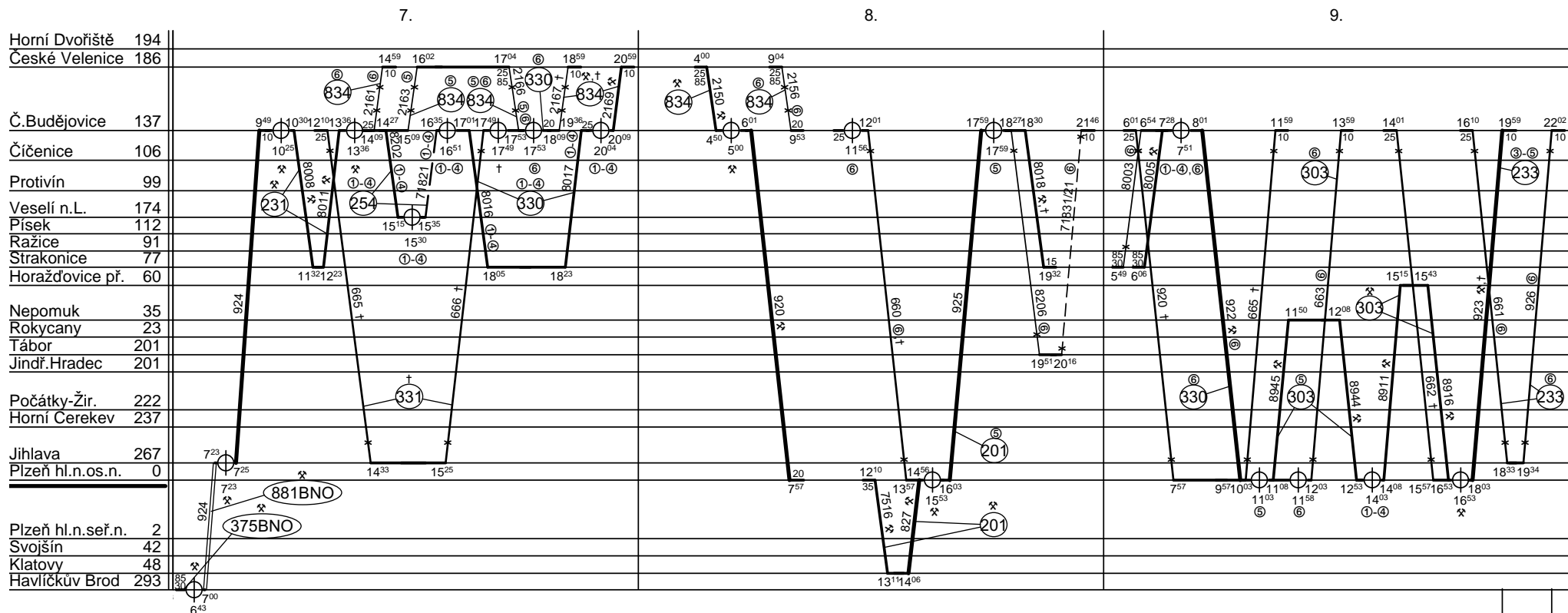

Ostatní výkony provádí strojvedoucí t.sk.230.

Vozidlo řady : 242

počet : %

Průměrný denní běh vozidla : %

km

Zpracovatel :

Vrchní přednost DKV :

Potřeba strojvedoucích : %

Denní průměr prázdných jízd : %

km

Ing.J.Ausberger 972524453

Ing.K.Skřivanová



Odbor kolejových vozidel

Depo kolejových vozidel : PLZEŇ

Provozní jednotka : Plzeň

List číslo : 034

Platí od : 1.6.2012

Oprava číslo :

Nahrazuje : -

Poznámky : Pokračování na listu č. 035

Druh vlaků : R, Sp, Os, Sv, Lv

Turnusová skupina : 203

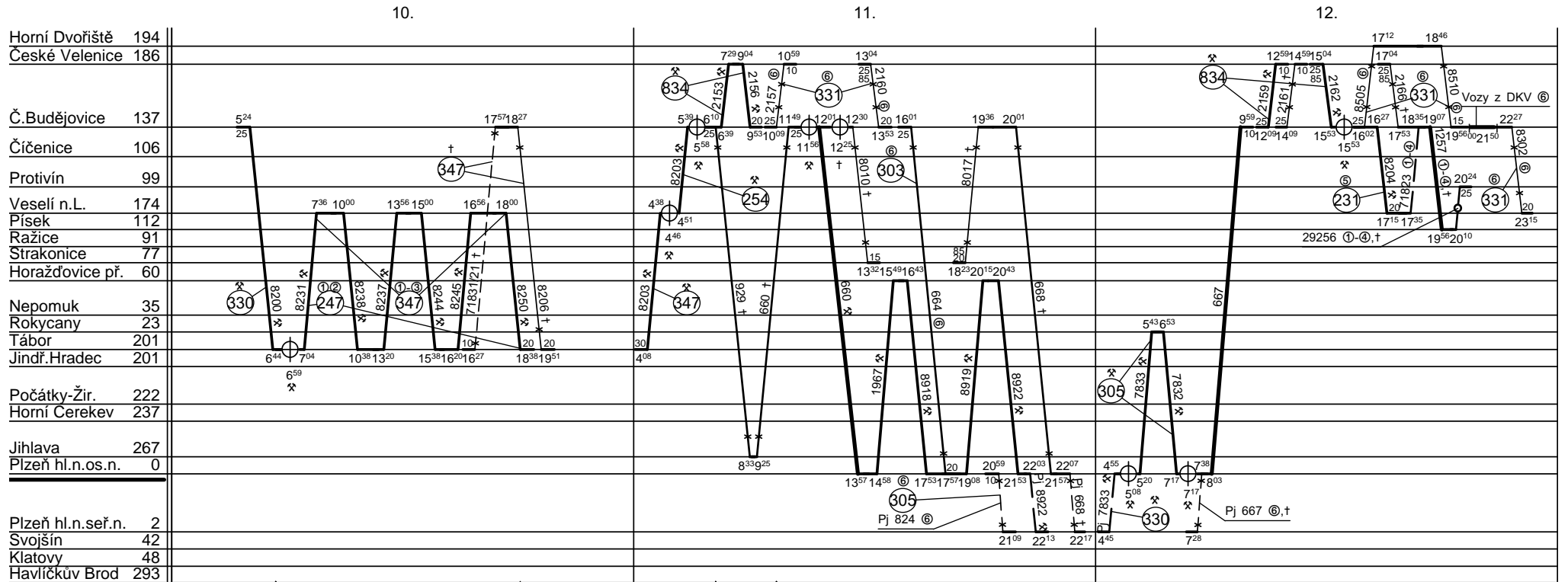

8250 ⊕ => 71831/21 †  
 923 ⊕, 926 ⊕ => 2157 ⊕, 929 †

Pj 8922 ✖, Pj 824 ⊕, PJ 668 †  
 3570 Pj 7833 ✖, PJ 667 ⊕, †

Ostatní výkony provádí strojvedoucí t.sk.230.

Vozidlo řady : <b>242</b>	počet : %	Průměrný denní běh vozidla : %	km	Zpracovatel :	Vrchní přednost DKV :
Potřeba strojvedoucích : %		Denní průměr prázdných jízd : %	km	<b>Ing.J.Ausberger 972524453</b>	<b>Ing.K.Skřivanová</b>



Odbor kolejových vozidel

Depo kolejových vozidel : PLZEŇ

Provozní jednotka : Plzeň

List číslo : 035

Platí od : 1.6.2012

Oprava číslo :

Nahrazuje : -

Poznámky : Pokračování na listu č. 036

Druh vlaků : R, Sp, Os, Sv, Lv

Turnusová skupina : 203

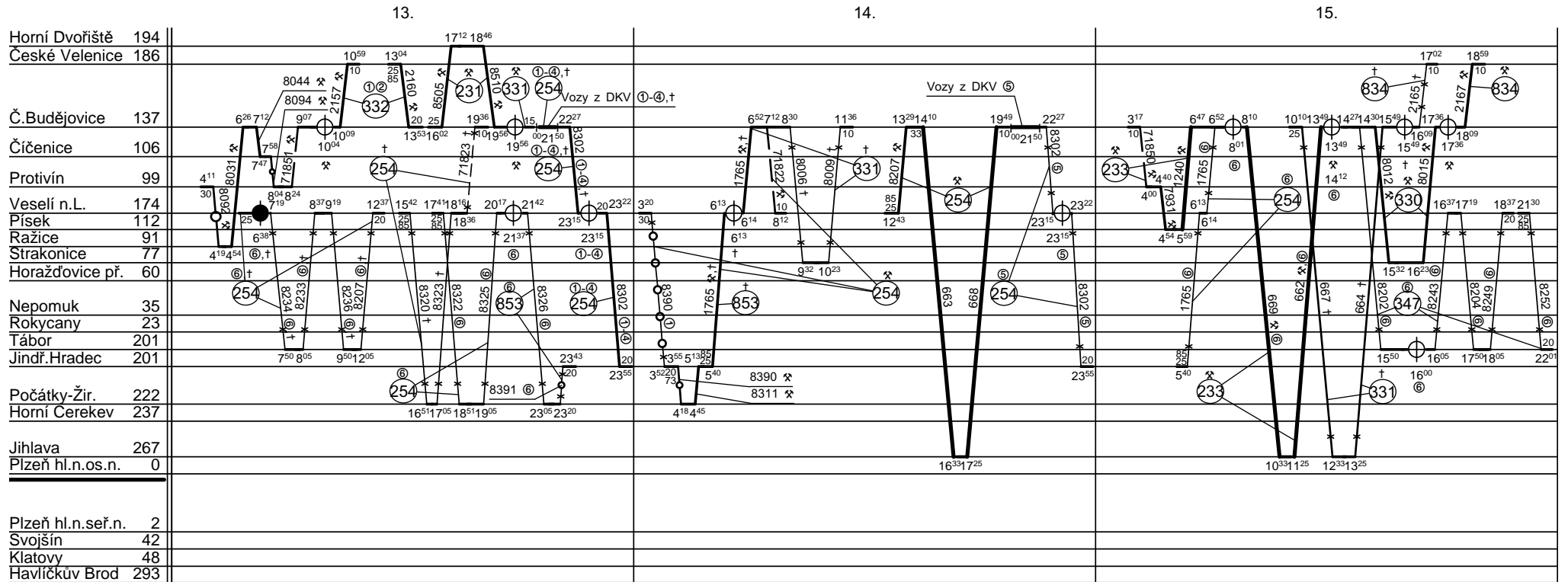

Ostatní výkony provádí strojvedoucí t.sk.230.

Vozidlo řady : <b>242</b>	počet : %	Průměrný denní běh vozidla : %	km	Zpracovatel :	Vrchní přednost DKV :
Potřeba strojvedoucích : %		Denní průměr prázdných jízd : %	km	<b>Ing.J.Ausberger 972524453</b>	<b>Ing.K.Skřivanová</b>



Odbor kolejových vozidel

Depo kolejových vozidel : PLZEŇ

Provozní jednotka : Plzeň

List číslo : 036

Platí od : 1.6.2012

Oprava číslo :

Nahrazuje : -

Poznámky :

Druh vlaků : R, Sp, Os, Sv, Lv

Turnusová skupina : 203

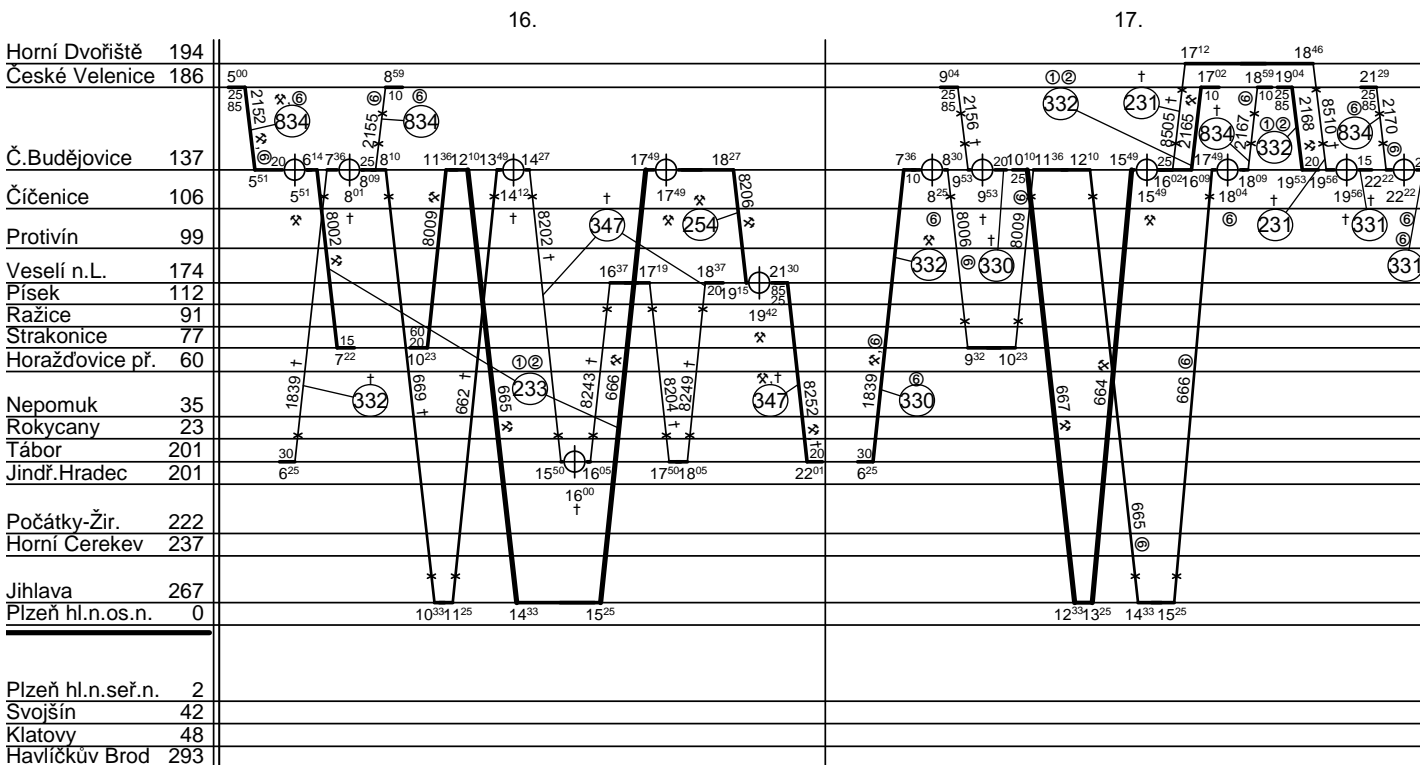

Ostatní výkony provádí strojvedoucí t.sk.230.

Vozidlo řady : 242

počet : 17

Průměrný denní běh vozidla : 394 / 11 km

Zpracovatel :

Vrchní přednost DKV :

Potřeba strojvedoucích : -

Denní průměr prázdných jízd : 9 km

Ing.J.Ausberger 972524453

Ing.K.Skřivanová