



Odbor kolejových vozidel

Depo kolejových vozidel : PLZEŇ

Provozní pracoviště : Klatovy

List číslo : 113

Platí od : 11.12. 2011

Oprava číslo :

Nahrazuje : -

Poznámky :

Druh vlaků : **R,Os,Sv**

Turnusová skupina : **718**

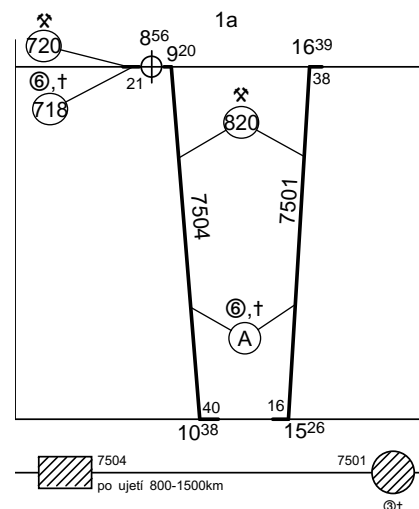
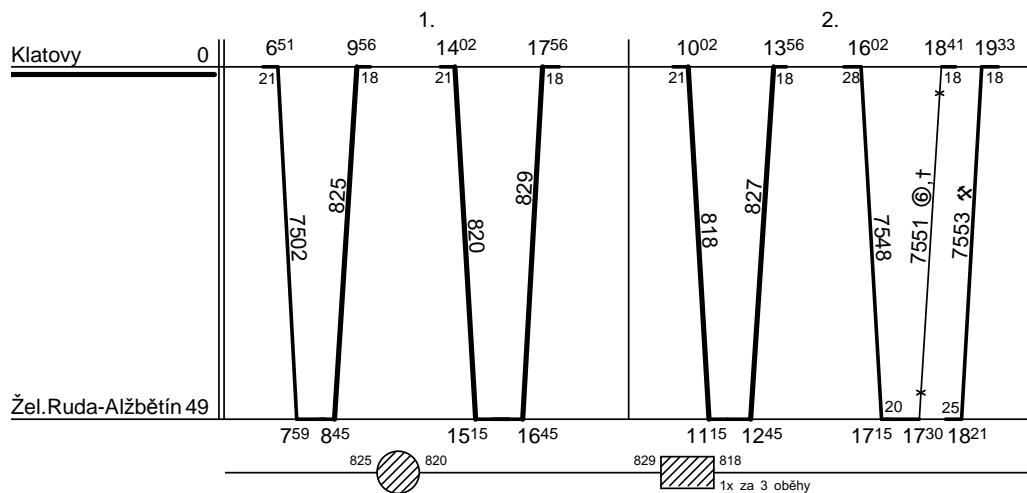

Neoznačené výkony provádí strojv.tur. sk. 718.

Vozidlo řady: **754** počet: **3**

Potřeba strojvedoucích: -

Průměrný denní běh vozidla : **163 / 8** km

Denní průměr prázdných jízd : - km

Zpracovatel : **Ing.K.Šidlo,DiS. 972522755**

Vrchní přednosta DKV : **Ing.K.Skřivanová**

Poznámky :

Druh vlaků : **Sp,Os**

Turnusová skupina : **719**

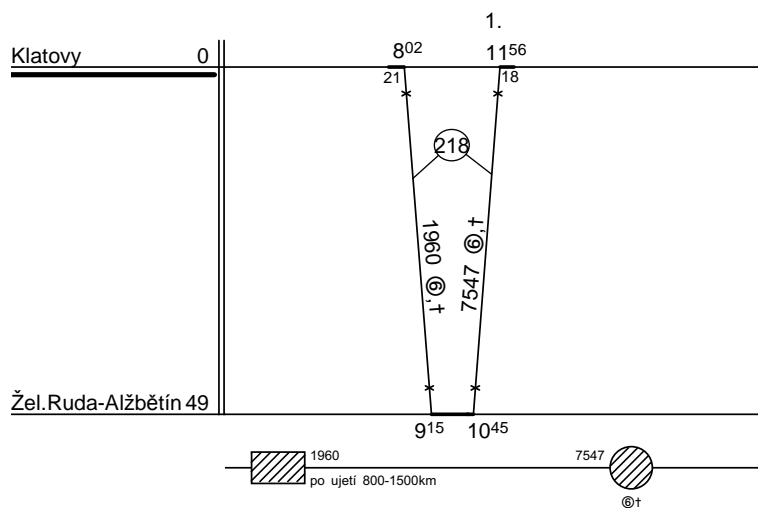

Vozidlo řady: **754** počet: **-1 v 719**

Potřeba strojvedoucích: -

Průměrný denní běh vozidla : **30 / 2** km

Denní průměr prázdných jízd : - km

Zpracovatel : **Ing.K.Šidlo,DiS. 972522755**

Vrchní přednosta DKV : **Ing.K.Skřivanová**