



Odbor kolejových vozidel

Depo kolejových vozidel : OLOMOUC

Provozní jednotka : Olomouc

List číslo : 006

Platí od : 11.12. 2011

Oprava číslo :

Nahrazuje : -

Poznámky : PP Přerov

Druh vlaků : R, Os

Turnusová skupina : 112

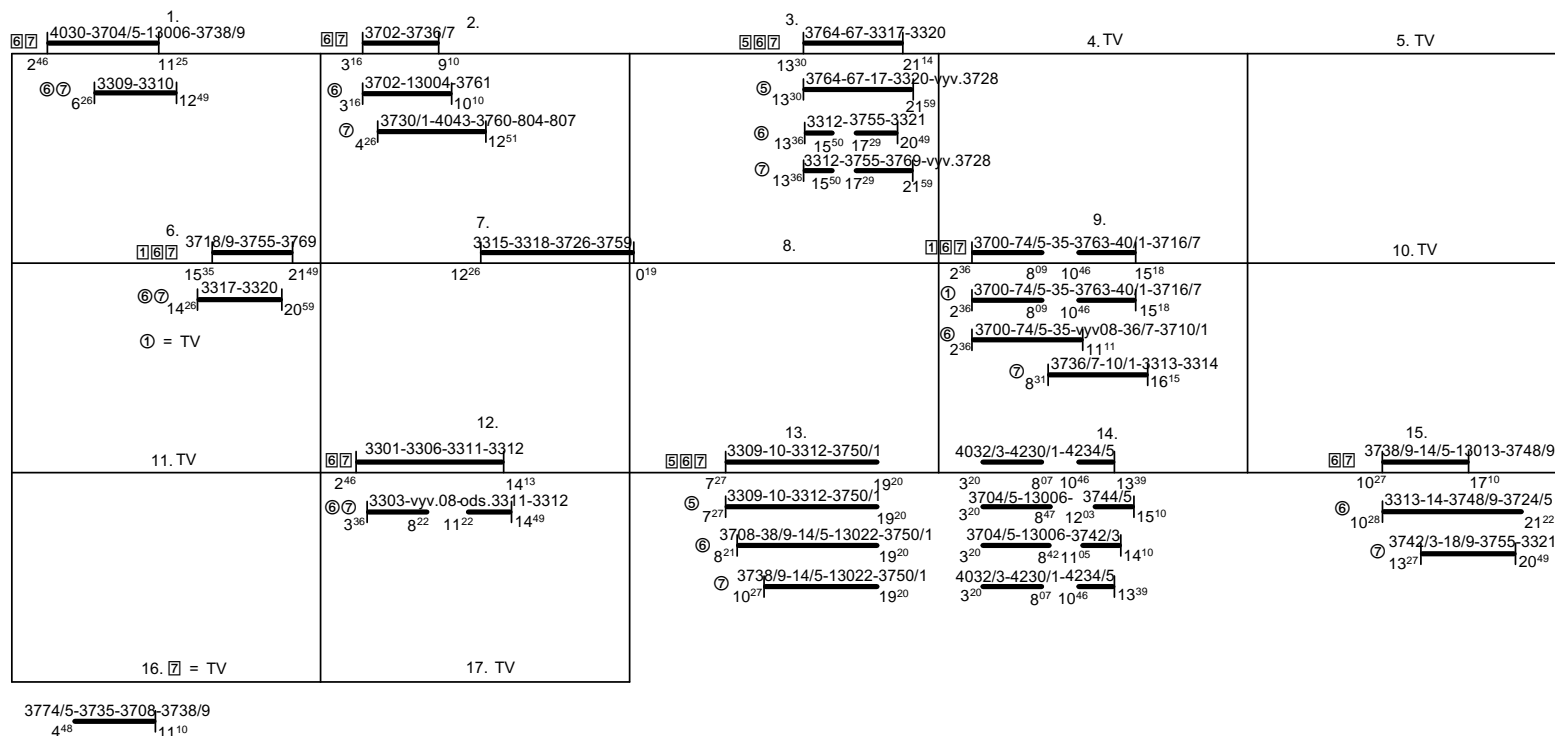

Vlaky 3301,3303,3306,3309 až 3315,3317,3318,3320,3321,3700,3702,3708,13004,13006,13013,13022,3704/5 až 3740/1,3742/3,3748/9,3750/1
3755,3759,3760,3761,3763,3764,3767,3769,3774/5,4030,4032/3,4043,4230/1,4234/5, oběh 103 Česká Třebová
Vlaky 804,807, oběh 302 Maloměřice

Vozidlo řady : - počet : - Průměrný denní běh vozidla : -/- km Zpracovatel : Vrchní přednosta DKV :
Potřeba strojvedoucích : 17.0 Denní průměr prázdných jízd : - km VI. Trochta 9727/42205 Ing. Dušan Tylich