



Odbor kolejových vozidel

Depo kolejových vozidel : ČESKÁ TŘEBOVÁ

Provozní jednotka : Pardubice

List číslo : 180

Platí od : 01.05.2012

Oprava číslo :

Nahrazuje : -

Poznámky :

Druh vlaků :

Turnusová skupina : 854

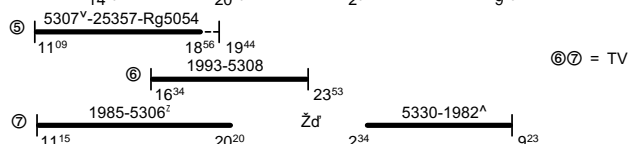
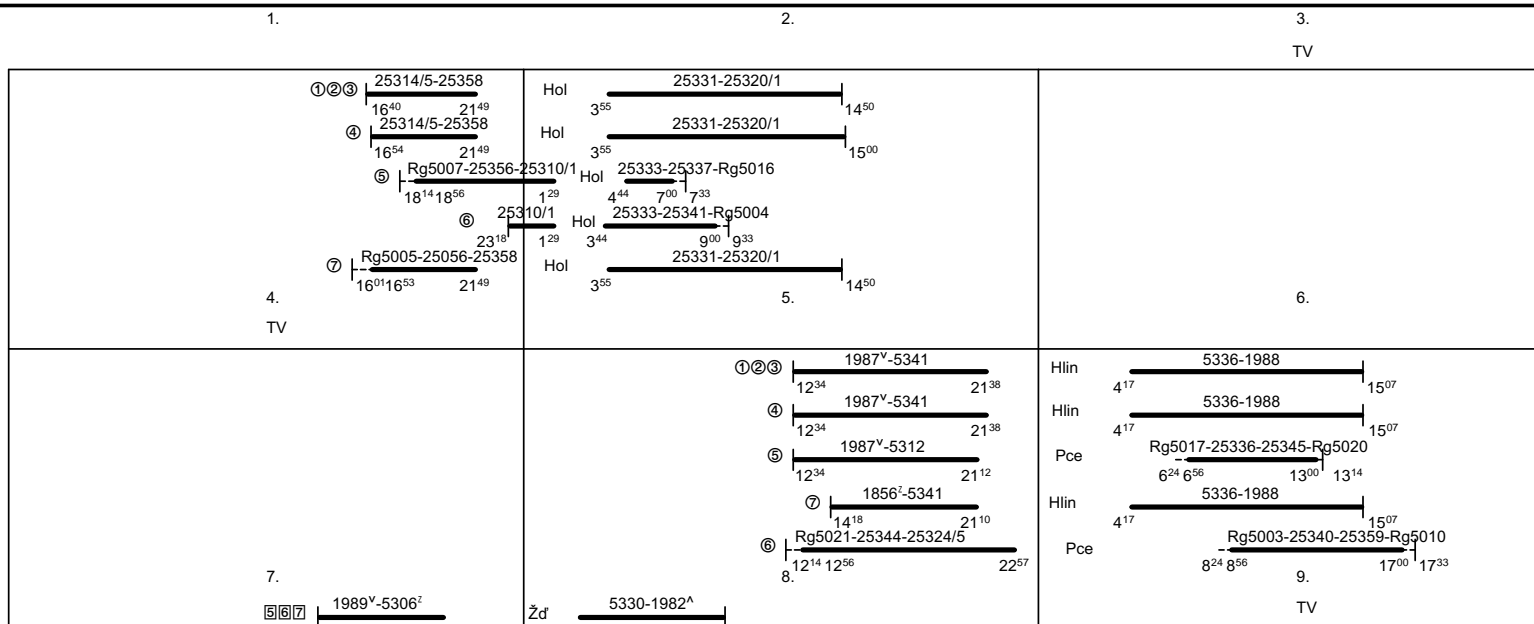

Vlaky PKS,př 1989př,př 25314/5, oběh 854  
 Vlaky 1856,1860,1980,1982,1983,1985,1987,1988,1990,1993,5306,5308,5310,5312,5330,5336,5339,5341,5342,5351,5355,5363,5367,6200, oběh 851  
 Vlaky př 1817,př 5330,př 5334,př 6244z, oběh 851  
 Vlaky 1989,5307,5342, oběh 855  
 Vlaky 25056,25059,25348,25349, oběh 853  
 Vlak př 5323, oběh 851

Vozidlo řady : -                      počet : -                      Průměrný denní běh vozidla : -/-                      km                      Zpracovatel :                      Vrchní přednosta DKV :  
 Potřeba strojvedoucích : 8.8                      Denní průměr prázdných jízd : -                      km                      Ing. Petr Vašátka, 972325007                      Ing. Jiří Slezák