



Odbor kolejových vozidel

Depo kolejových vozidel : BRNO
 Provozní jednotka : Maloměřice

List číslo : 027
 Platí od : 11.12. 2011
 Nahrazuje : -

Oprava číslo :

Poznámky : Pokračování na listu č. 028

Druh vlaků : EN,R,Sp,Os,Sv

Turnusová skupina : 302

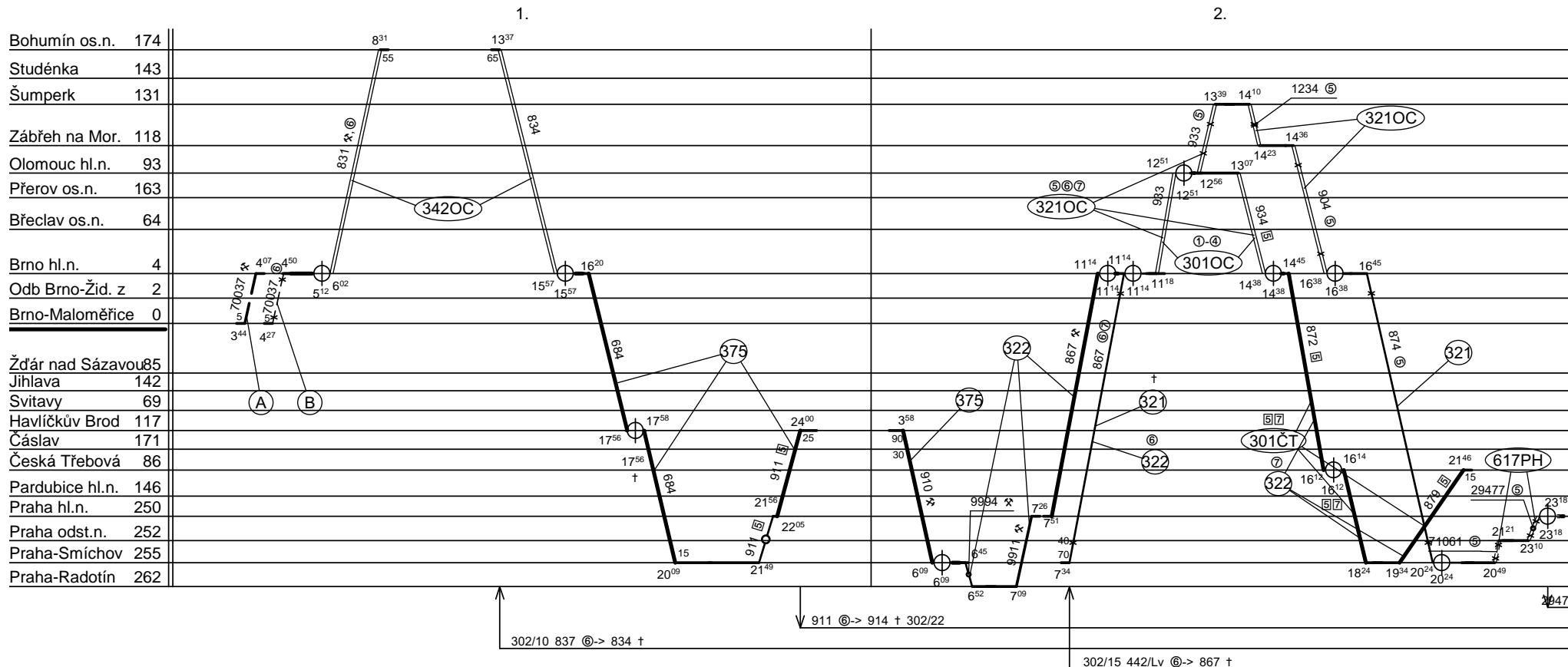

- (A) jede jako 1. společně s 864, veze PL.
- (B) jede jako 1. společně s 1403+733, veze PL.

Vozidlo řady : 3620	počet : %	Průměrný denní běh vozidla :	%	km	Zpracovatel :	Vrchní přednost DKV :
Potřeba strojvedoucích : %		Denní průměr prázdných jízd :	%	km	Ing. Jiří Kotas 9726 23232	Ing. Zdeněk Průša



Odbor kolejových vozidel

Depo kolejových vozidel : BRNO
Provozní jednotka : Maloměřice

List číslo : 028
Platí od : 11.12. 2011
Nahrazuje : -

Oprava číslo :

Poznámky : Pokračování na listu č. 029

Druh vlaků : EN,R,Sp,Os,Sv

Turnusová skupina : 302

3.

4.

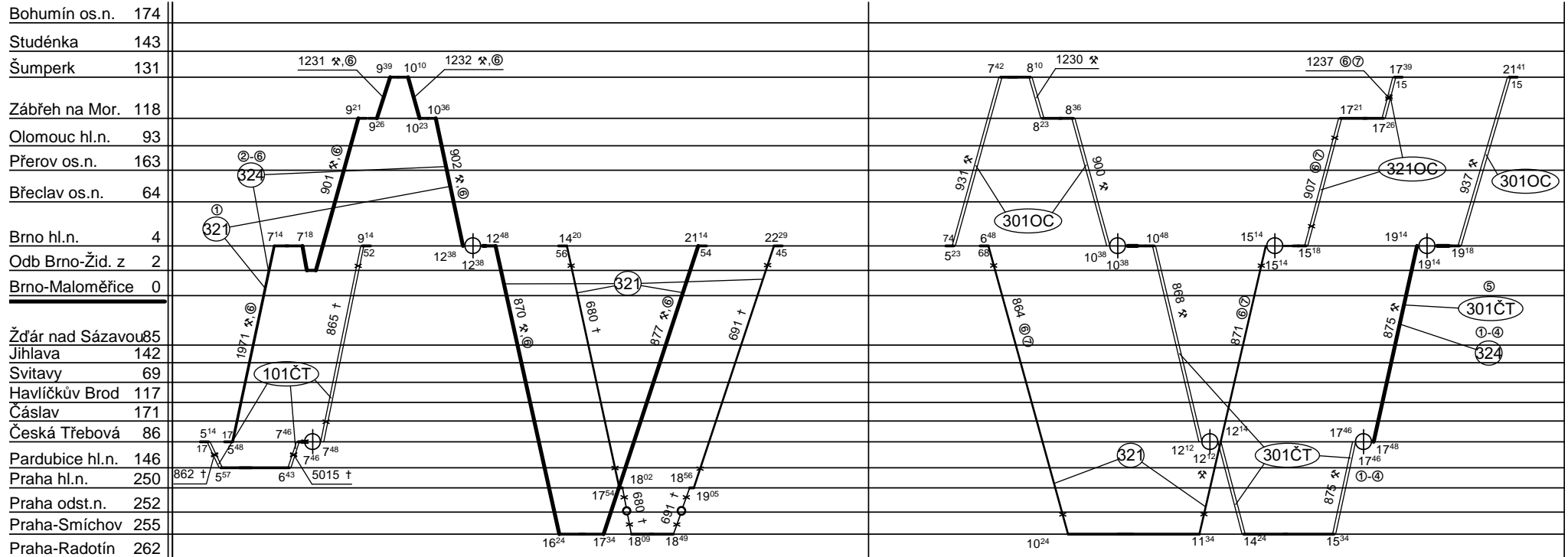

7 ⑤-> 477 ⑥ 302/7

302/6 879 ⑤-> 1971 ⑥

Vozidlo řady : 3620

počet : %

Průměrný denní běh vozidla : %

km

Zpracovatel :

Vrchní přednost DKV :

Potřeba strojvedoucích : %

Denní průměr prázdných jízd : %

km

Ing.Jiří Kotas 9726 23232

Ing.Zdeněk Průša



Odbor kolejových vozidel

Depo kolejových vozidel : BRNO
Provozní jednotka : Maloměřice

List číslo : 029
Platí od : 11.12. 2011
Nahrazuje : -

Oprava číslo :

Poznámky : Pokračování na listu č. 030

Druh vlaků : EN,R,Sp,Os,Sv

Turnusová skupina : 302

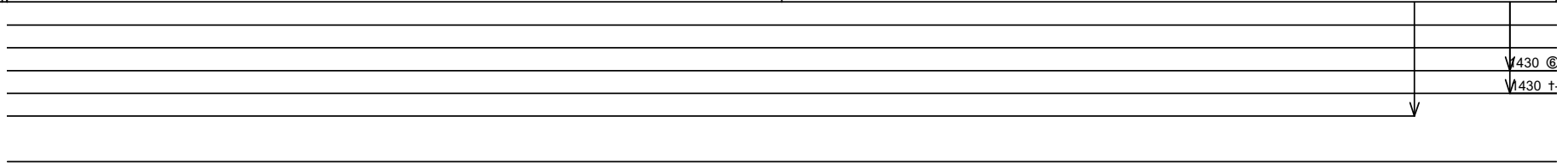
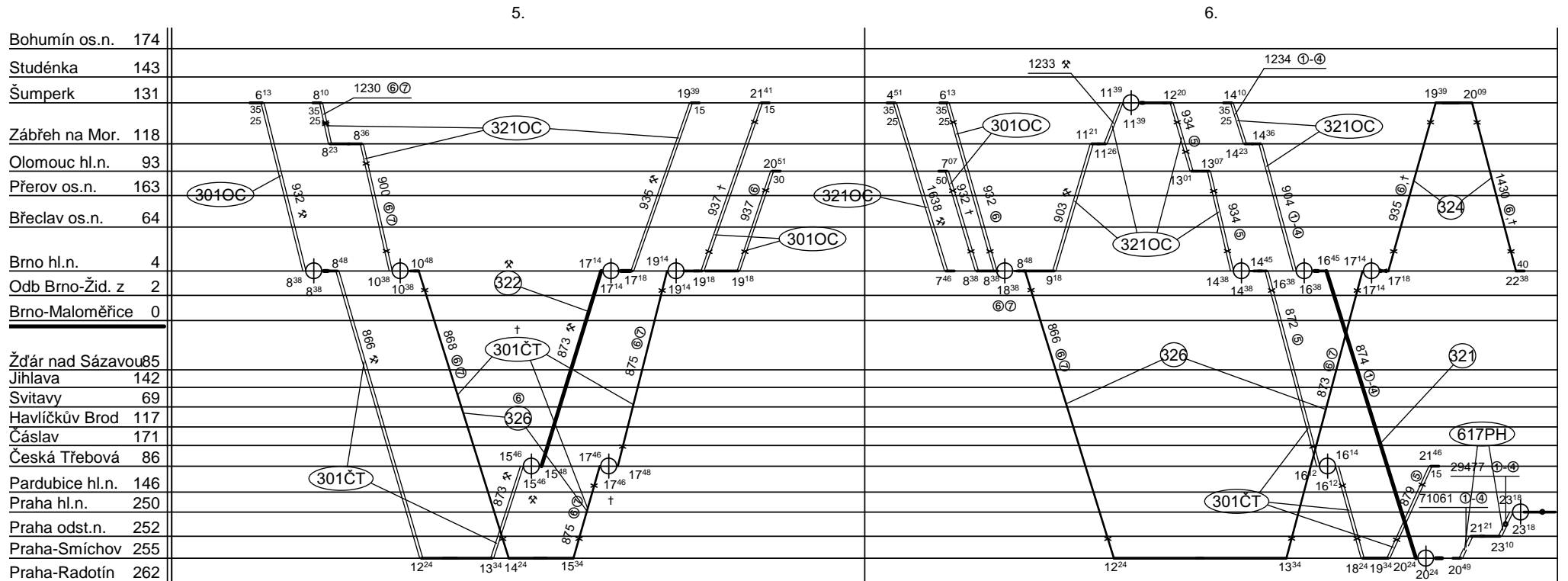

Vozidlo řady : 3620	počet : %	Průměrný denní běh vozidla :	%	km	Zpracovatel :	Vrchní přednostka DKV :
Potřeba strojvedoucích : %		Denní průměr prázdných jízd :	%	km	Ing.Jiří Kotas 9726 23232	Ing.Zdeněk Průša



Odbor kolejových vozidel

Depo kolejových vozidel : BRNO
Provozní jednotka : Maloměřice

List číslo : 030
Platí od : 11.12. 2011
Nahrazuje : -

Poznámky : Pokračování na listu č. 031

Druh vlaků : EN,R,Sp,Os,Sv

Turnusová skupina : 302

Bohumín os.n.	174
Studénka	143
Šumperk	131
Zábřeh na Mor.	118
Olomouc hl.n.	93
Přerov os.n.	163
Břeclav os.n.	64
Brno hl.n.	4
Odb Brno-Žid. z	2
Brno-Maloměřice	0
Žďár nad Sázavou	85
Jihlava	142
Svitavy	69
Havlíčkův Brod	117
Čáslav	171
Česká Třebová	86
Pardubice hl.n.	146
Praha hl.n.	250
Praha odst.n.	252
Praha-Smíchov	255
Praha-Radotín	262

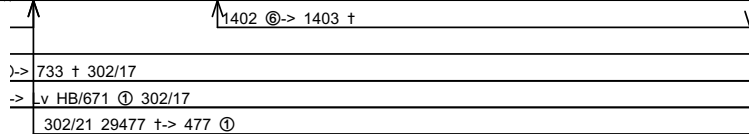
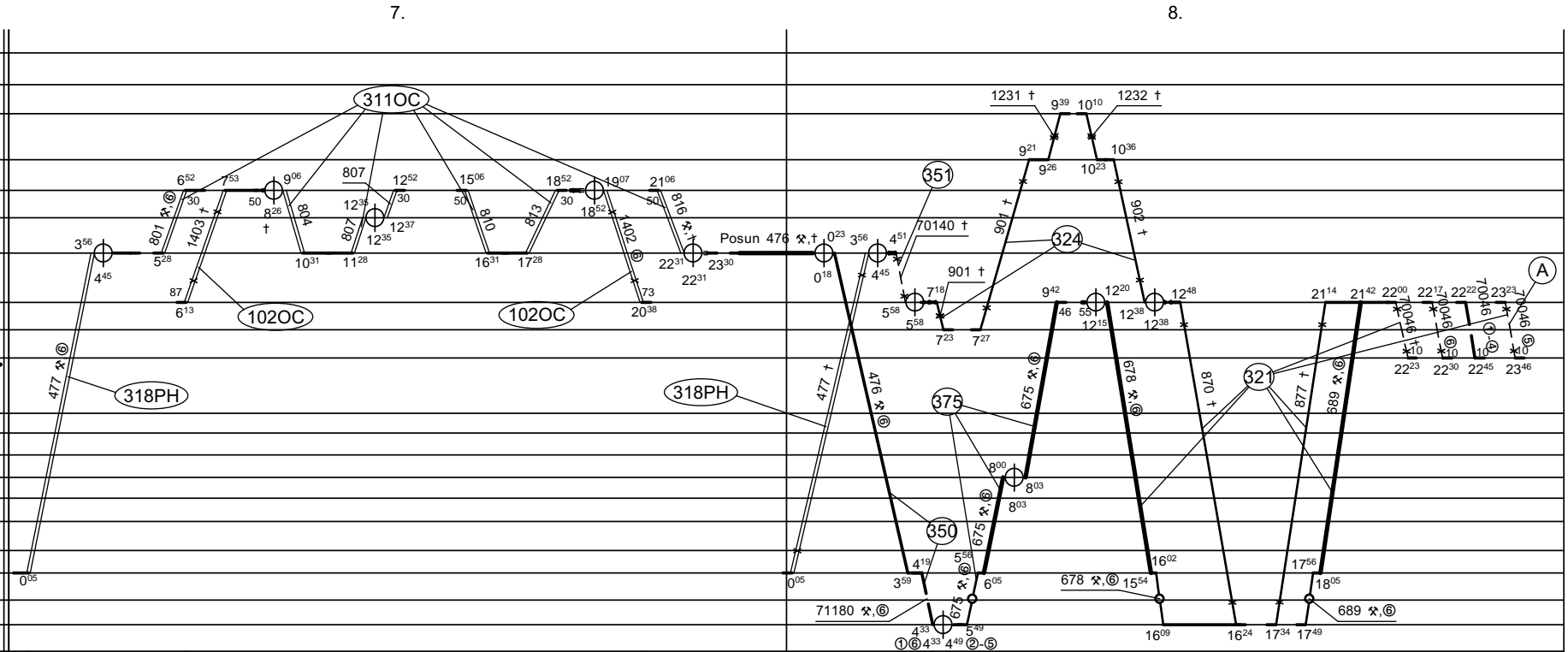

Lv 6000 Údržba DKV

(A) jako 1. spolu s 4658 mimo LP lichý týden
jako 2.spolu s 7. zálohou v LP sudý týden
sólo v LP lichý týden

Vozidlo řady : 3620	počet : %	Průměrný denní běh vozidla : %	km	Zpracovatel :	Vrchní přednost DKV :
Potřeba strojvedoucích : %		Denní průměr prázdných jízd : %	km	Ing.Jiří Kotas 9726 23232	Ing.Zdeněk Průša



Odbor kolejových vozidel

Depo kolejových vozidel : BRNO

Provozní jednotka : Maloměřice

List číslo : 031

Platí od : 11.12. 2011

Oprava číslo :

Nahrazuje : -

Poznámky : Pokračování na listu č. 032

Druh vlaků : EN,R,Sp,Os,Sv

Turnusová skupina : 302

Bohumín os.n.	174
Studénka	143
Šumperk	131
Zábřeh na Mor.	118
Olomouc hl.n.	93
Přerov os.n.	163
Břeclav os.n.	64
Brno hl.n.	4
Odb Brno-Žid. z	2
Brno-Maloměřice	0
Žďár nad Sázavou	85
Jihlava	142
Svitavy	69
Havlíčkův Brod	117
Čáslav	171
Česká Třebová	86
Pardubice hl.n.	146
Praha hl.n.	250
Praha odst.n.	252
Praha-Smíchov	255
Praha-Radotín	262

9.

10.

údržba v DKV

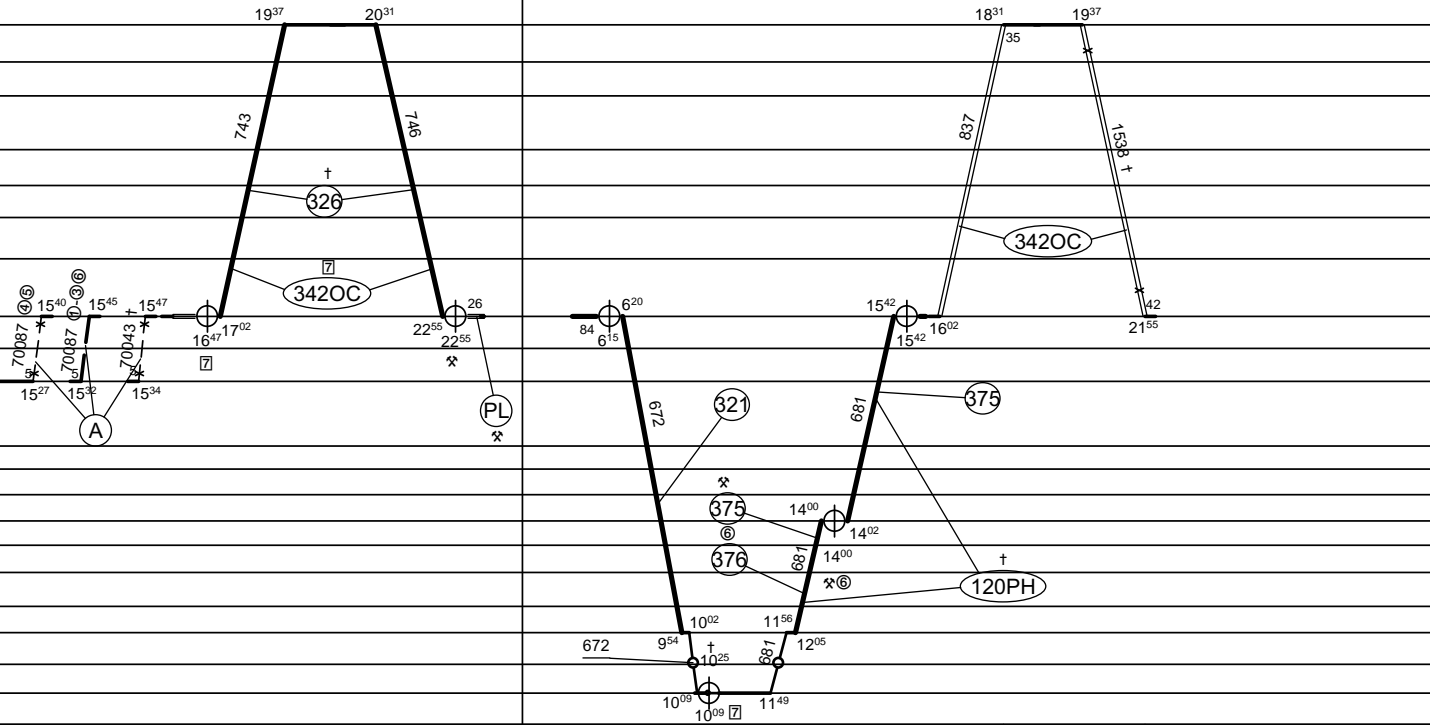

↓ 1538 t-> 731 ⊕ 302/24

(A) v (4) jede jako 2.spolu s 4149, Lv jede vždy přes Brnmo d.n., rozvést na B kolej 98.

(A) Veze PL.

Vozidlo řady : 3620

počet : %

Průměrný denní běh vozidla : %

km

Zpracovatel :

Vrchní přednosta DKV :

Potřeba strojvedoucích : %

Denní průměr prázdných jízd : %

km

Ing.Jiří Kotas 9726 23232

Ing.Zdeněk Průša



Odbor kolejových vozidel

Depo kolejových vozidel : BRNO
Provozní jednotka : Maloměřice

List číslo : 032
Platí od : 11.12. 2011
Nahrazuje : -

Oprava číslo :

Poznámky : Pokračování na listu č. 033

Druh vlaků : EN,R,Sp,Os,Sv

Turnusová skupina : 302

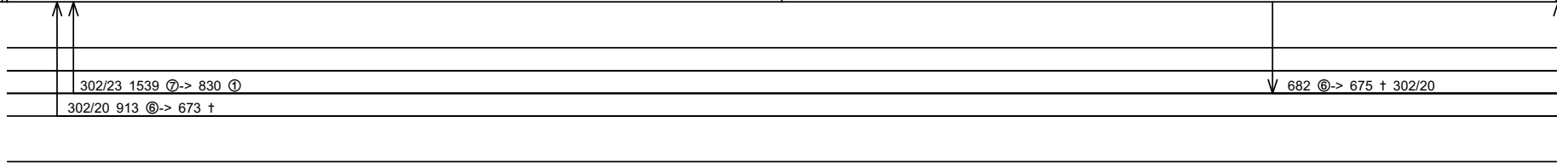
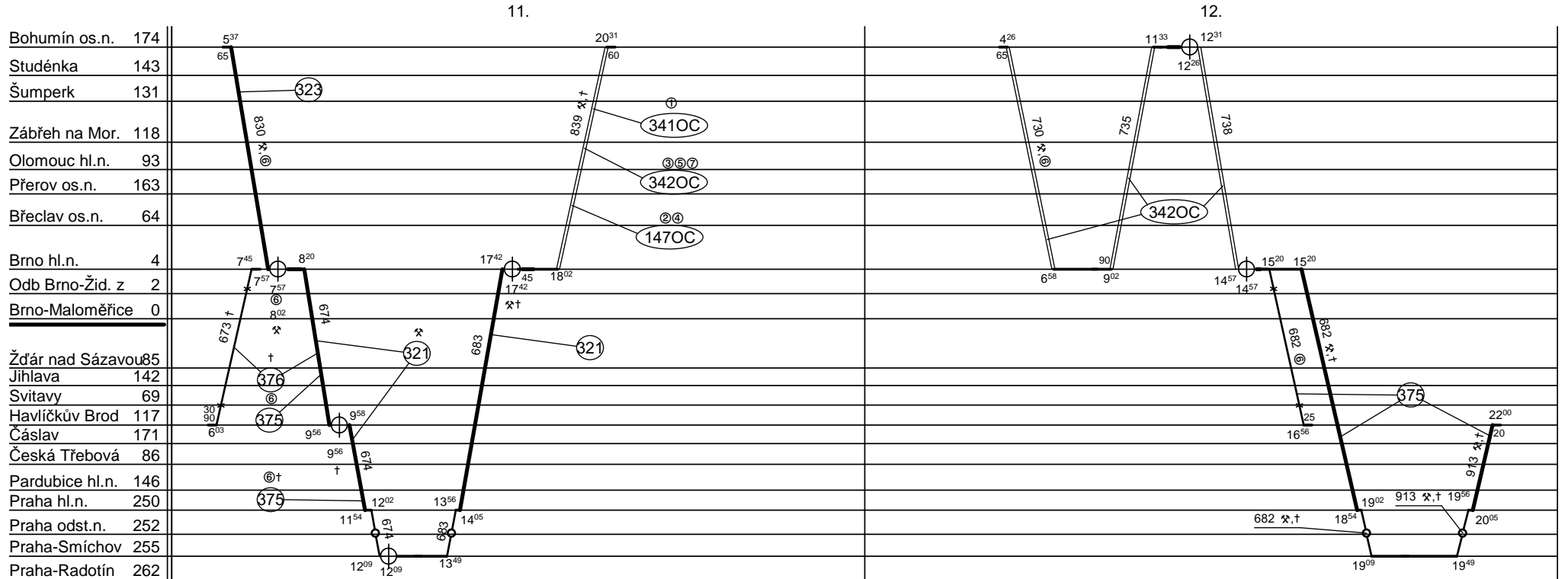

Vozidlo řady : 3620	počet : %	Průměrný denní běh vozidla : %	km	Zpracovatel :	Vrchní přednosta DKV :
Potřeba strojvedoucích : %		Denní průměr prázdných jízd : %	km	Ing.Jiří Kotas 9726 23232	Ing.Zdeněk Průša



Odbor kolejových vozidel

Depo kolejových vozidel : BRNO

Provozní jednotka : Maloměřice

List číslo : 033

Platí od : 11.12. 2011

Oprava číslo :

Nahrazuje : -

Poznámky : Pokračování na listu č. 034

Druh vlaků : EN,R,Sp,Os,Sv

Turnusová skupina : 302

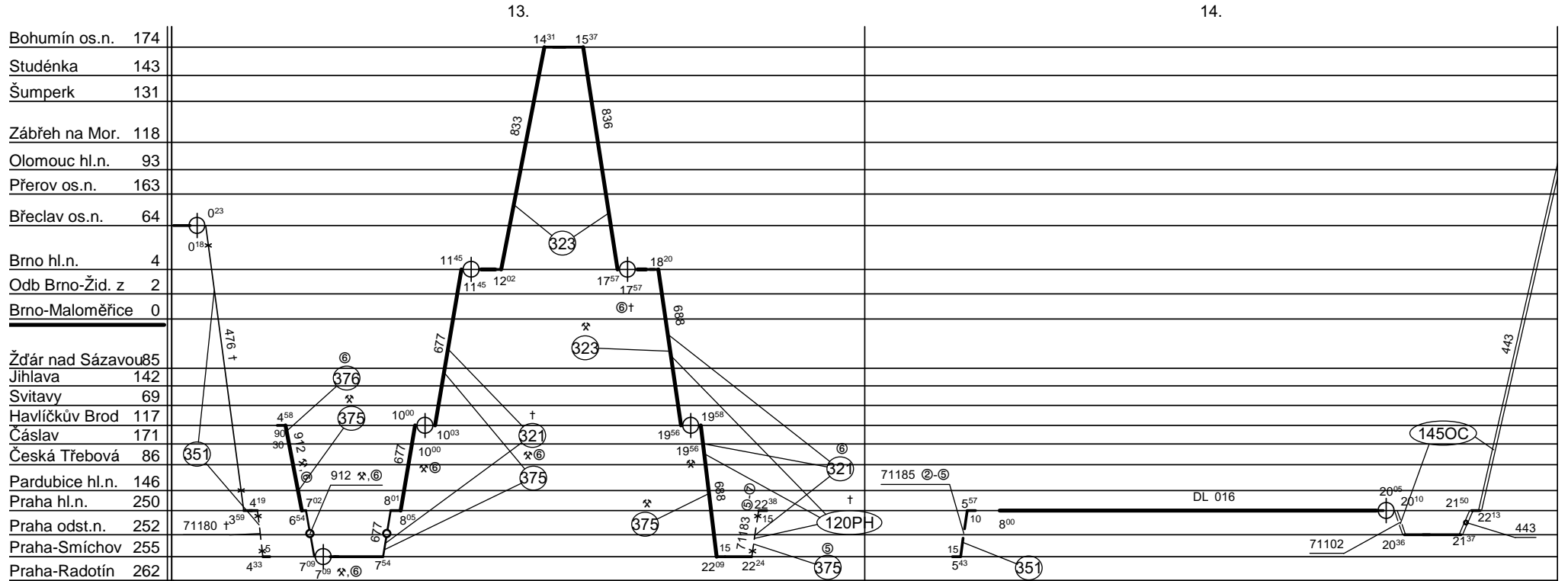

302/17 Posun 476 ⊕-> 476 t

Vozidlo řady : 3620

počet : %

Průměrný denní běh vozidla : %

km

Zpracovatel :

Vrchní přednosta DKV :

Potřeba strojvedoucích : %

Denní průměr prázdných jízd : %

km

Ing.Jiří Kotas 9726 23232

Ing.Zdeněk Průša



Odbor kolejových vozidel

Depo kolejových vozidel : BRNO
Provozní jednotka : Maloměřice

List číslo : 034
Platí od : 11.12. 2011
Nahrazuje : -

Oprava číslo :

Poznámky : Pokračování na listu č. 035

Druh vlaků : EN,R,Sp,Os,Sv

Turnusová skupina : 302

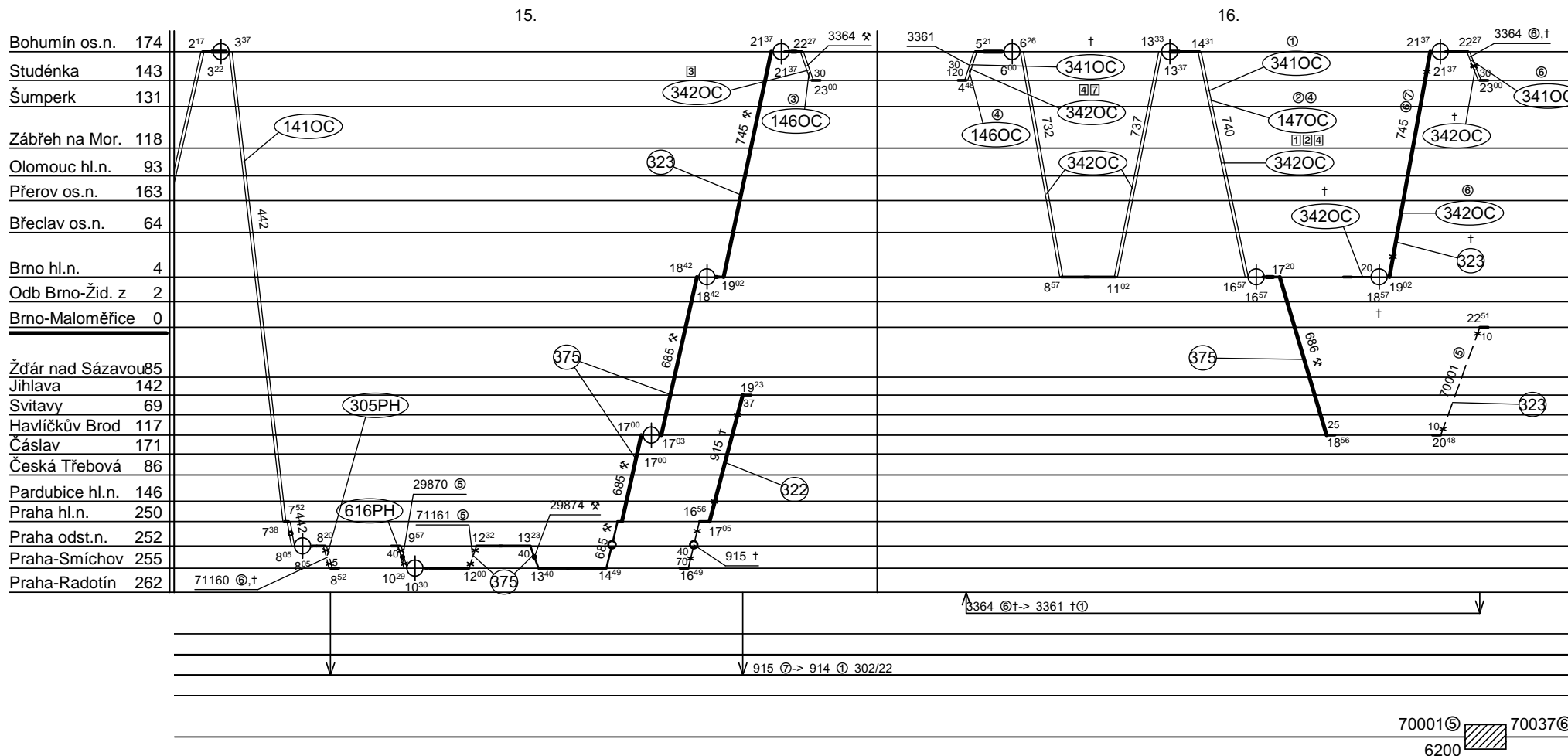

Vozidlo řady : 3620

počet : %

Průměrný denní běh vozidla : % km

Zpracovatel :

Vrchní přednosta DKV :

Potřeba strojvedoucích : %

Denní průměr prázdných jízd : % km

Ing. Jiří Kotas 9726 23232

Ing. Zdeněk Průša



Odbor kolejových vozidel

Depo kolejových vozidel : BRNO

Provozní jednotka : Maloměřice

List číslo : 035

Platí od : 11.12. 2011

Oprava číslo :

Nahrazuje : -

Poznámky : Pokračování na listu č. 036

Druh vlaků : EN,R,Sp,Os,Sv

Turnusová skupina : 302

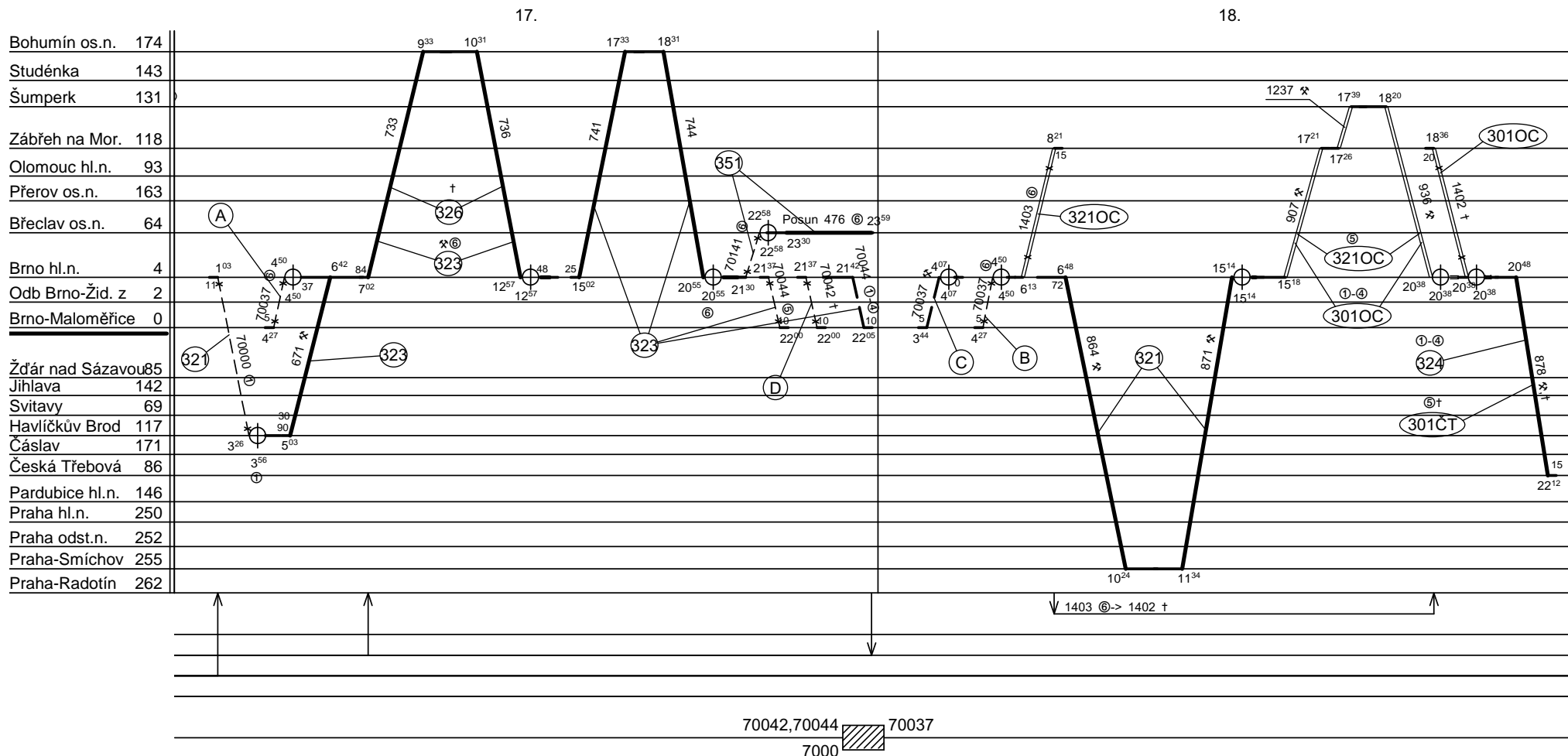

(A) jede jako 3. spolu s 831 a 1403, veze PL.

(C) jede jako 2. společně s 831, veze PL.

(B) jede jako 2. spolu s 831+733 veze PL.

(D) jede jako 2. společně s 661+1736.

Vozidlo řady : 3620

počet : %

Průměrný denní běh vozidla :

%

km

Zpracovatel :

Vrchní přednosta DKV :

Potřeba strojvedoucích : %

Denní průměr prázdných jízd :

%

km

Ing. Jiří Kotas 9726 23232

Ing. Zdeněk Průša



Odbor kolejových vozidel

Depo kolejových vozidel : BRNO
Provozní jednotka : Maloměřice

List číslo : 036
Platí od : 11.12. 2011
Nahrazuje : -

Oprava číslo :

Poznámky : Pokračování na listu č. 037

Druh vlaků : EN,R,Sp,Os,Sv

Turnusová skupina : 302

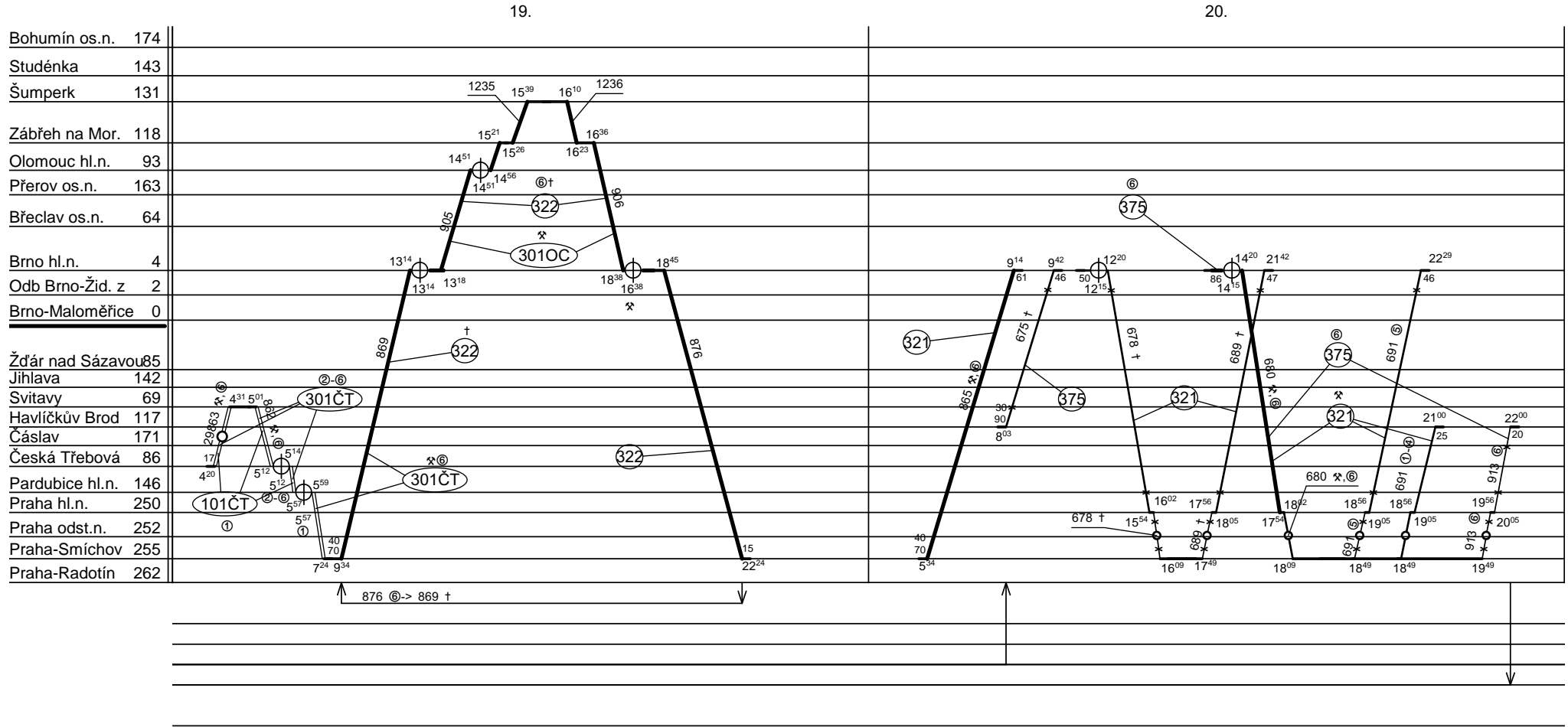

Vozidlo řady : 3620

počet : %

Průměrný denní běh vozidla : %

km

Zpracovatel :

Vrchní přednost DKV :

Potřeba strojvedoucích : %

Denní průměr prázdných jízd : %

km

Ing. Jiří Kotas 9726 23232

Ing. Zdeněk Průša



Odbor kolejových vozidel

Depo kolejových vozidel : BRNO

Provozní jednotka : Maloměřice

List číslo : 037

Platí od : 11.12. 2011

Oprava číslo :

Nahrazuje : -

Poznámky : Pokračování na listu č. 038

Druh vlaků : EN,R,Sp,Os,Sv

Turnusová skupina : 302

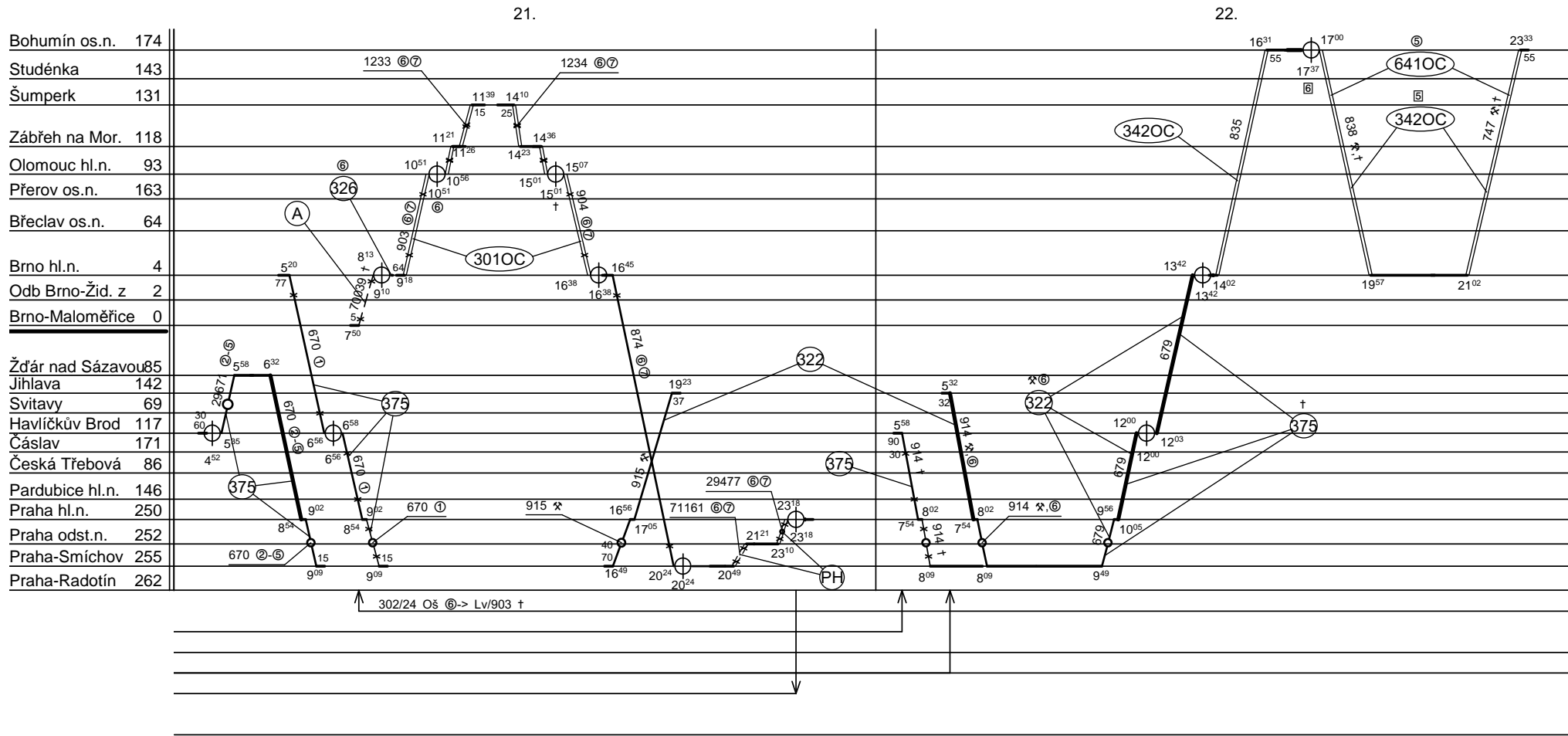

(A) jede jako 2. spolu s 662, veze PL.

Vozidlo řady : 3620

počet : %

Průměrný denní běh vozidla : %

km

Zpracovatel :

Vrchní přednosta DKV :

Potřeba strojvedoucích : %

Denní průměr prázdných jízd : %

km

Ing.Jiří Kotas 9726 23232

Ing.Zdeněk Průša



Odbor kolejových vozidel

Depo kolejových vozidel : BRNO

Provozní jednotka : Maloměřice

List číslo : 038

Platí od : 11.12. 2011

Oprava číslo :

Nahrazuje : -

Poznámky :

Druh vlaků : EN,R,Sp,Os,Sv

Turnusová skupina : 302

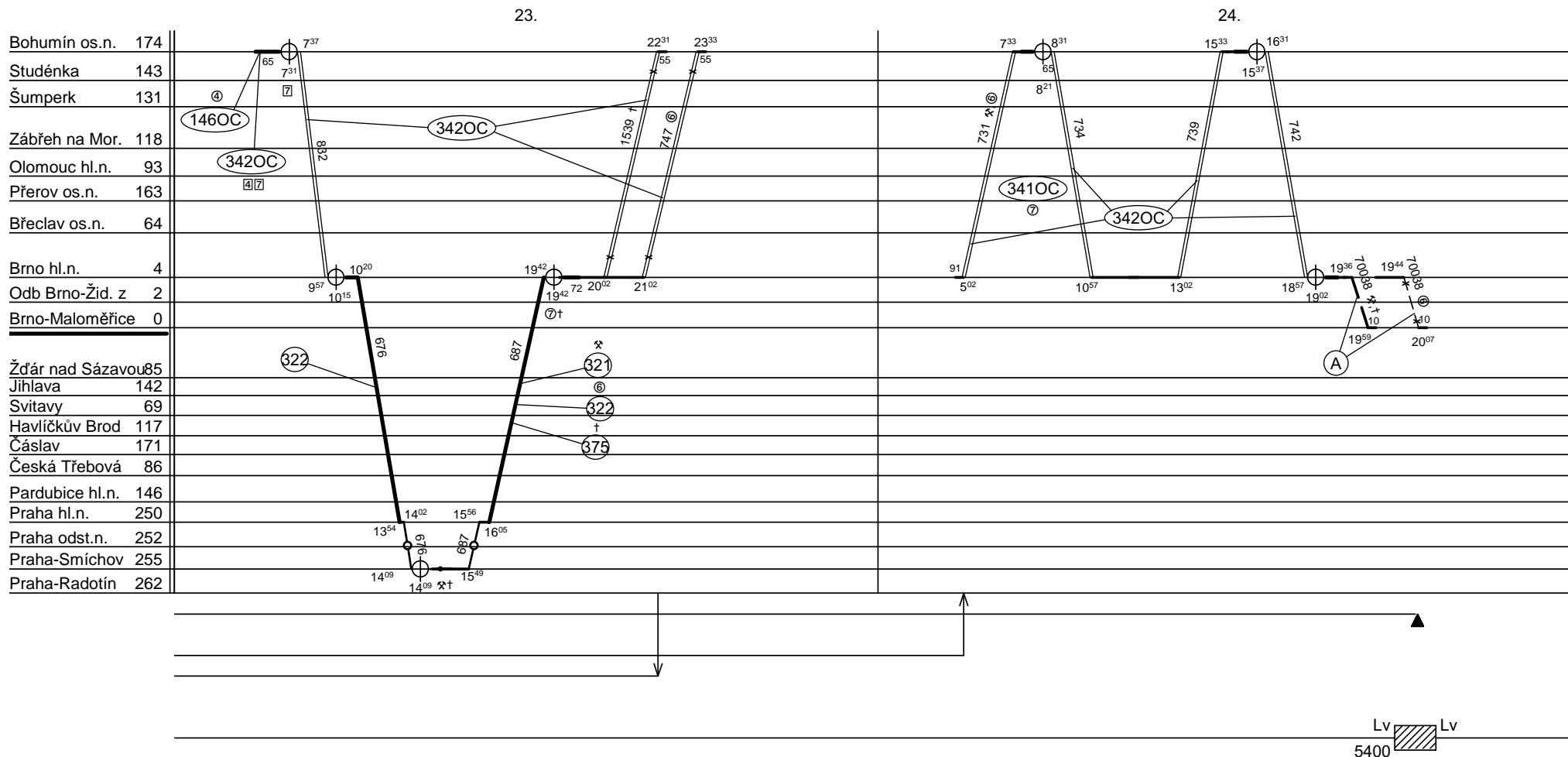

Ⓐ v Ⓞ jede jako 1.společně s 663+PSM, v † jako 1. společně s PSM, veze PL.

Vozidlo řady : 3620

počet : 24

Průměrný denní běh vozidla : 787 / 3 km

Zpracovatel :

Vrchní přednosta DKV :

Potřeba strojvedoucích : -

Denní průměr prázdných jízd : 4 km

Ing.Jiří Kotas 9726 23232

Ing.Zdeněk Průša