



Odbor kolejových vozidel

Depo kolejových vozidel : ÖBB Produktion

Provozní jednotka : Linz Hbf

List číslo : 016

Platí od : 11.12.2011

Oprava číslo :

Nahrazuje : -

Poznámky : **souprava z vozů ČD**

Druh vlaků : **R, Sp**

Turnusová skupina : **331**

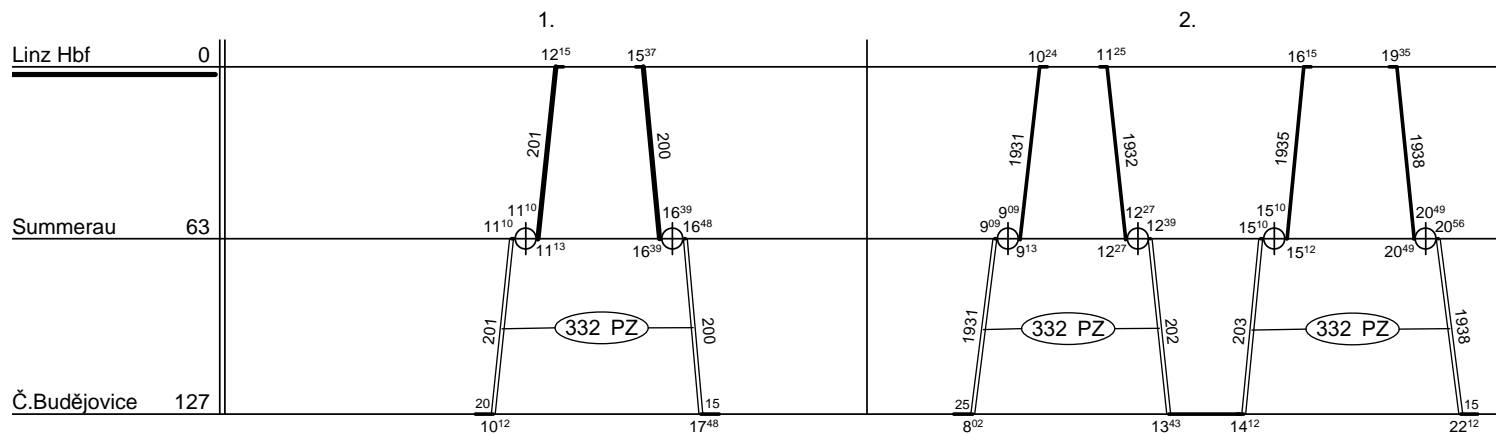

Vozidlo řady: **1116** počet: **2**

Potřeba strojvedoucích: -

Průměrný denní běh vozidla : **271 / 0** km

Denní průměr prázdných jízd : - km

Zpracovatel : **Ing. Linhart 724 851 000**

Vrchní přednosta DKV :

Poznámky : **vrtná souprava ÖBB**

Druh vlaků : **Sp**

Turnusová skupina : **332**

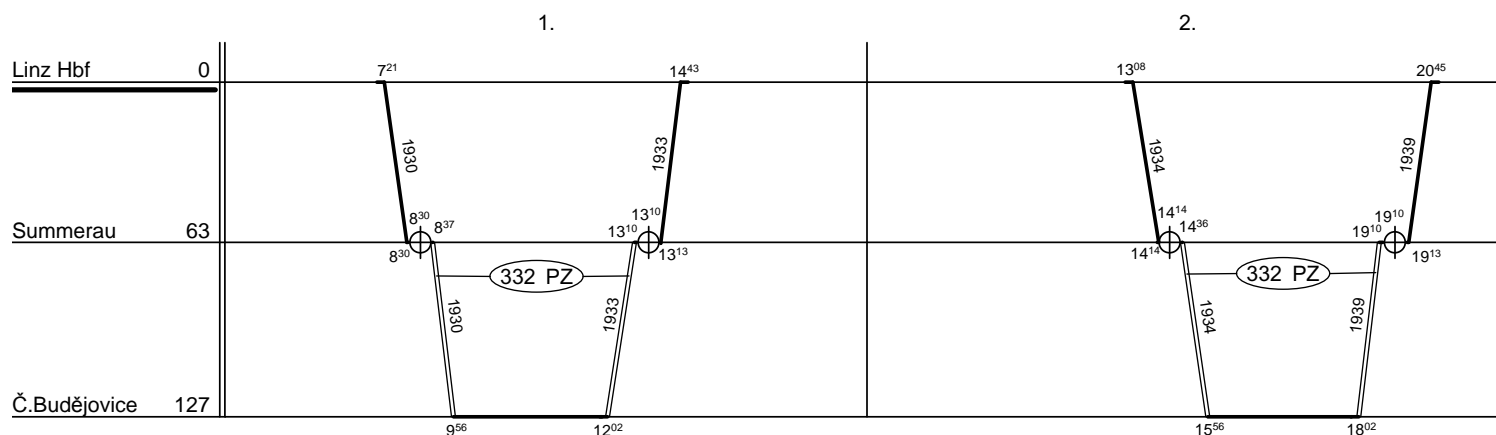

Vozidlo řady: **1116** počet: **2**

Potřeba strojvedoucích: -

Průměrný denní běh vozidla : **271 / 0** km

Denní průměr prázdných jízd : - km

Zpracovatel : **Ing. Linhart 724 851 000**

Vrchní přednosta DKV :