



Odbor kolejových vozidel

Depo kolejových vozidel : DB-REGIO Sachsen

Provozní jednotka : Dresden Altstadt

List číslo : 018

Platí od : 11.12.2011

Oprava číslo :

Nahrazuje : -

Poznámky :

Druh vlaků : Os

Turnusová skupina : 841

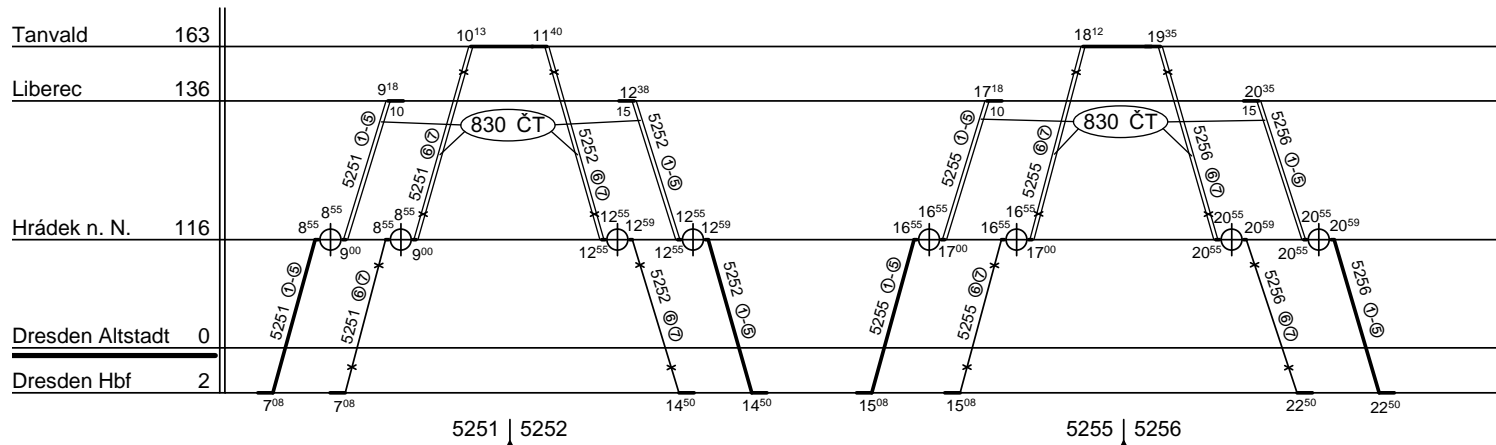

Vlak 5255 nejede v úseku Liberec - Tanvald 24. a 31.XII., vlak 5256 nejede 24. a 31.XII., jednotka přechází v Liberci na vlak 5250 dne 25.XII. a 1.I.
 Redukované čištění se provádí v depu.

Vozidlo řady: 642 počet: 1
 Potřeba strojvedoucích: -

Průměrný denní běh vozidla : 534 / 0 km
 Denní průměr prázdných jízd : - km

Zpracovatel : Ing. Linhart 724 851 000

Vrchní přednost DKV :

Poznámky :

Druh vlaků : Os

Turnusová skupina : 842

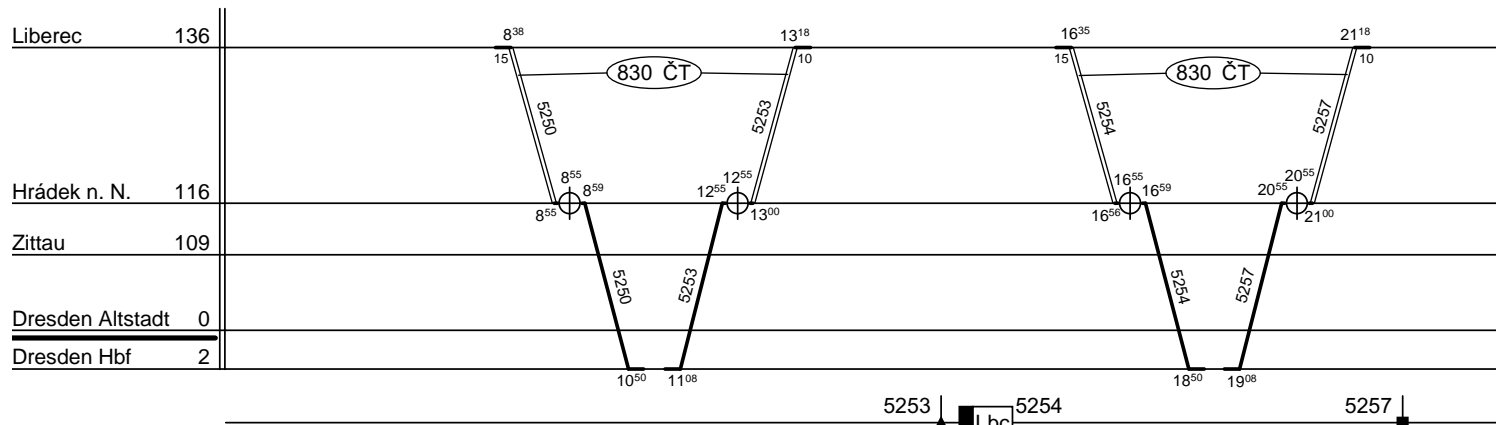

Vlak 5257 nejede v úseku Zittau - Liberec 24. a 31.XII., jednotka pro vlak 5250 dne 25.XII. a 1.I. přechází v Liberci od vlaku 5255 z 24. a 31.XII.
 Redukované čištění a odsávání WC se provádí na fekální koleji na ÚTD, vratné čištění se provádí v depu.

Vozidlo řady: 642 počet: 1
 Potřeba strojvedoucích: -

Průměrný denní běh vozidla : 534 / 0 km
 Denní průměr prázdných jízd : - km

Zpracovatel : Ing. Linhart 724 851 000

Vrchní přednost DKV :